

WUKO

KAVI

СИСТЕМНЫЙ КАТАЛОГ

ОКОННЫЙ И ДВЕРНОЙ
ПРОФИЛЬ ИЗ ПВХ



СОДЕРЖАНИЕ:

1. ИСТОРИЯ КОМПАНИИ.....	3
1.1. Миссия компании.....	8
2. ОБЗОР СИСТЕМЫ: WUKO PRIME.....	10
2.1. Комбинация профилей: WUKO PRIME.....	16
2.2. Соединение оконных блоков: WUKO PRIME.....	23
3. ОБЗОР СИСТЕМЫ: WUKO EFFECT.....	27
3.1. Комбинация профилей: WUKO EFFECT.....	33
3.2. Соединение оконных блоков: WUKO EFFECT.....	40
3.3. Остекление: WUKO PRIME, WUKO EFFECT.....	43
3.4. Вычитаемые размеры: WUKO PRIME, WUKO EFFECT.....	44
3.5. Армирование: WUKO PRIME, WUKO EFFECT.....	46
3.6. Отвод воды и вентиляция: WUKO PRIME, WUKO EFFECT.....	47
3.7. Подготовка профиля: WUKO PRIME, WUKO EFFECT.....	54
3.8. Механические соединения: WUKO PRIME, WUKO EFFECT.....	55
4. ОБЗОР СИСТЕМЫ: WUKO EVO.....	59
4.1. Комбинация профилей: WUKO EVO.....	64
4.2. Соединение оконных блоков: WUKO EVO.....	71
4.3. Применение расширителей: WUKO EVO.....	74
4.4. Остекление: WUKO EVO.....	75
4.7. Вычитаемые размеры: WUKO EVO.....	76
4.8. Армирование: WUKO EVO.....	78
4.9. Отвод воды и вентиляция: WUKO EVO.....	79
4.10. Подготовка профиля: WUKO EVO.....	86
4.11. Механические соединения: WUKO EVO.....	87
5. ОБЗОР СИСТЕМЫ: KAVI.....	91
5.1. Комбинация профилей: KAVI.....	96
5.2. Соединение оконных блоков: KAVI.....	103
5.3. Применение расширителей: KAVI.....	106
5.4. Остекление: KAVI.....	107
5.5. Вычитаемые размеры: KAVI.....	108
5.6. Армирование: KAVI.....	110
5.7. Отвод воды и вентиляция: KAVI.....	111
5.8. Подготовка профиля: KAVI.....	118
5.9. Механические соединения: KAVI.....	119
6. ОБЩАЯ ИНФОРМАЦИЯ.....	122

СОДЕРЖАНИЕ:

1. ИСТОРИЯ КОМПАНИИ.....	3
1.1. Миссия компании.....	8
2. ОБЗОР СИСТЕМЫ: WUKO PRIME.....	10
2.1. Комбинация профилей: WUKO PRIME.....	16
2.2. Соединение оконных блоков: WUKO PRIME.....	23
3. ОБЗОР СИСТЕМЫ: WUKO EFFECT.....	27
3.1. Комбинация профилей: WUKO EFFECT.....	33
3.2. Соединение оконных блоков: WUKO EFFECT.....	40
3.3. Остекление: WUKO PRIME, WUKO EFFECT.....	43
3.4. Вычитаемые размеры: WUKO PRIME, WUKO EFFECT.....	44
3.5. Армирование: WUKO PRIME, WUKO EFFECT.....	46
3.6. Отвод воды и вентиляция: WUKO PRIME, WUKO EFFECT.....	47
3.7. Подготовка профиля: WUKO PRIME, WUKO EFFECT.....	54
3.8. Механические соединения: WUKO PRIME, WUKO EFFECT.....	55
4. ОБЗОР СИСТЕМЫ: WUKO EVO.....	59
4.1. Комбинация профилей: WUKO EVO.....	64
4.2. Соединение оконных блоков: WUKO EVO.....	71
4.3. Применение расширителей: WUKO EVO.....	74
4.4. Остекление: WUKO EVO.....	75
4.7. Вычитаемые размеры: WUKO EVO.....	76
4.8. Армирование: WUKO EVO.....	78
4.9. Отвод воды и вентиляция: WUKO EVO.....	79
4.10. Подготовка профиля: WUKO EVO.....	86
4.11. Механические соединения: WUKO EVO.....	87
5. ОБЗОР СИСТЕМЫ: KAVI.....	91
5.1. Комбинация профилей: KAVI.....	96
5.2. Соединение оконных блоков: KAVI.....	103
5.3. Применение расширителей: KAVI.....	106
5.4. Остекление: KAVI.....	107
5.5. Вычитаемые размеры: KAVI.....	108
5.6. Армирование: KAVI.....	110
5.7. Отвод воды и вентиляция: KAVI.....	111
5.8. Подготовка профиля: KAVI.....	118
5.9. Механические соединения: KAVI.....	119
6. ОБЩАЯ ИНФОРМАЦИЯ.....	122
7. ГАРАНТИЙНЫЕ УСЛОВИЯ НА ПРОДУКЦИЮ.....	126

1. История компании

На сегодняшний день ТОО «Keruen Plus» является одним из крупнейших казахстанских производителей ПВХ-профилей для изготовления оконных и дверных систем. Каждое пятое окно в Казахстане сегодня делают из профилей ТОО «Keruen Plus». География поставок продукции ТОО «Keruen Plus» охватывает все города Казахстана, а также Кыргызстан, Таджикистан, Грузия и Монголия.



Компания производит развитую, универсальную и полностью замкнутую номенклатуру системных профилей, открывающую неограниченные возможности для конструирования, дизайна, изготовления и монтажа любых типов светопрозрачных конструкции. При этом, в линейке товаров в группе компаний имеется разнообразие оконных систем с широким выбором опций по монтажной глубине, количеству камер и толщине стеклопакетов.



Технологический процесс полностью автоматизирован от дозирования ПВХ-смолы и аддитивов до укладки готовых профилей в паллеты. Качество обеспечивается непрерывным компьютерным контролем важнейших параметров на каждом технологическом этапе. Собственная лаборатория регулярно проводит испытания образцов готовой продукции по всем предусмотренным ГОСТ-ом показателям, включая стойкость к климатическим воздействиям. Качество подтверждено государственными сертификатами.



Реализация товаров осуществляется через группу брендов такие как: WUKO, (5-ти камерный профиль WUKO Prime, 4-х камерный профиль WUKO Evo, 3-х камерный профиль WUKO Effect), KAVI (3-х и 4-х камерный профиль), KALE (3-х камерный профиль). 3-х камерный профиль представляет собой пустотелый блок с тремя воздушными камерами, образованными с помощью перегородок. 4-х камерный блок имеет 4 воздушных секций, в то время как 5-ти камерный блок имеет 5 воздушных секций. Внутренние пустоты пересекаются пластиковыми перегородками, образуя воздушные камеры. Воздушные камеры внутри профиля необходимы для максимального облегчения конструкции. К тому же воздух - прекрасный теплоизолятор.



В середине профиля установлена армирующая труба из стали. При этом толщина профиля ПВХ тоже бывает разной. Стандартный 3-х камерный вариант обладает монтажной шириной в 58-62 мм, в то время как 5-ти камерный профиль имеет монтажную ширину от 70 мм. Также, в зависимости от лицевой толщины стенок, профили делятся на классы: А, В, С, в соответствии с государственными нормами.

Минимальная толщина стенок профиля (мм)

Класс	Внешние стенки	Внутренние стенки
А	≥3,0	≥2,5
В	≥2,5	≥2,0
С	<2,5	не нормируется

Допуск на толщину стенки +0,1/-0,3мм.

Системы ПВХ-профилей ТОО «Keruen Plus» предназначены для изготовления широкого спектра разнообразных светопрозрачных конструкций:

- оконные блоки;
- балконные дверные блоки;
- двери межкомнатные и внутренние перегородки;
- двери наружного открывания и входные группы;
- витражи, навесное остекление фасадов, остекление балконов и лоджий.

Изготавливаемые конструкции имеют реальные и важные для потребителя преимущества. Широкие коробки улучшают теплоизоляцию монтажных швов и зон примыкания. Внутрпрофильная приточная вентиляция восстанавливает воздухообмен в квартирах, улучшая микроклимат и препятствуя выпадению конденсата.

Наши профили адаптированы к резко континентальному климату. Рецептура пластика была специально разработана с учетом климатических особенностей Казахстана и близлежащих стран. Профили ТОО «Keruen Plus» имеют большой запас прочности по всем важнейшим показателям: высокую морозостойкость, стойкость жаркому климату и солнечному ультрафиолету, низкое линейное расширение и подтвержденную испытаниями долговечность не менее 50 лет.

Помимо этого, профили, которые компания реализует, состоят из экологически чистых материалов, в составе которых нет свинца. Компания осознанно выбрала не использовать свинец, так как свинец, попадая в организм человека вызывает психотропные и нейротоксические действия, а также может привести к различным раковым заболеваниям.



Миссия группы компании SEYCO Group

Мы, компания SEYCO Group - один из лидирующих производителей и поставщиков оконно-дверных профильных систем и инженерной сантехники с развитой филиальной сетью в Казахстане.

Мы строим корпоративную профессиональную инновационную надёжную компанию - лидера рынка, поставляющего, производящего и продающего качественную продукцию и обладающего сильным HR брендом.

Наше предназначение - служить и приносить пользу клиентам, сотрудникам, стране, строя здоровую, сплочённую, честную, богатую компанию с чистой совестью и умением делиться. Мы формируем единое целое, объединяя и интегрируя все заинтересованные стороны (стейкхолдеров).

Мы исполняем нашу Миссию опираясь на ценность высоких морально-этических качеств наших сотрудников. Мы порядочны и держим слово, а также справедливы и лояльны по отношению к своим сотрудникам.

 *Lead Free*

5 **NEW**
камерный
профиль



WU
WUKO 70
PRIME



A class

ГЛАВНЫЕ ПРОФИЛИ

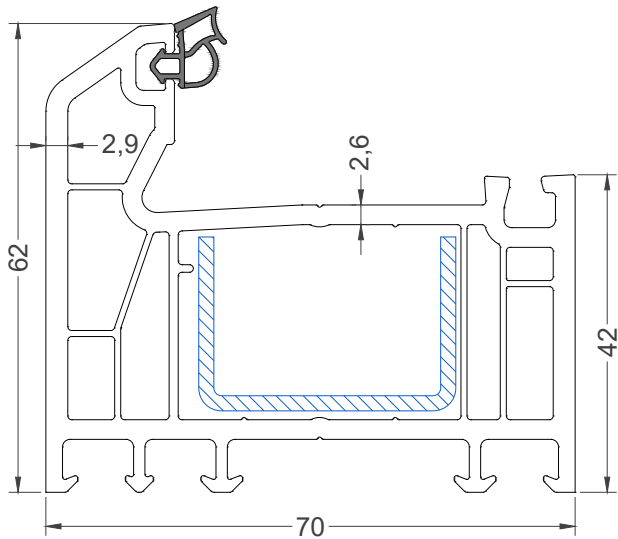

Рама 62 мм
A-Class
Арт. 7101

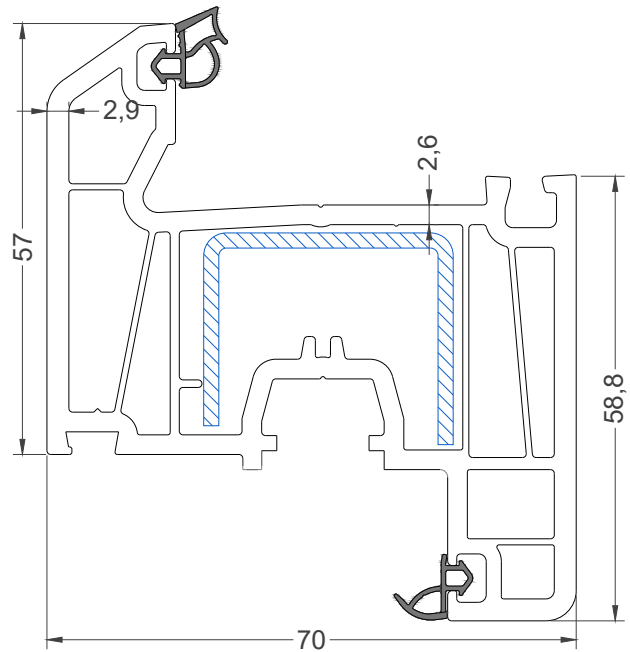

Створка 57 мм
A-Class
Арт. 7102

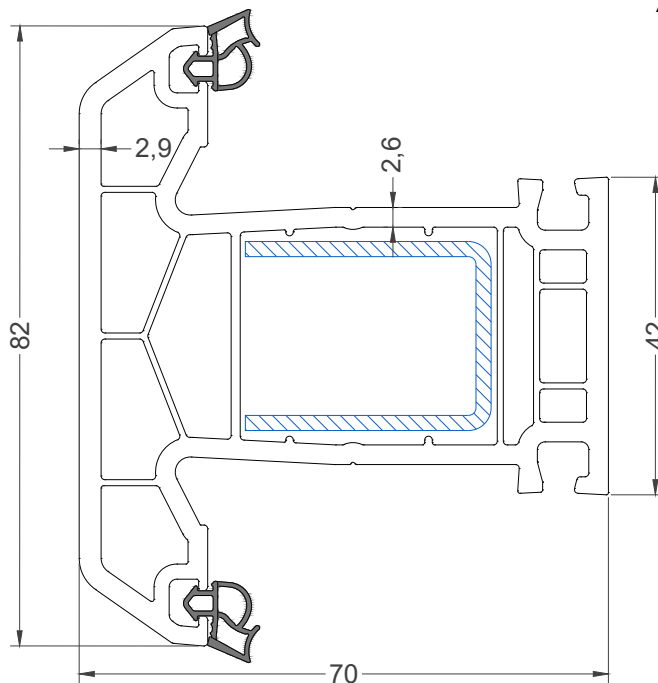

Импост 82 мм
A-Class
Арт. 7103

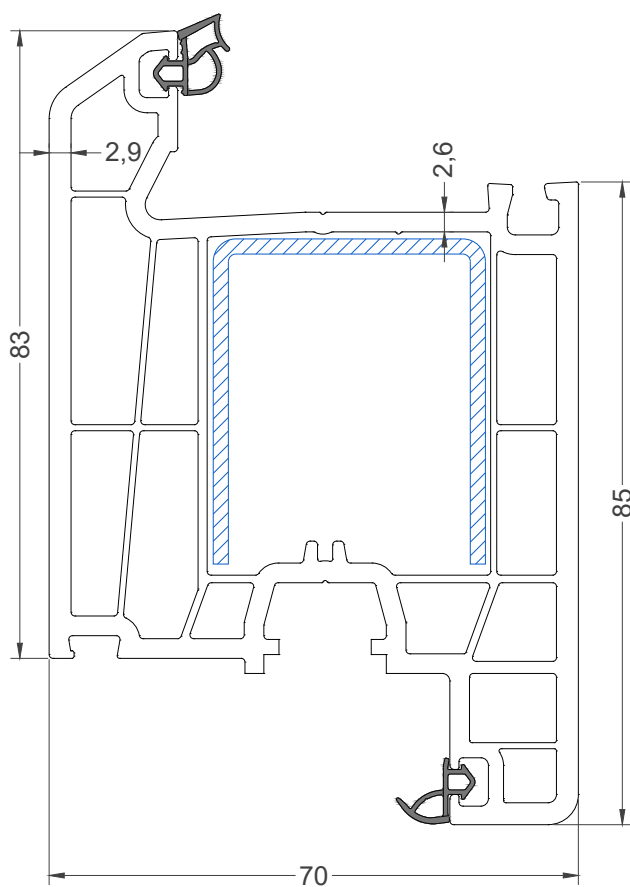
ДВЕРНЫЕ ПРОФИЛИ

Дверная створка 83 мм
(Z-type)
Арт. 7004

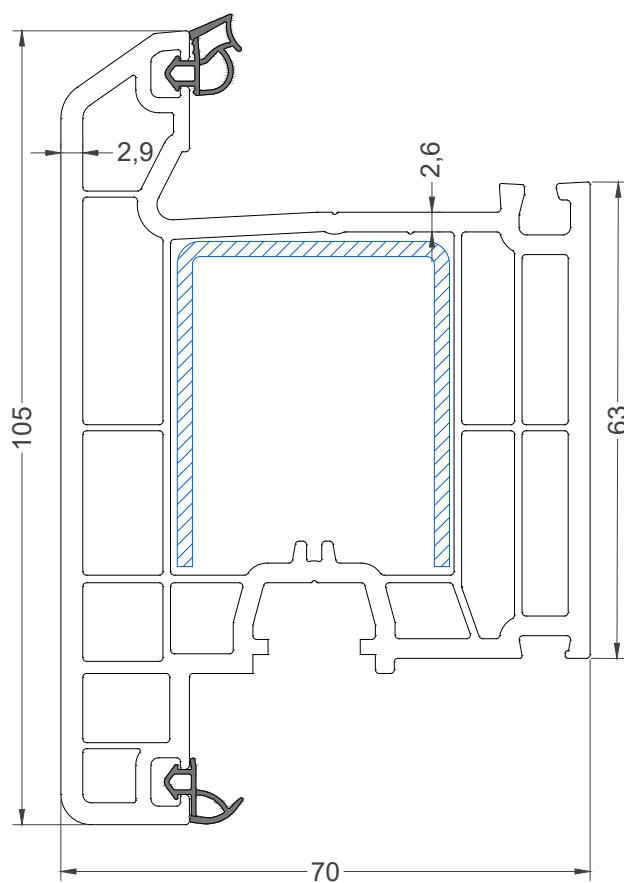

Дверная створка 105 мм
(T-type)
Арт. 7005

СОЕДИНИТЕЛЬНЫЕ ПРОФИЛИ ПРЯМЫЕ СОЕДИНИТЕЛИ

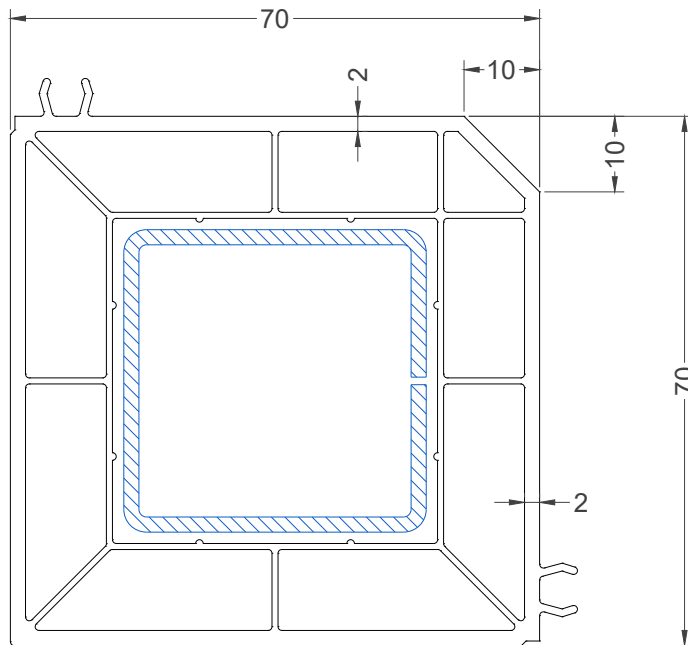

Соединитель угловой 90°
Арт. 7008

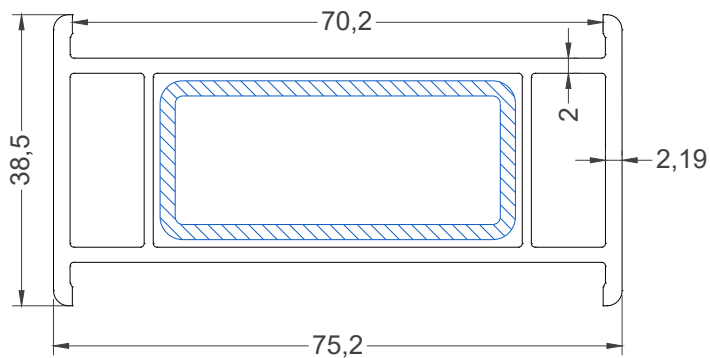

Расширитель 38,5 мм
Арт. 7010

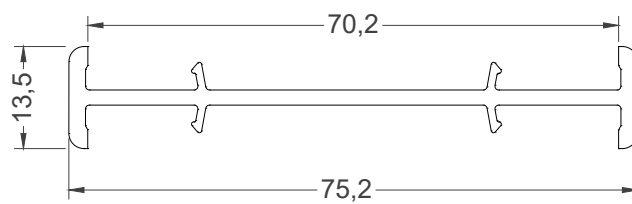

Соединитель рамный 13,5 мм
Арт. 7011

СОЕДИНИТЕЛЬНЫЕ ПРОФИЛИ УГЛОВЫЕ СОЕДИНИТЕЛИ

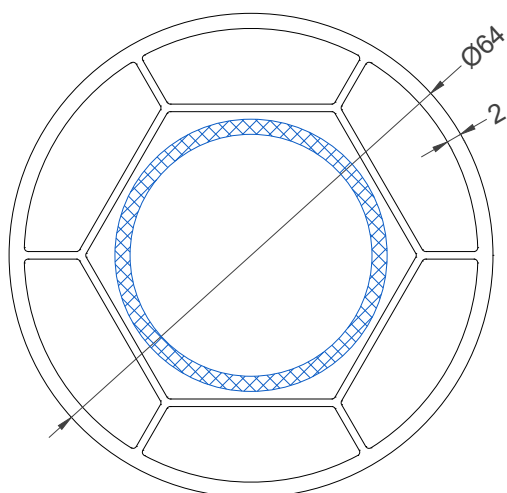

Труба Ø64 мм
Арт. 7006

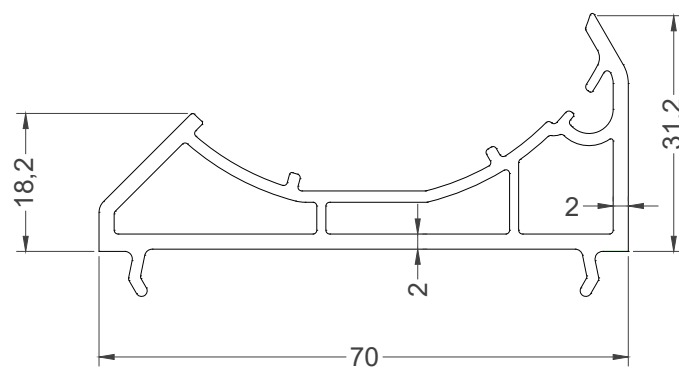

Адаптер к трубе
Арт. 7007

ДОБОРНЫЕ ПРОФИЛИ

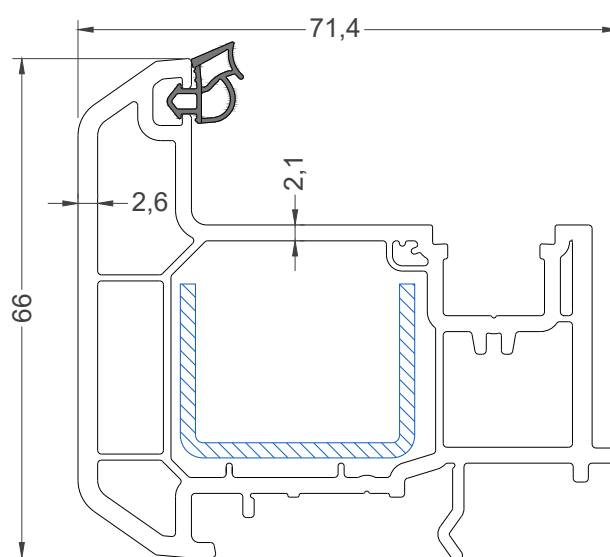

Штульп 66 мм
Арт. 7009

ШТАПИКИ ДЛЯ ОСТЕКЛЕНИЯ

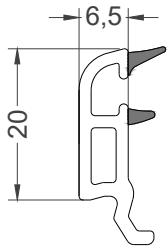

Штапик 40 мм
Арт. 7012

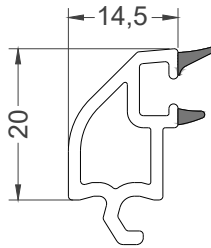

Штапик 32 мм
Арт. 7013

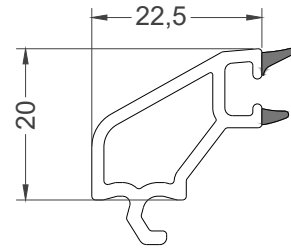

Штапик 24 мм
Арт. 7014

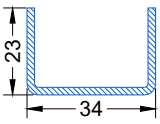
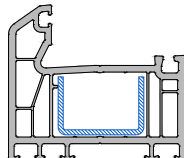
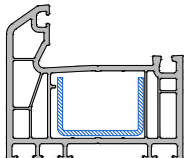
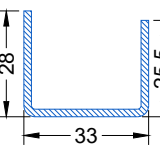
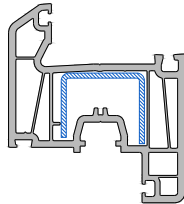
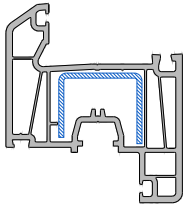
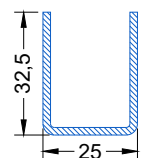
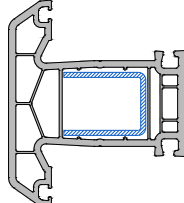
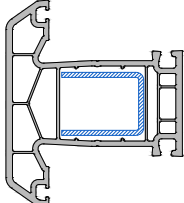
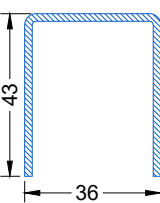
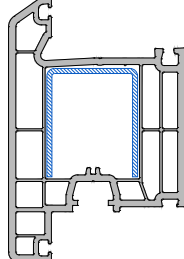
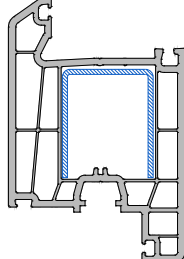
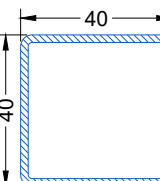
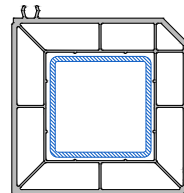
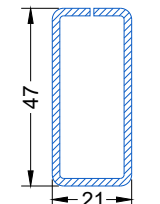
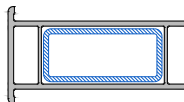
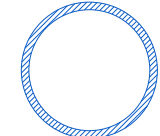
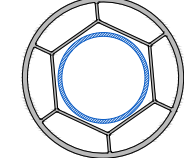
Армирующий профиль	Артикул	Толщина, мм	Момент инерции, см ⁴	Вес, кг/м	Профили, в которых используется армирующий профиль	
23x34x23 	700110	1.2	$I_x=0.5$ $I_y=1.73$	0.7		
		1.5	$I_x=0.6$ $I_y=2.1$	0.88		
28x33x25,5 	700210	1.2	$I_x=0.74$ $I_y=1.84$	0.76		
		1.5	$I_x=0.9$ $I_y=2.25$	0.95		
32,5x25x32,5 	700310	1.2	$I_x=1.14$ $I_y=1.18$	0.8		
		1.5	$I_x=1.40$ $I_y=1.43$	1.0		
43x36x43 	700410	2.0	$I_x=3.45$ $I_y=4.2$	1.37		
40x40 	700810	1.5	$I_x=5.5$ $I_y=5.5$	1.75		
47x21 	701010	1.2	$I_x=4.1$ $I_y=1.18$	1.2		
Ø36 	700610	1.5	$I_x=2.4$ $I_y=2.4$	1.26		

КОМБИНАЦИЯ - РАМА/СТВОРКА

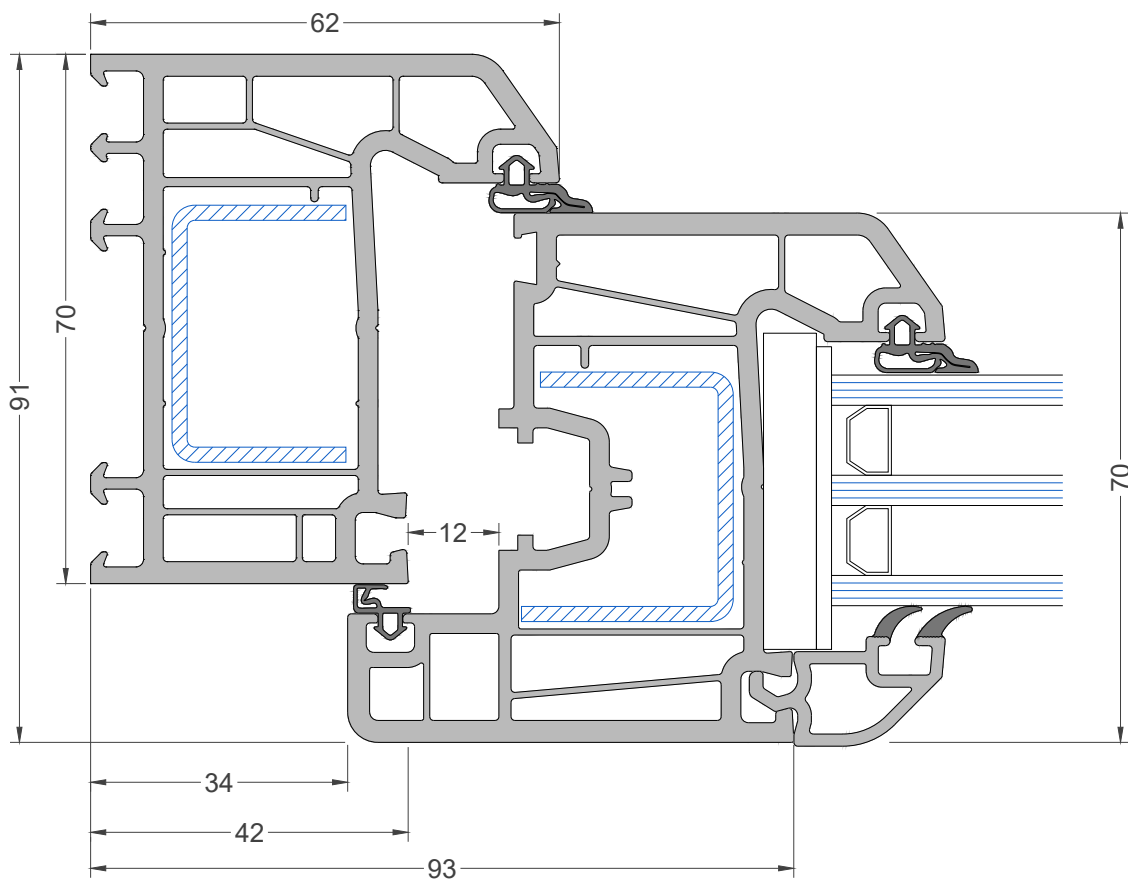

Рама 62.5 мм
Арт. 7101

Створка 56.5 мм
Арт. 7102

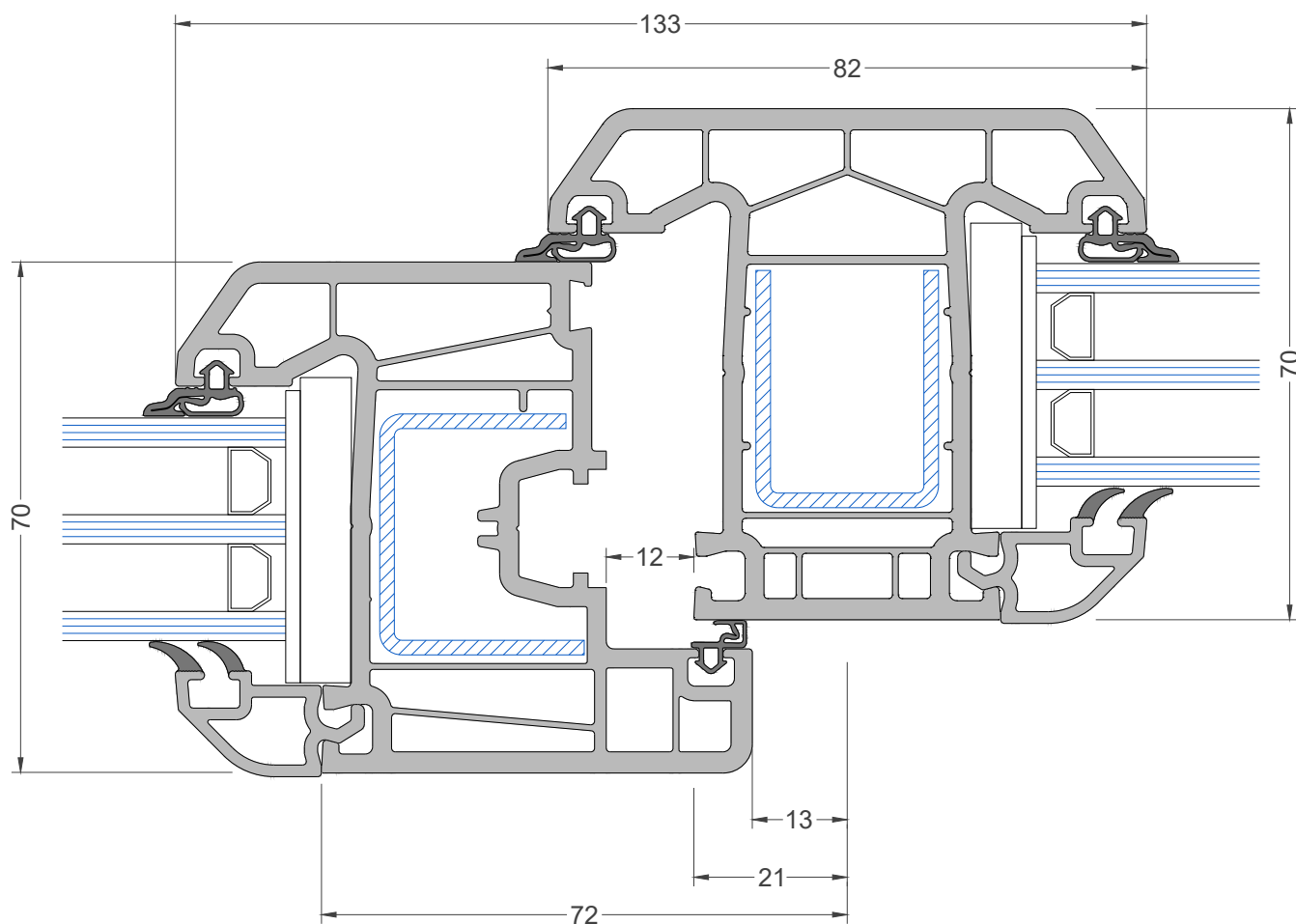
КОМБИНАЦИЯ - СТВОРКА/ИМПОСТСтворка 56.5 мм
Арт. 7102Импост 75 мм
Арт. 7103

КОМБИНАЦИЯ - РАМА/ДВЕРНАЯ СТВОРКА
ОТКРЫТИЕ НАРУЖУ

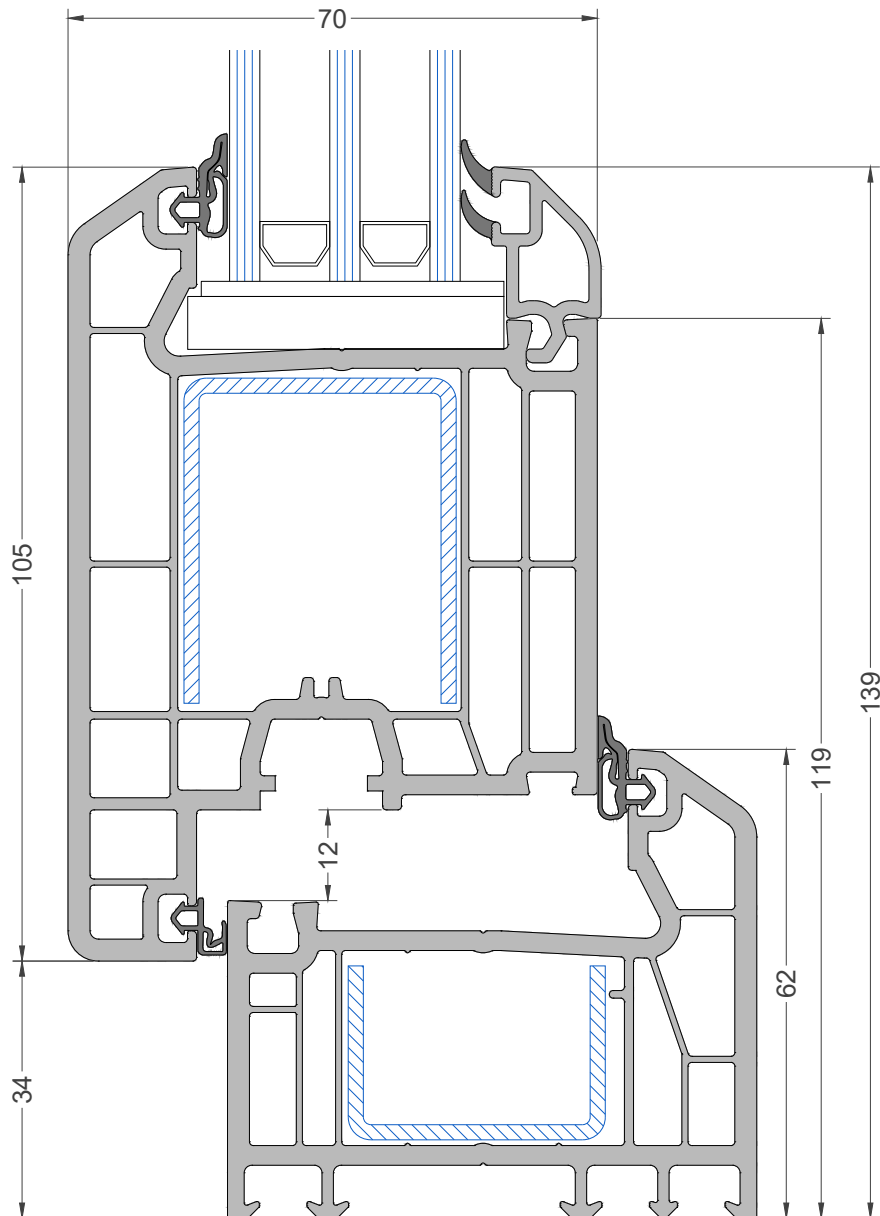

Дверная створка 105 мм
(T-type)
Арт. 7005

Рама 62.5 мм
Арт. 7101

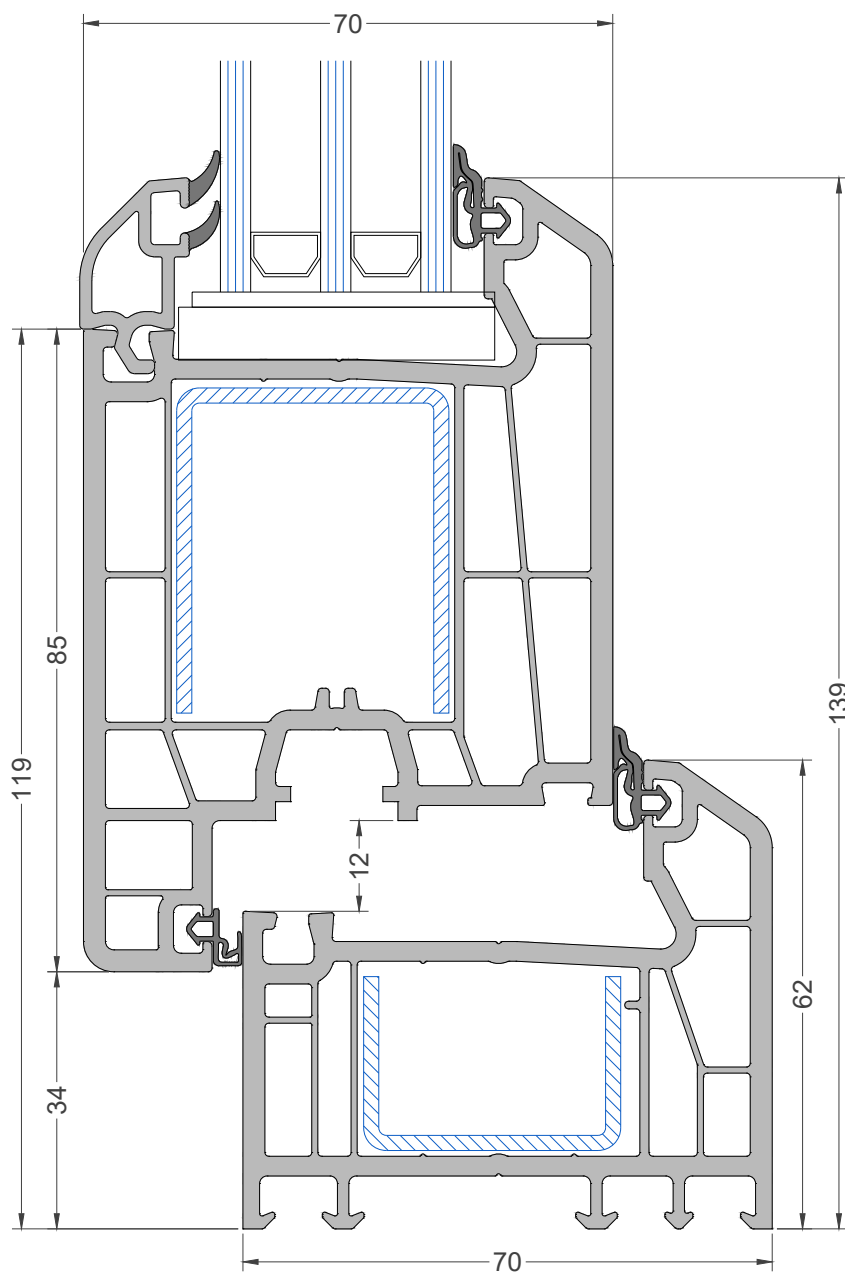
КОМБИНАЦИЯ - РАМА/ДВЕРНАЯ СТВОРКА
ОТКРЫТИЕ ВОВНУТРЬ

Дверная створка 83 мм
(Z-type)
Арт. 7004

Рама 62.5 мм
Арт. 7101

КОМБИНАЦИЯ - СТВОРКА/ИМПОСТ/СТВОРКА

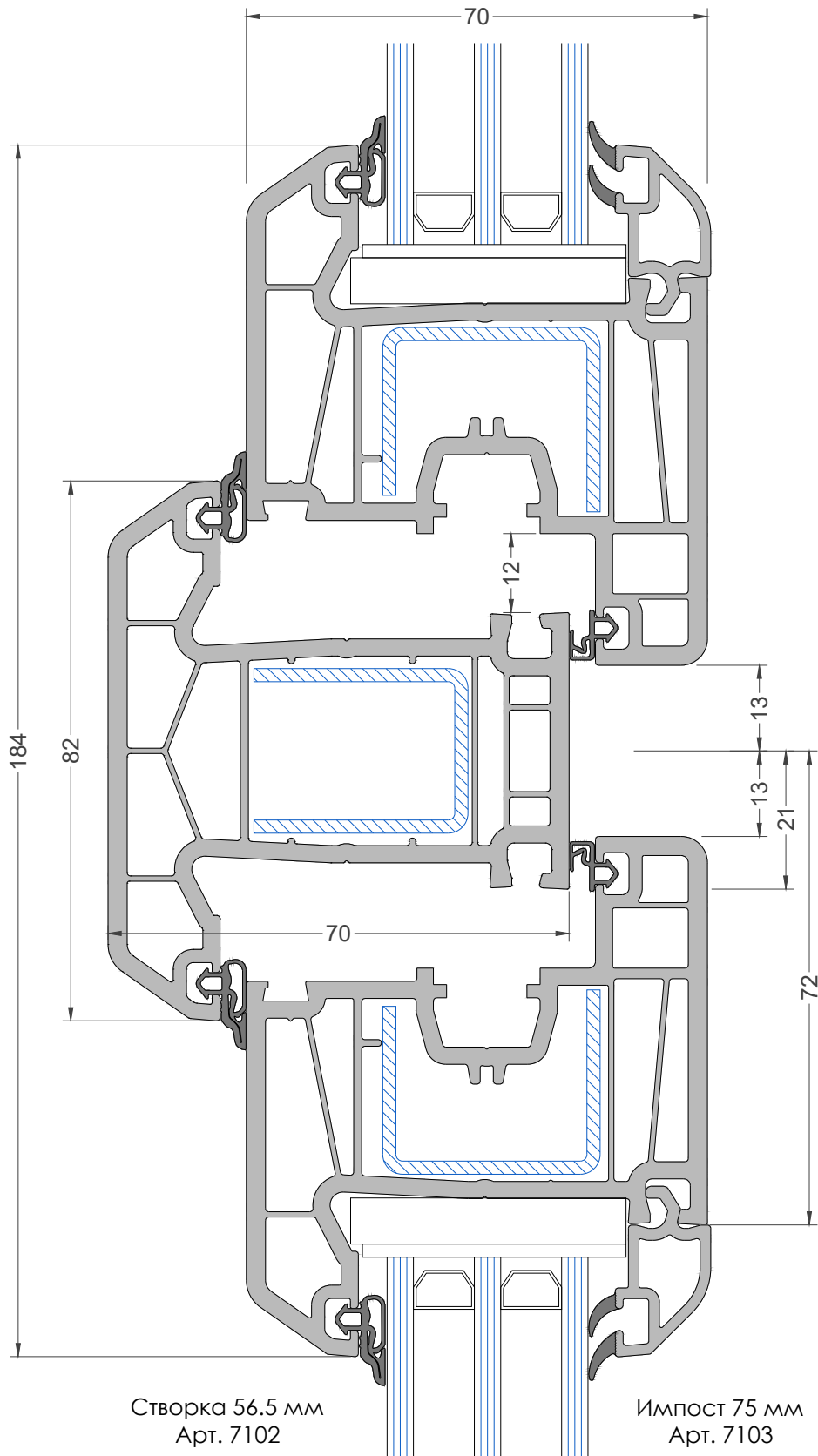

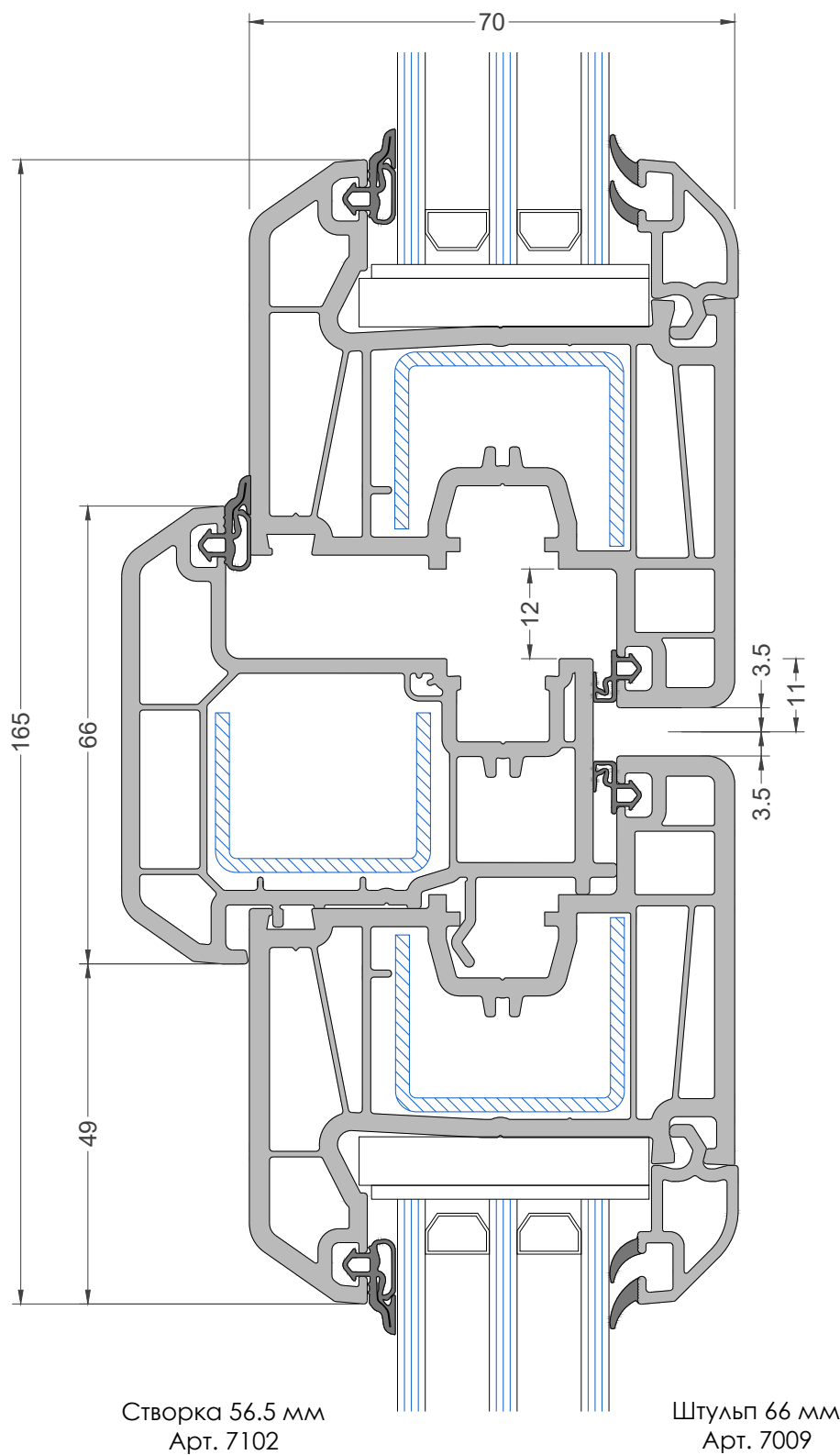
КОМБИНАЦИЯ - СТОВРКА/ШТУЛЬП/СВРКА

ГЛУХОЕ ОСТЕКЛЕНИЕ

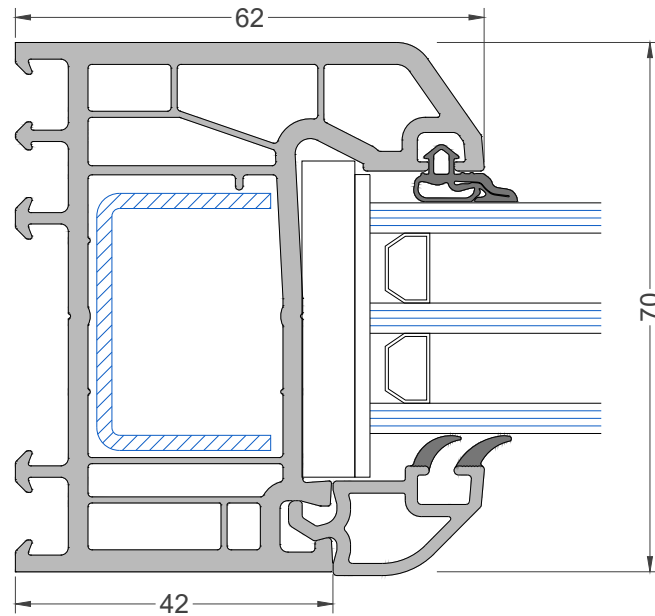

Рама 62.5 мм
Арт. 7101

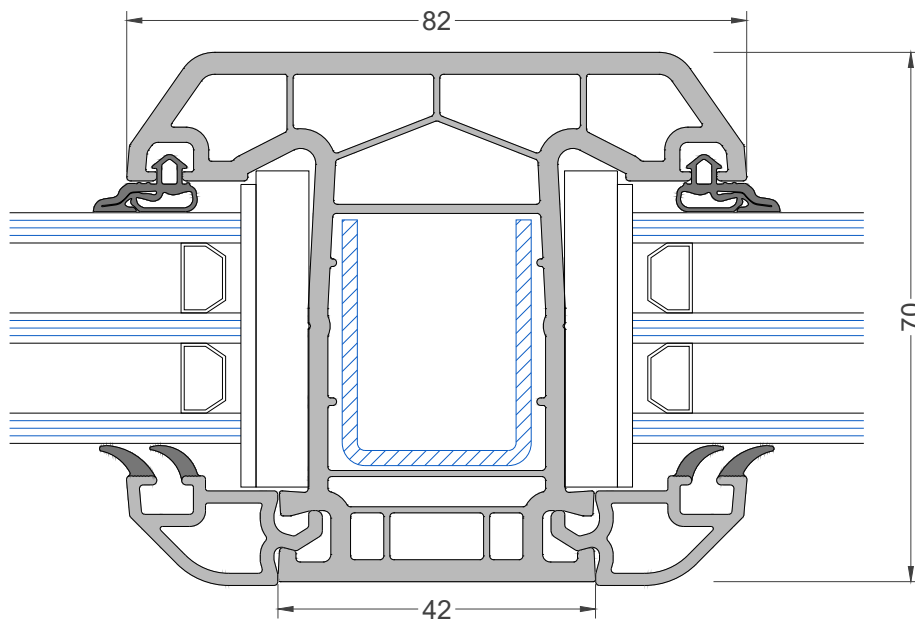

Импост 75 мм
Арт. 7103

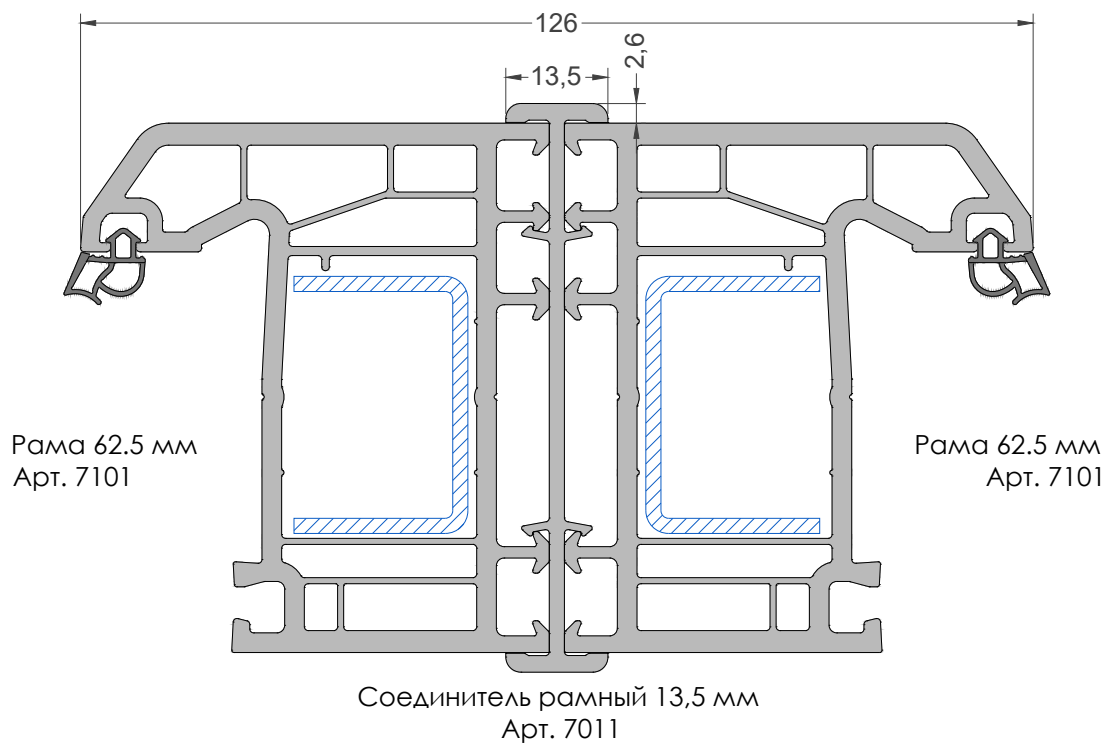
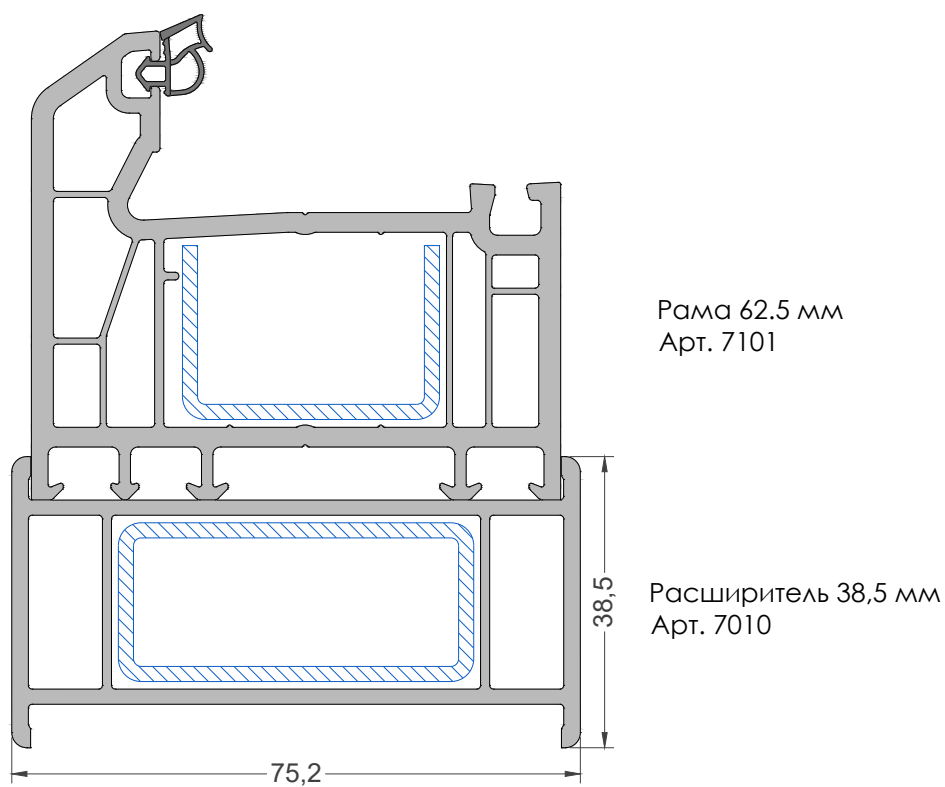
КОМБИНАЦИЯ - РАМА/СОЕДИНИТЕЛЬ/РАМА**ПРИМЕНЕНИЕ РАСШИРИТЕЛЯ**

УГЛОВЫЕ СОЕДИНЕНИЯ

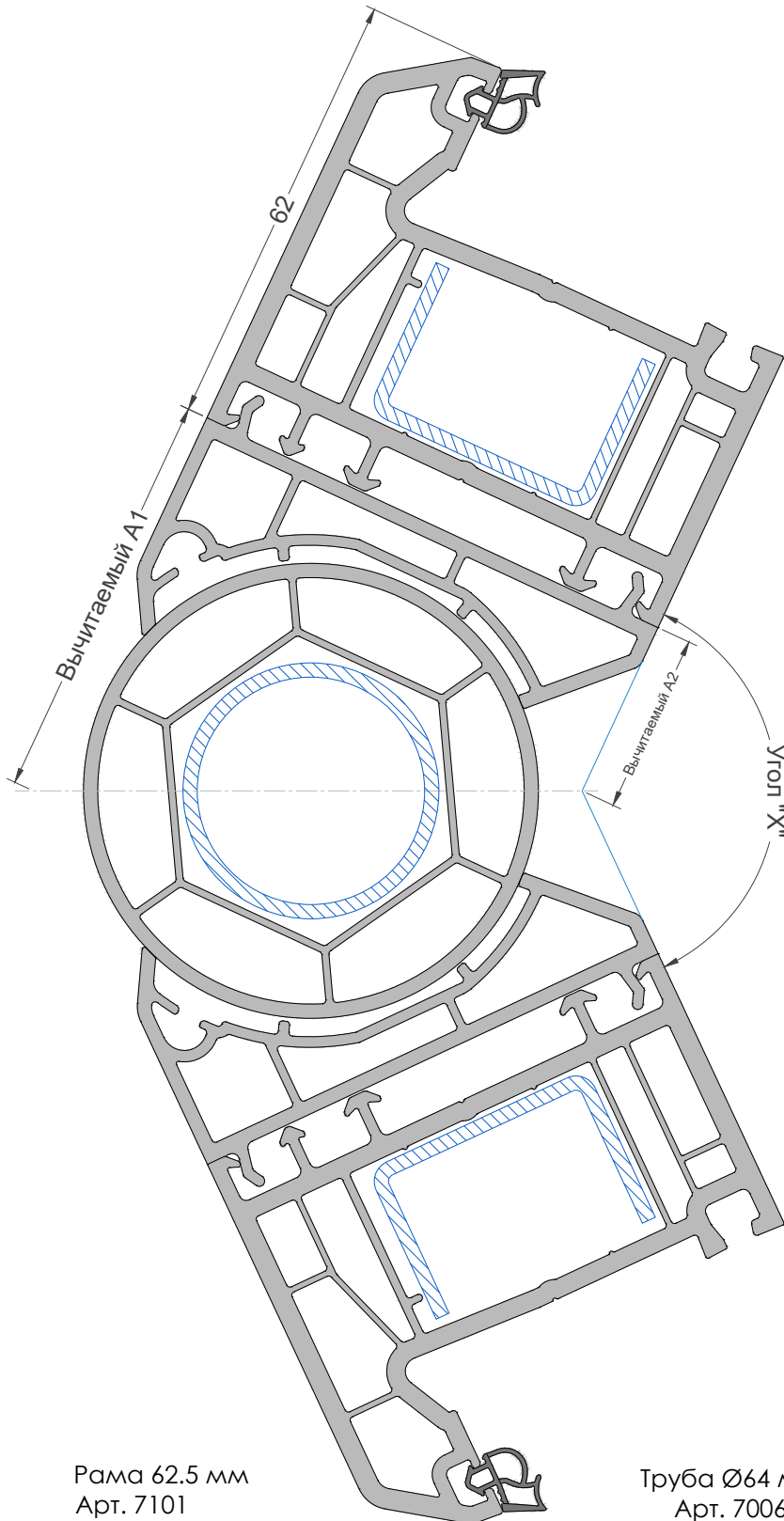

Угол "X"	Вычитаемый А1	Вычитаемый А2	Угол "X"	Вычитаемый А1	Вычитаемый А2
90°	76 mm	6 mm	140°	53,7 mm	28,3 mm
95°	73 mm	8,9 mm	145°	52 mm	30 mm
100°	70,4 mm	11,6 mm	150°	50,4 mm	31,6 mm
105°	67,9 mm	14,1 mm	155°	48,8 mm	33,2 mm
110°	65,5 mm	16,5 mm	160°	47,2 mm	34,8 mm
115°	63,3 mm	18,7 mm	165°	45,6 mm	36,4 mm
120°	61,2 mm	20,8 mm	170°	44 mm	38 mm
125°	59,2 mm	22,8 mm	175°	42,5 mm	39,5 mm
130°	57,3 mm	24,7 mm	180°	41 mm	41 mm
135°	55,5 mm	26,5 mm			

Рама 62.5 мм
Арт. 7101

Труба Ø64 мм
Арт. 7006

Адаптер к трубе
Арт. 7007

УГЛОВЫЕ СОЕДИНЕНИЯ

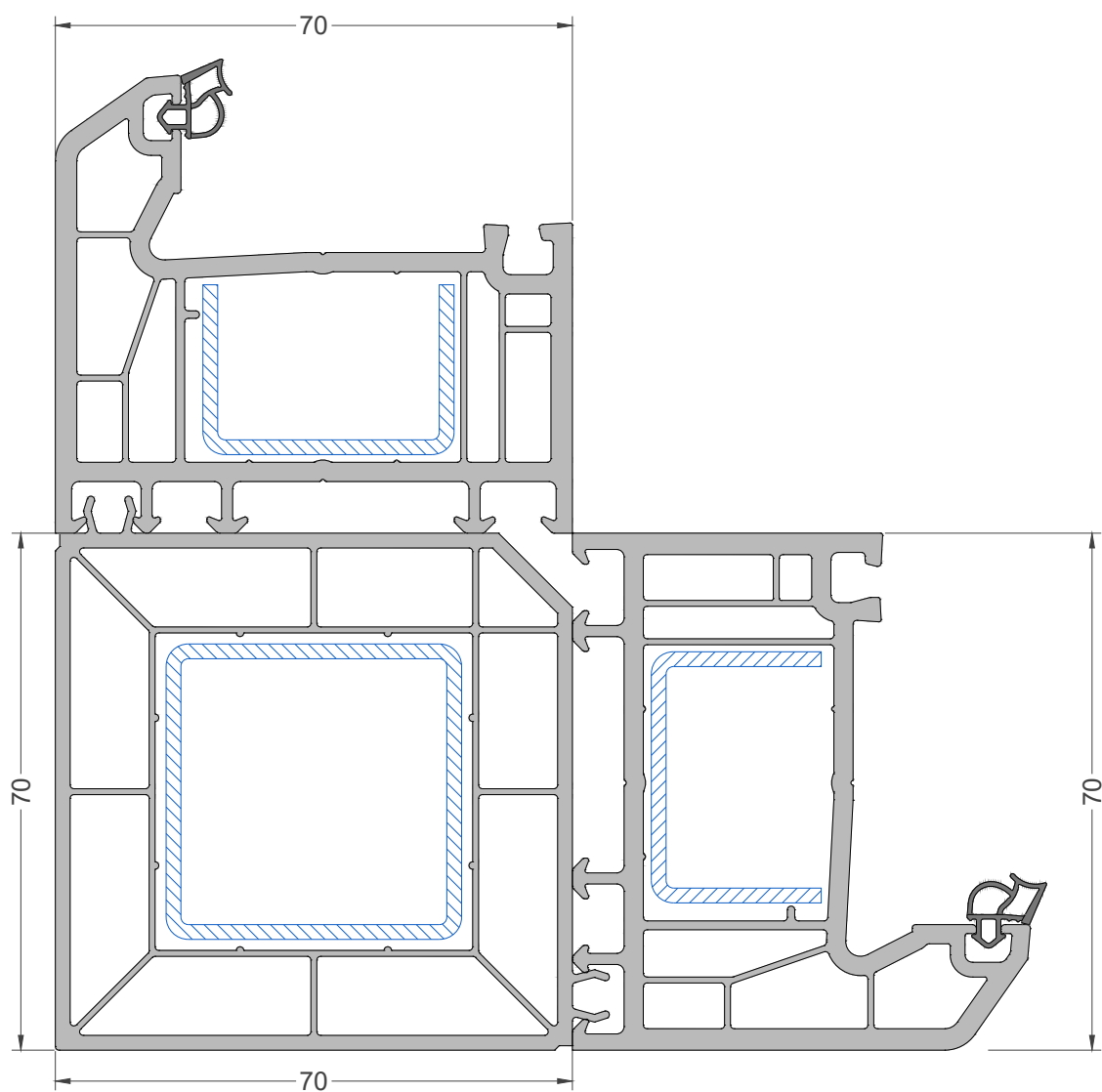

Соединитель угловой 90°
Арт. 7008

Рама 62.5 мм
Арт. 7101

WUKO EFFECT

ОКОННЫЙ И ДВЕРНОЙ
ПРОФИЛЬ ИЗ ПВХ

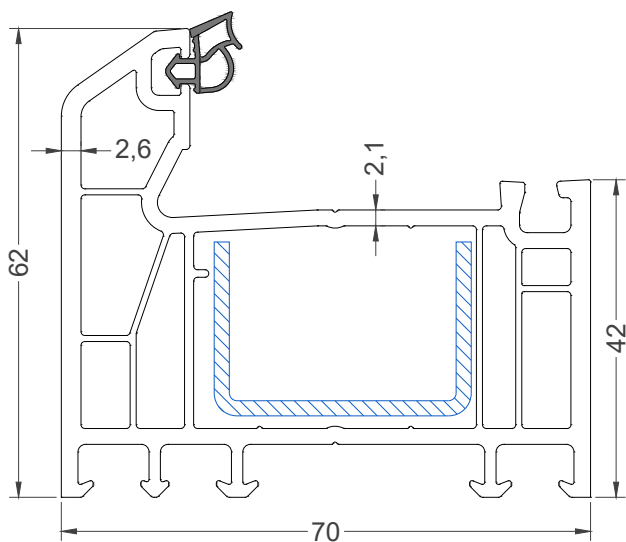

Lead Free

ГЛАВНЫЕ ПРОФИЛИ

Рама 62 мм
B-Class
Арт. 7001

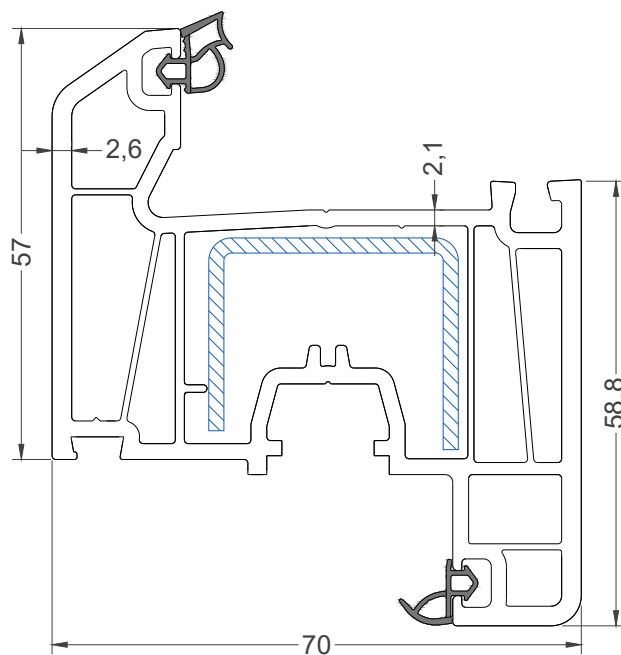

Створка 57 мм
B-Class
Арт. 7002

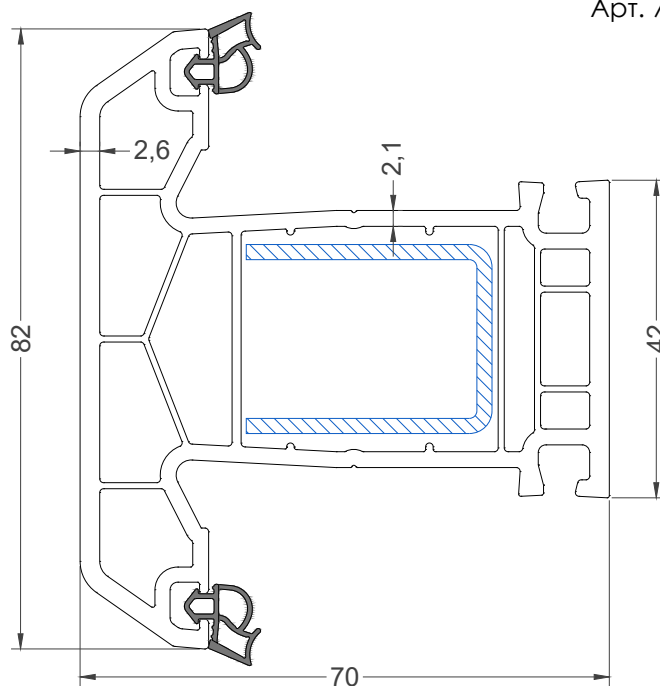

Импост 82 мм
B-Class
Арт. 7003

ДВЕРНЫЕ ПРОФИЛИ

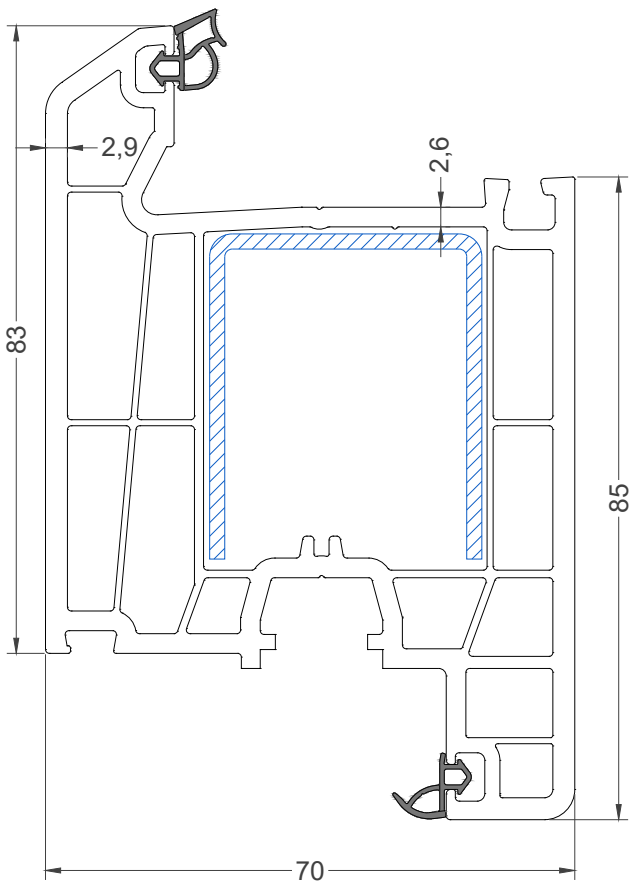

Дверная створка 83 мм
(Z-type)
Арт. 7004

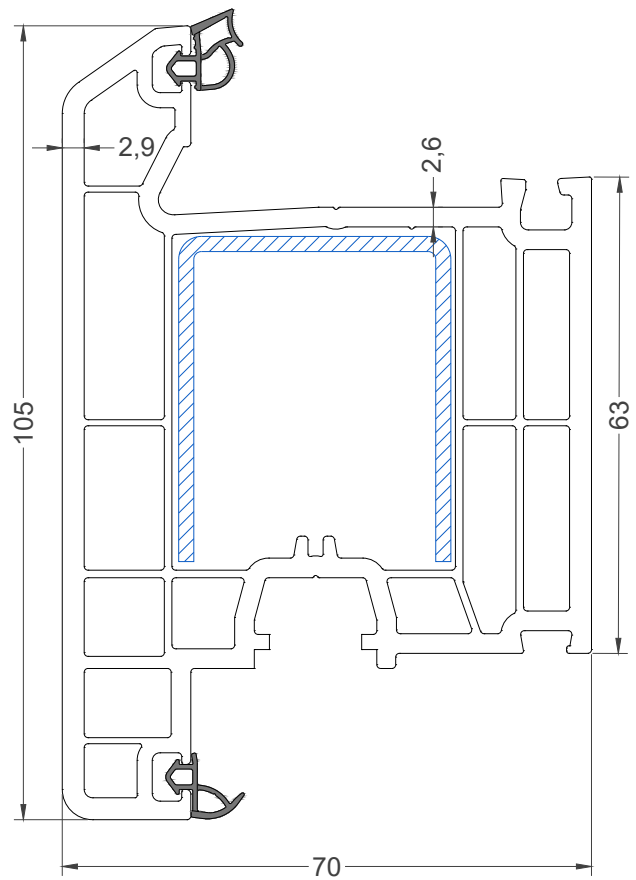

Дверная створка 105 мм
(T-type)
Арт. 7005

СОЕДИНИТЕЛЬНЫЕ ПРОФИЛИ ПРЯМЫЕ СОЕДИНИТЕЛИ

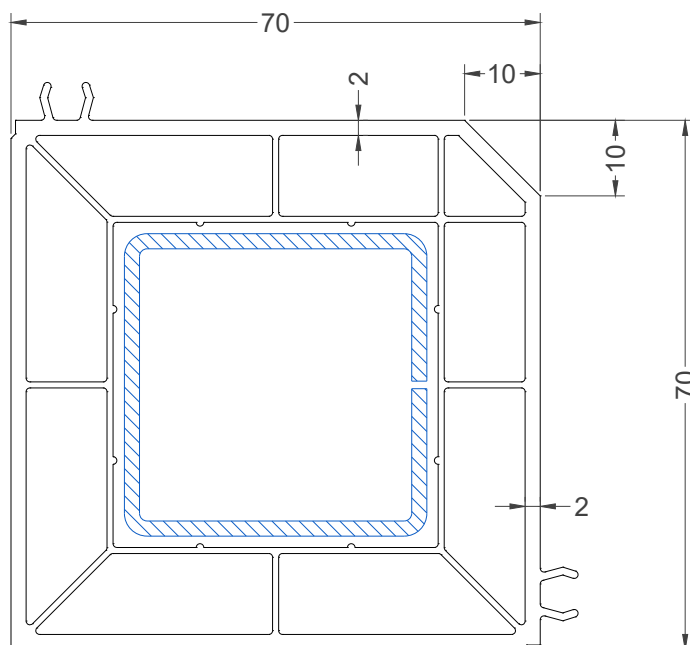

Соединитель угловой 90°
Арт. 7008

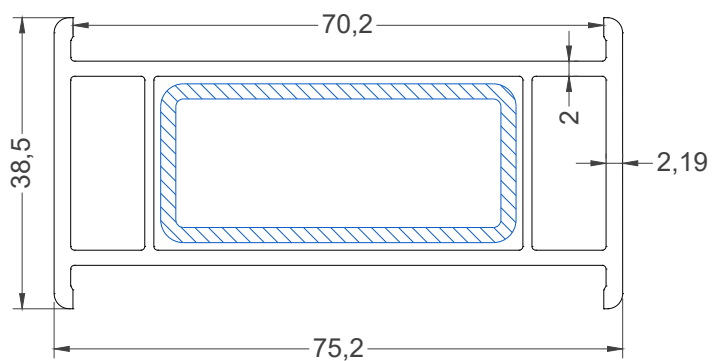

Расширитель 38,5 мм
Арт. 7010

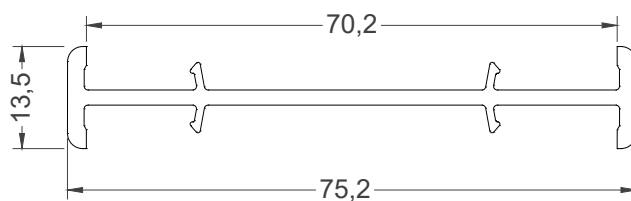

Соединитель рамный 13,5 мм
Арт. 7011

СОЕДИНИТЕЛЬНЫЕ ПРОФИЛИ УГЛОВЫЕ СОЕДИНИТЕЛИ

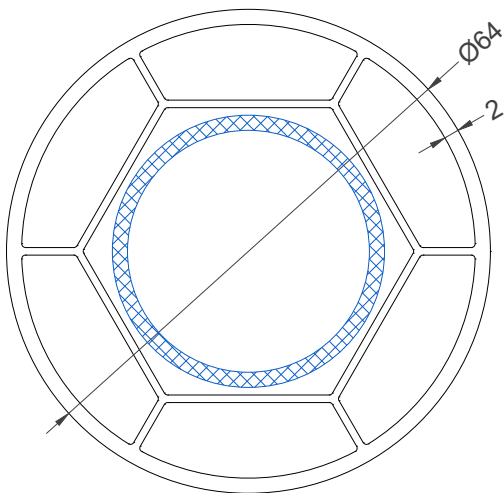

Труба Ø64 мм
Арт. 7006

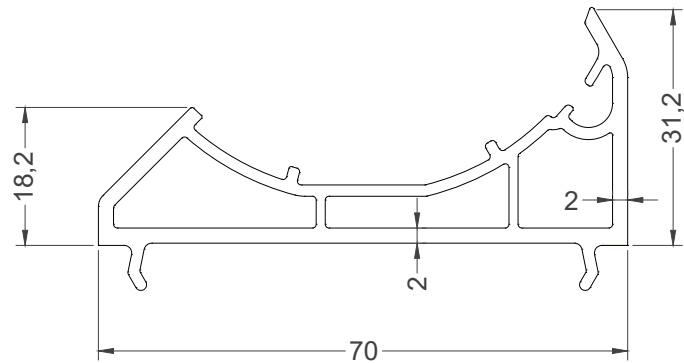

Адаптер к трубе
Арт. 7007

ДОБОРНЫЕ ПРОФИЛИ

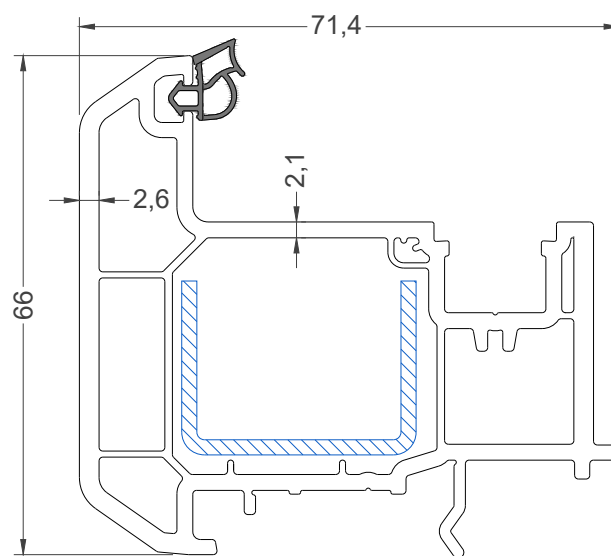

Штульп 66 мм
Арт. 7009

ШТАПИКИ ДЛЯ ОСТЕКЛЕНИЕ

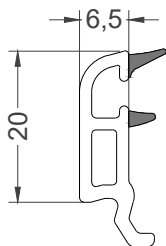

Штапик 40 мм
Арт. 7012

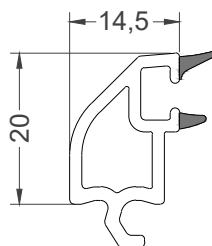

Штапик 32 мм
Арт. 7013

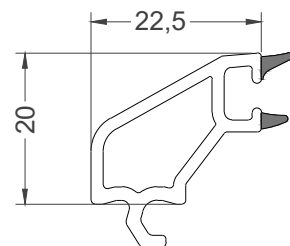

Штапик 24 мм
Арт. 7014

3. Обзор системы: WUKO EFFECT

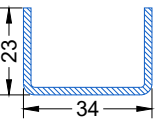
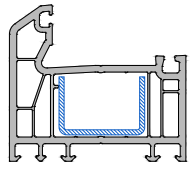
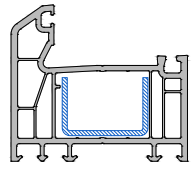
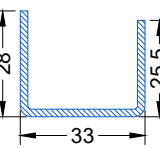
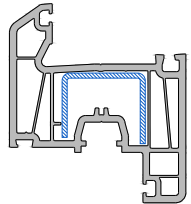
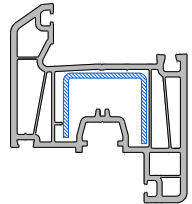
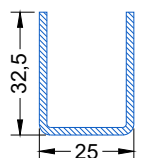
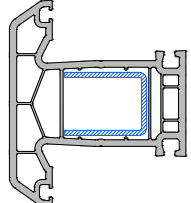
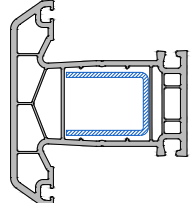
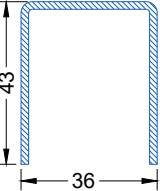
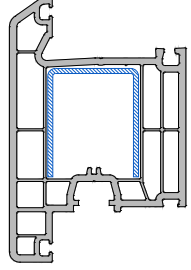
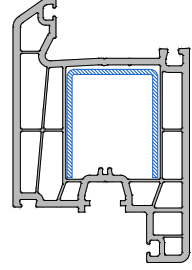
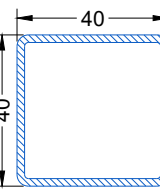
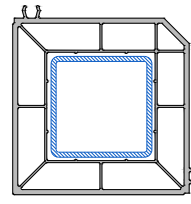
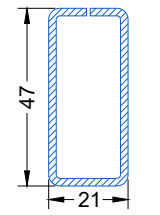
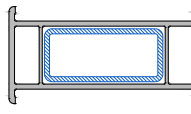
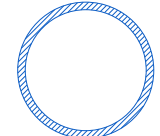
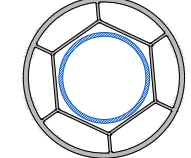
Армирующий профиль	Артикул	Толщина, мм	Момент инерции, см ⁴	Вес, кг/м	Профили, в которых используется армирующий профиль		
23x34x23 	700110	1.2	$I_x=0.5$ $I_y=1.73$	0.7			
		1.5	$I_x=0.6$ $I_y=2.1$	0.88			
28x33x25,5 	700210	1.2	$I_x=0.74$ $I_y=1.84$	0.76			
		1.5	$I_x=0.9$ $I_y=2.25$	0.95			
32,5x25x32,5 	700310	1.2	$I_x=1.14$ $I_y=1.18$	0.8			
		1.5	$I_x=1.40$ $I_y=1.43$	1.0			
43x36x43 	700410	2.0	$I_x=3.45$ $I_y=4.2$	1.37			
40x40 	700810	1.5	$I_x=5.5$ $I_y=5.5$	1.75			
47x21 	701010	1.2	$I_x=4.1$ $I_y=1.18$	1.2			
Ø36 	700610	1.5	$I_x=2.4$ $I_y=2.4$	1.26			

КОМБИНАЦИЯ - РАМА/СТВОРКА

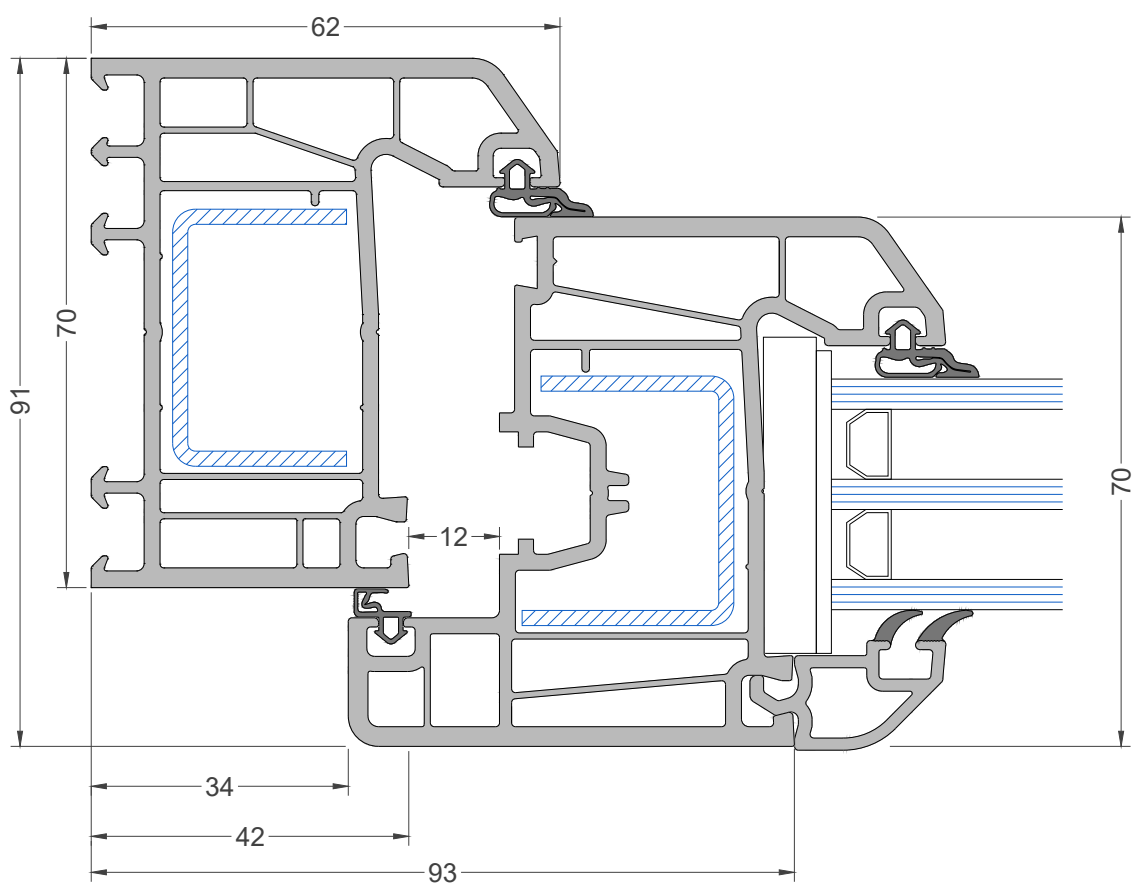

Рама 62.5 мм
Арт. 7001

Створка 56.5 мм
Арт. 7002

КОМБИНАЦИЯ - СТВОРКА/ИМПОСТ

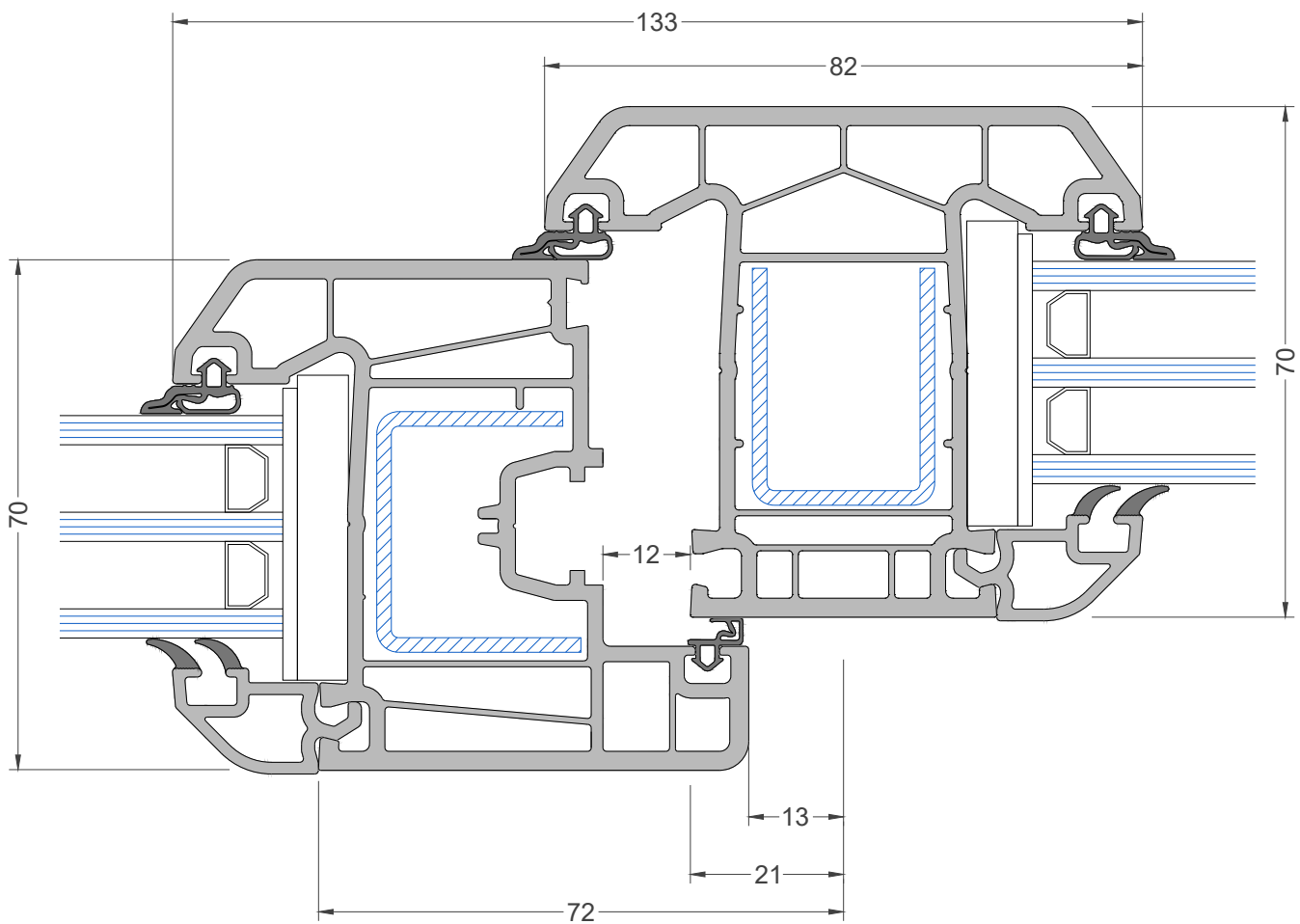

Створка 56.5 мм
Арт. 7002

Импост 75 мм
Арт. 7003

**КОМБИНАЦИЯ - РАМА/ДВЕРНАЯ СТВОРКА
ОТКРЫТИЕ НАРУЖУ**

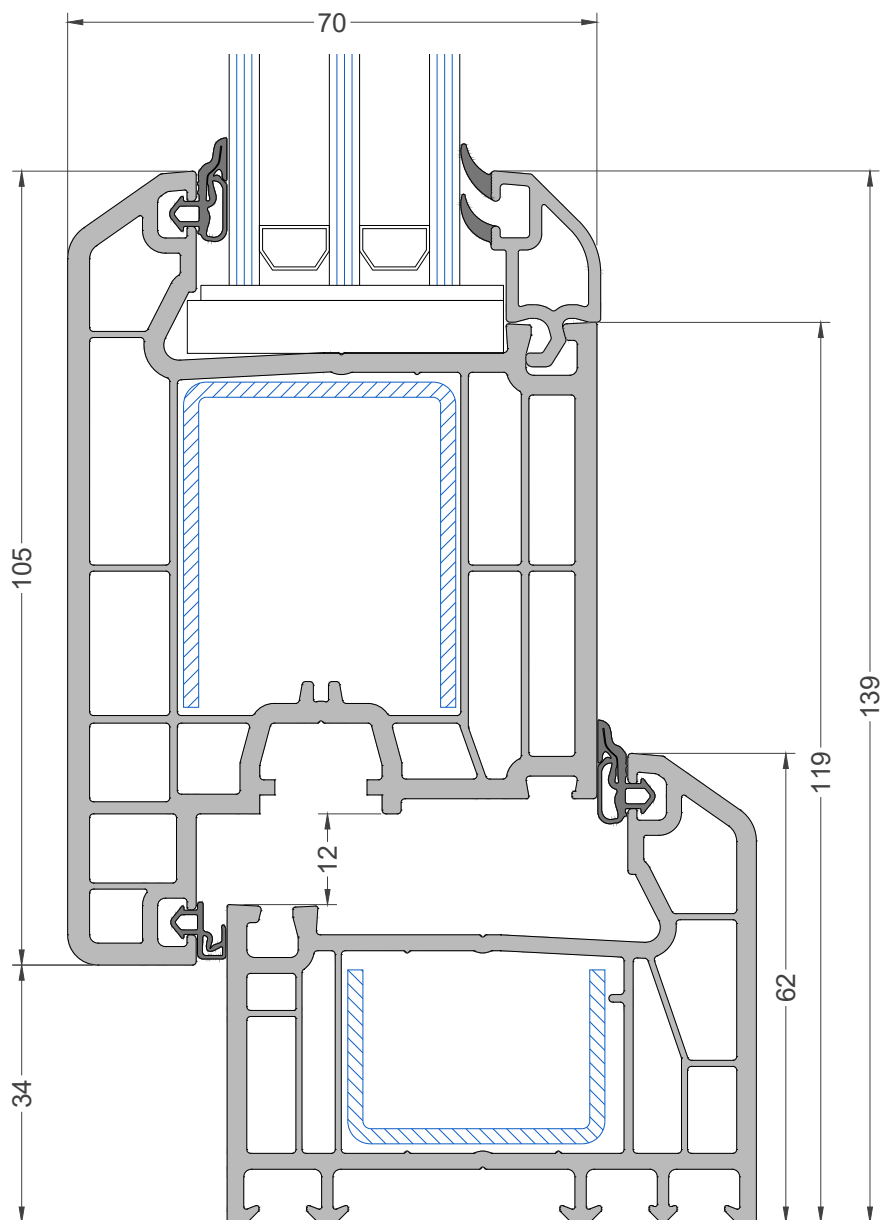

Дверная створка 105 мм
(T-type)
Арт. 7005

Рама 62.5 мм
Арт. 7001

КОМБИНАЦИЯ - РАМА/ДВЕРНАЯ СТВОРКА
ОТКРЫТИЕ ВОВНУТРЬ

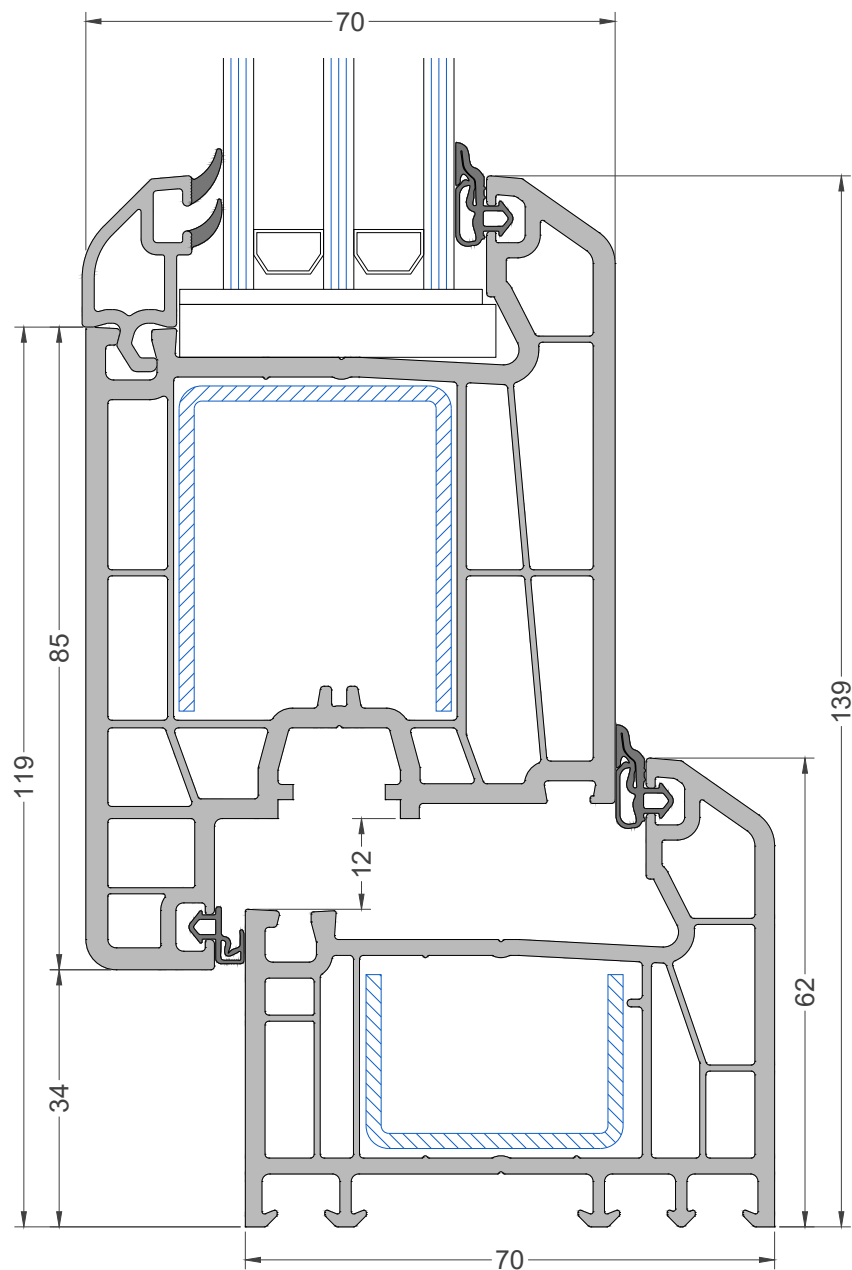

Дверная створка 83 мм
(Z-type)
Арт. 7004

Рама 62.5 мм
Арт. 7001

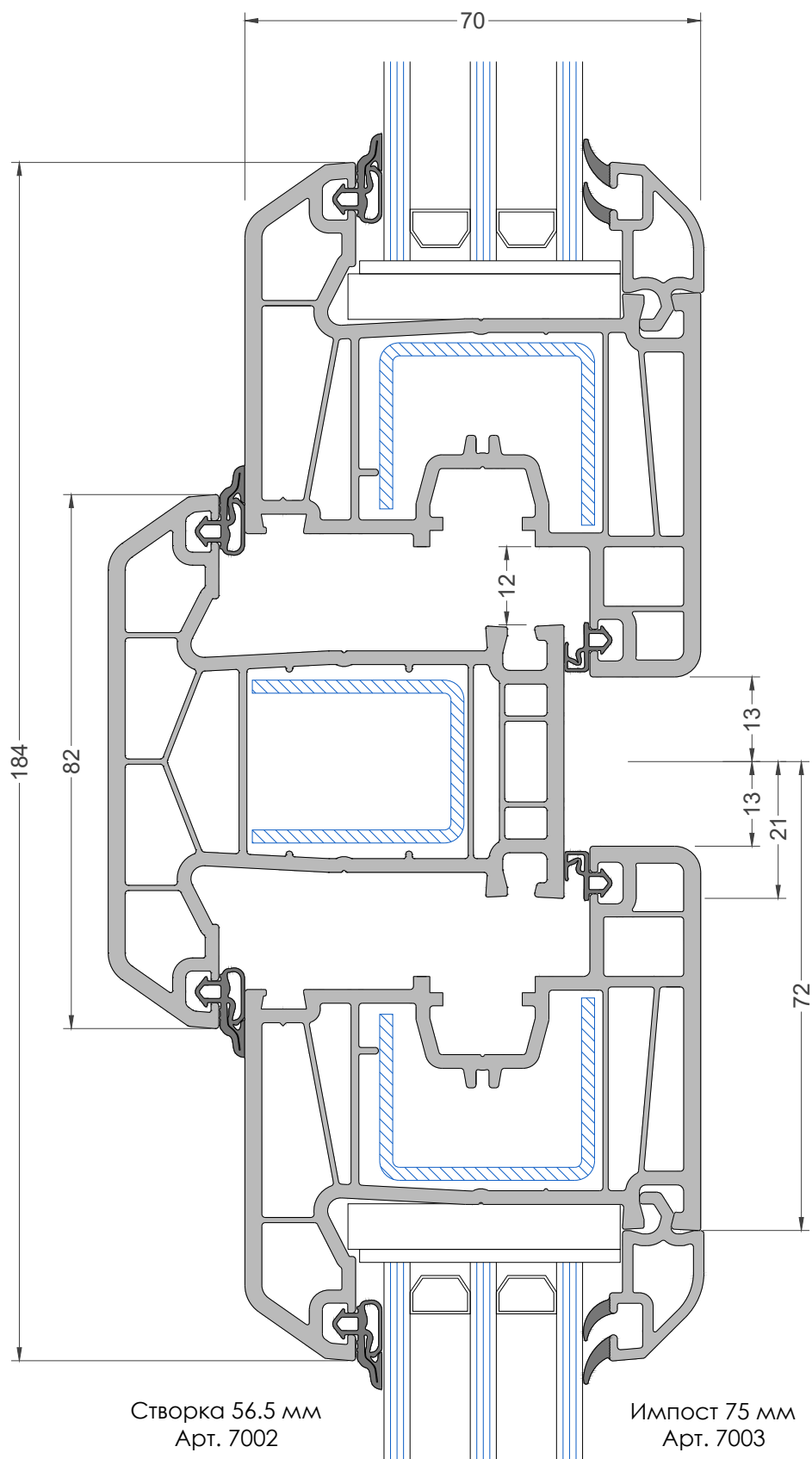
КОМБИНАЦИЯ - СТВОРКА/ИМПОСТ/СТВОРКА

КОМБИНАЦИЯ - СТВОРКА/ШТУЛЬП/СТВОРКА

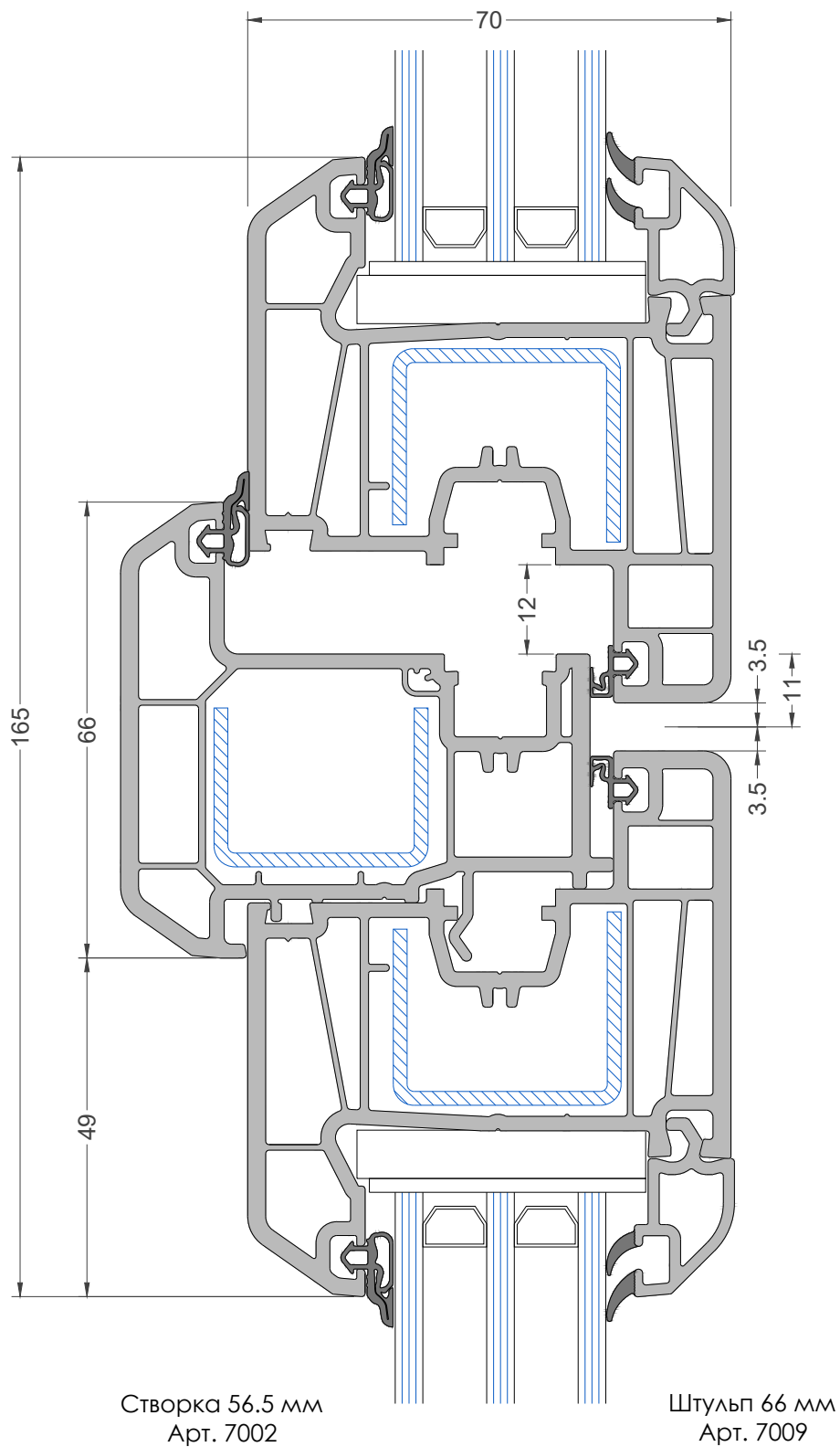

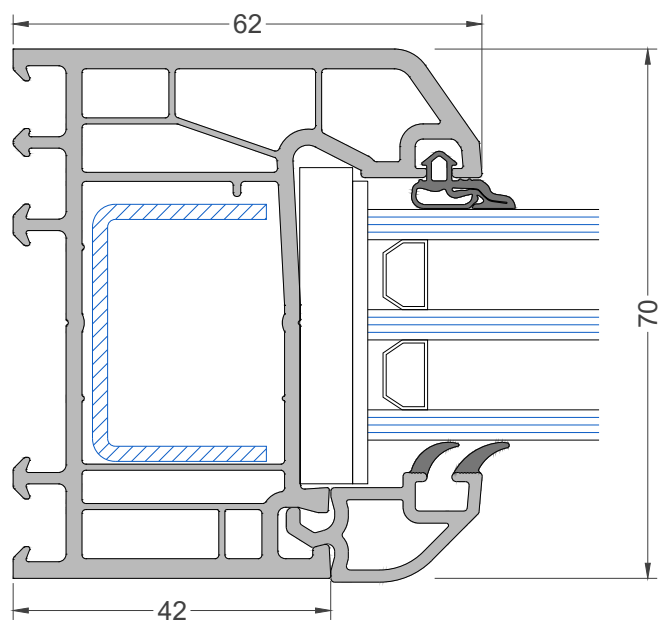
ГЛУХОЕ ОСТЕКЛЕНИЕ

Рама 62.5 мм
Арт. 7001

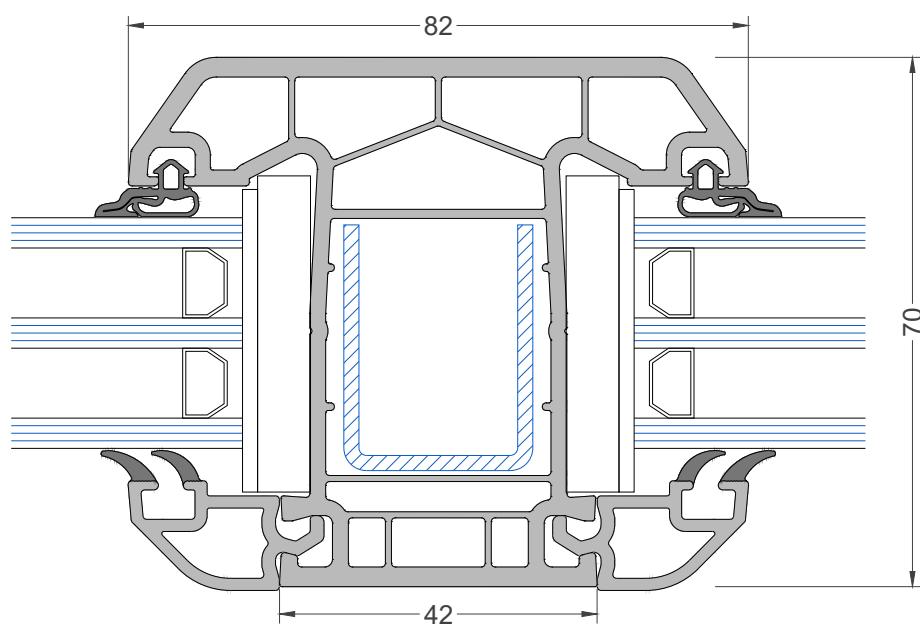

Импост 75 мм
Арт. 7003



КОМБИНАЦИЯ - РАМА/СОЕДИНИТЕЛЬ/РАМА

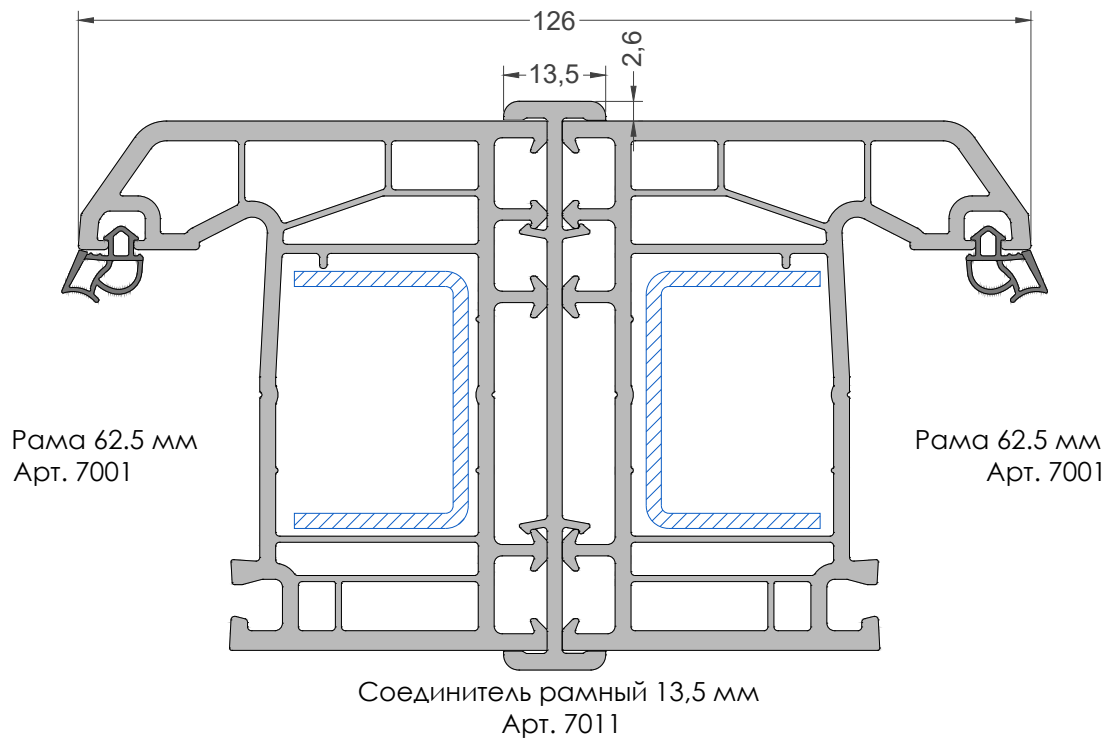

ПРИМЕНЕНИЕ РАСШИРИТЕЛЯ

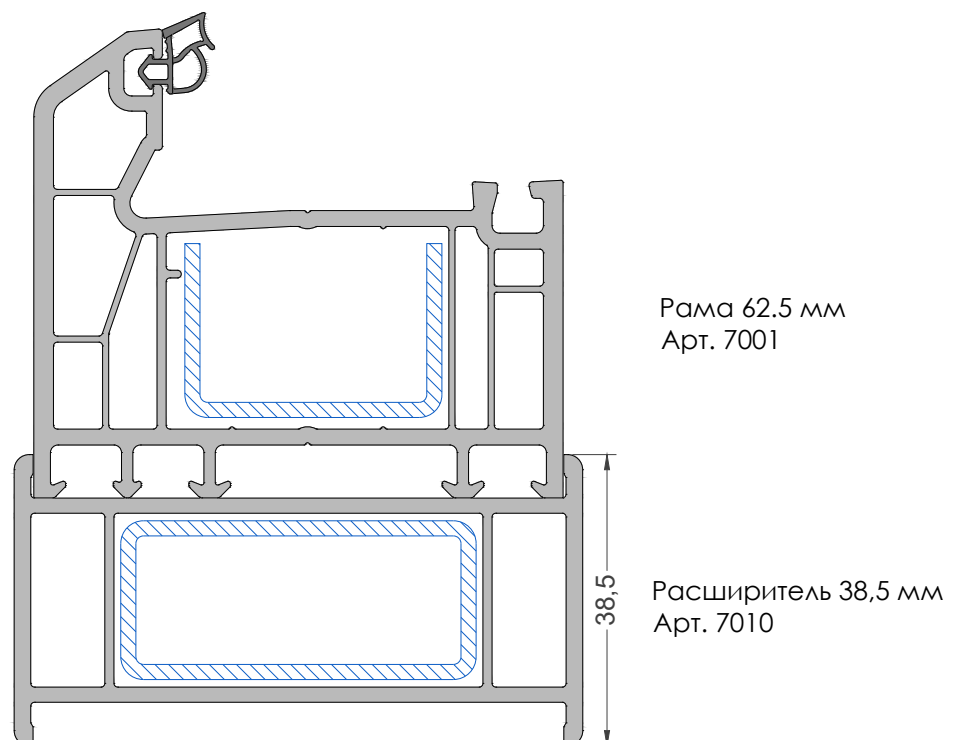

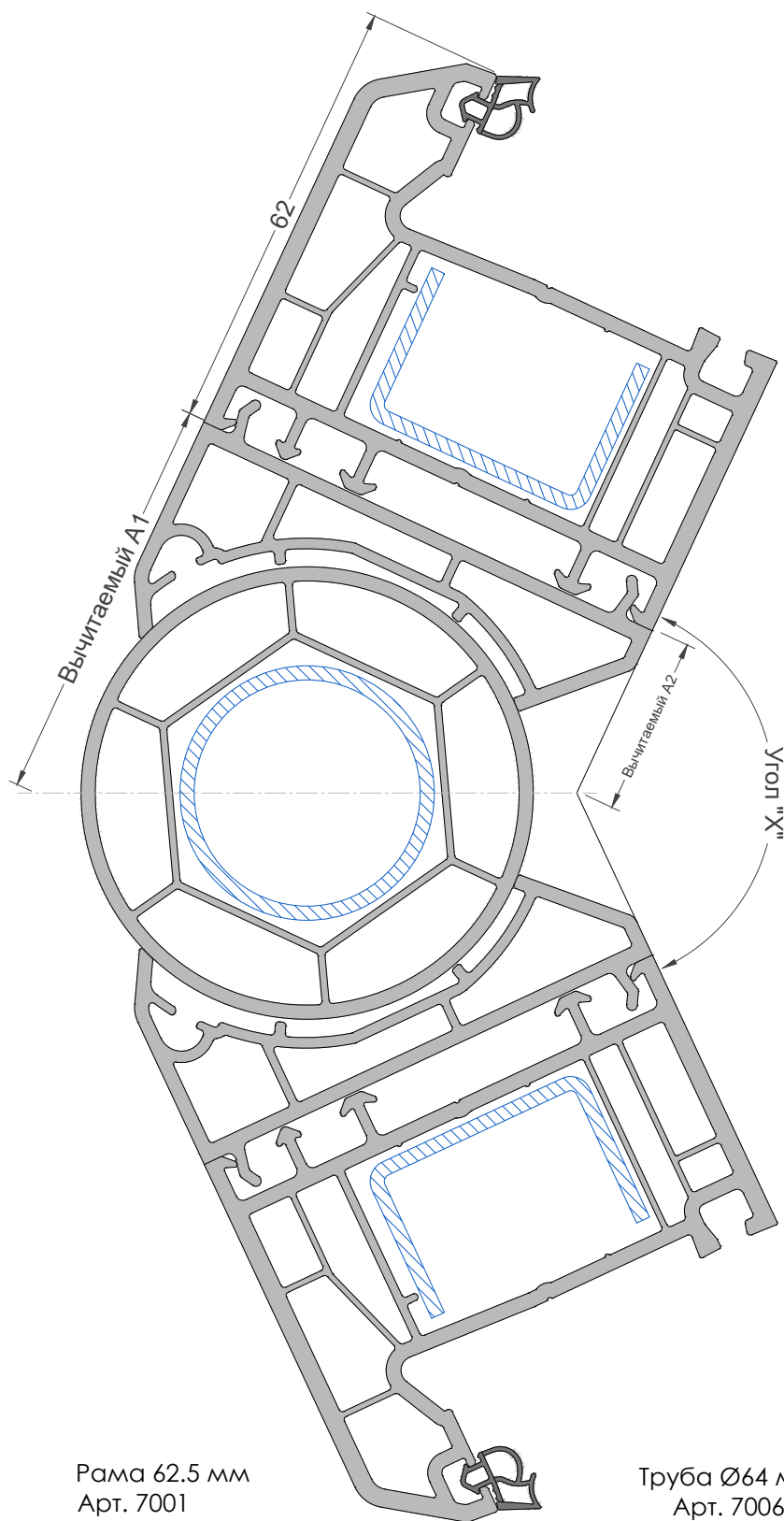
УГЛОВЫЕ СОЕДИНЕНИЯ

 Рама 62.5 мм
Арт. 7001

 Труба Ø64 мм
Арт. 7006

 Адаптер к трубе
Арт. 7007

Угол "X"	Вычитаемый А1	Вычитаемый А2	Угол "X"	Вычитаемый А1	Вычитаемый А2
90°	76 mm	6 mm	140°	53,7 mm	28,3 mm
95°	73 mm	8,9 mm	145°	52 mm	30 mm
100°	70,4 mm	11,6 mm	150°	50,4 mm	31,6 mm
105°	67,9 mm	14,1 mm	155°	48,8 mm	33,2 mm
110°	65,5 mm	16,5 mm	160°	47,2 mm	34,8 mm
115°	63,3 mm	18,7 mm	165°	45,6 mm	36,4 mm
120°	61,2 mm	20,8 mm	170°	44 mm	38 mm
125°	59,2 mm	22,8 mm	175°	42,5 mm	39,5 mm
130°	57,3 mm	24,7 mm	180°	41 mm	41 mm
135°	55,5 mm	26,5 mm			

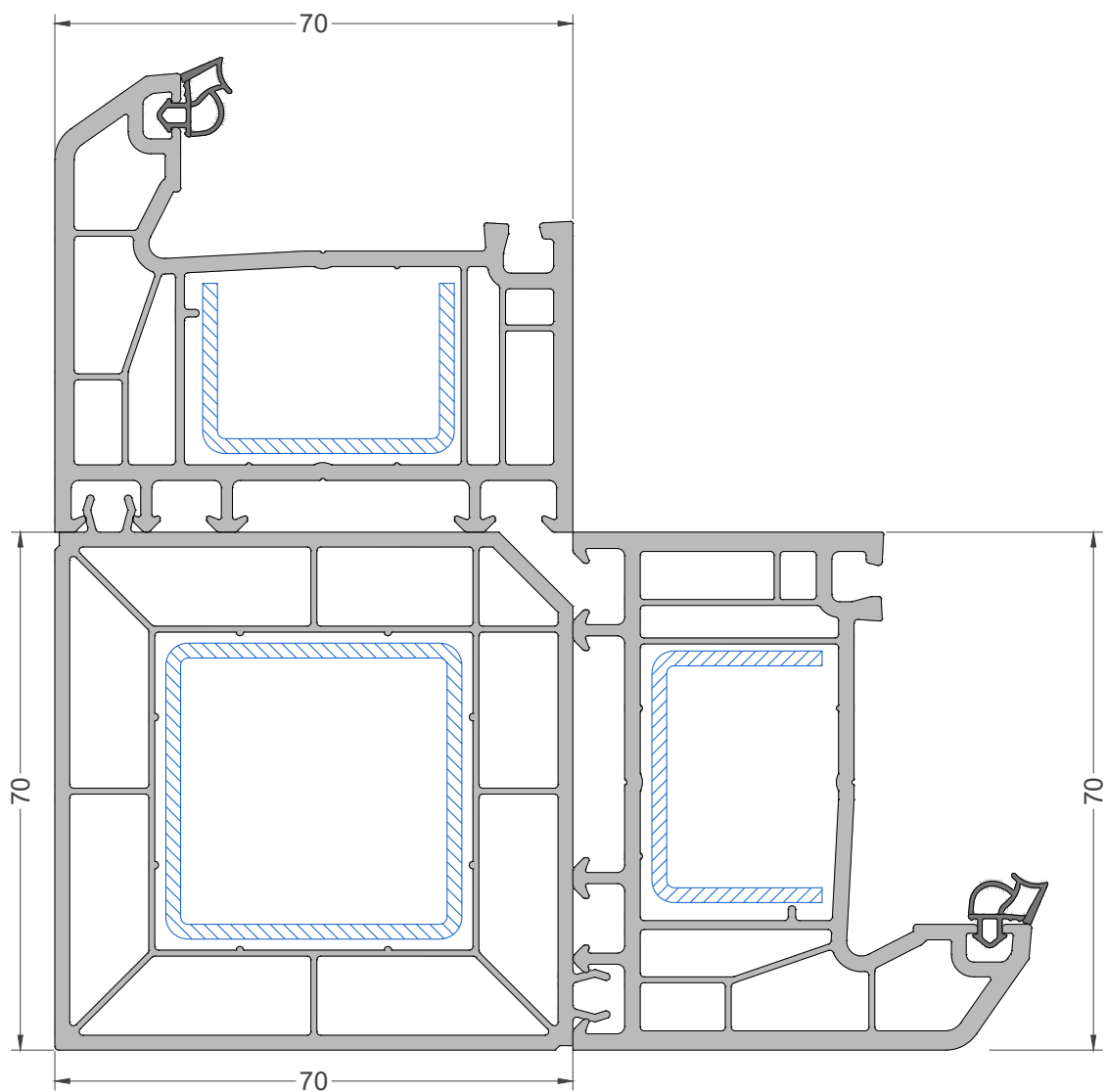
УГЛОВЫЕ СОЕДИНЕНИЯ



Соединитель угловой 90°
Арт. 7008

Рама 62.5 мм
Арт. 7001

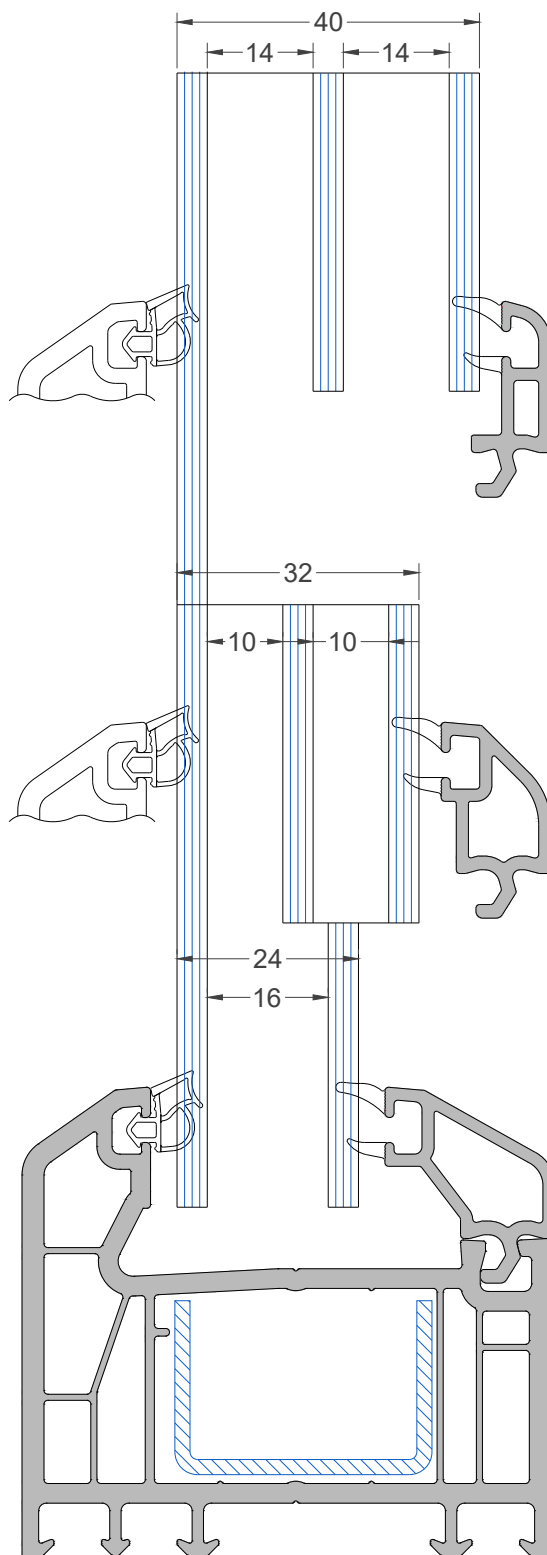

Штапик 40 мм
Арт. 7012

Штапик 32 мм
Арт. 7013

Штапик 24 мм
Арт. 7014

РАЗРЕЗ ПРОФИЛЯ

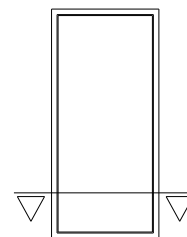
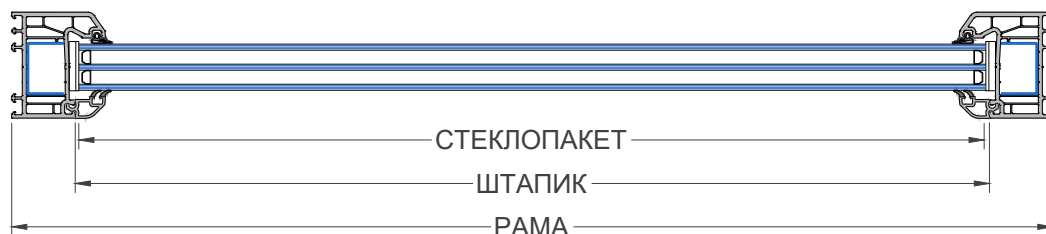

ПРОФИЛЬ РАМЫ	НАИМЕНОВАНИЕ ПРОДУКЦИИ	РАЗМЕР РАЗРЕЗА	
		ГОРИЗОНТАЛЬНО	ВЕРТИКАЛЬНО
	РАМА	РАМА + 6мм	РАМА + 6мм
	ШТАПИК	РАМА - 84мм	РАМА - 84мм
	СТЕКЛОПАКЕТ	РАМА - 94мм	РАМА - 94мм
	МЕТАЛЛ НА РАМЫ	РАМА - 30мм	РАМА - 30мм

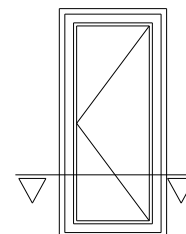
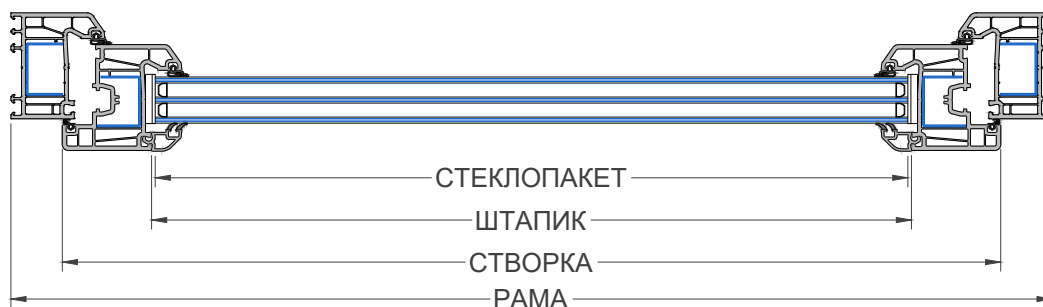

ПРОФИЛЬ РАМЫ	ПРОФИЛЬ СТОРКИ	НАИМЕНОВАНИЕ ПРОДУКЦИИ	РАЗМЕР РАЗРЕЗА	
			ГОРИЗОНТАЛЬНО	ВЕРТИКАЛЬНО
		РАМА	РАМА + 6мм	РАМА + 6мм
		СТВОРКА	РАМА - 62мм	РАМА - 62мм
		ШТАПИК	РАМА - 186мм	РАМА - 186мм
		СТЕКЛОПАКЕТ	РАМА - 196мм	РАМА - 196мм
		МЕТАЛЛ НА РАМУ	РАМА - 30мм	РАМА - 30мм
		МЕТАЛЛ НА СТОРКУ	РАМА - 118мм	РАМА - 118мм

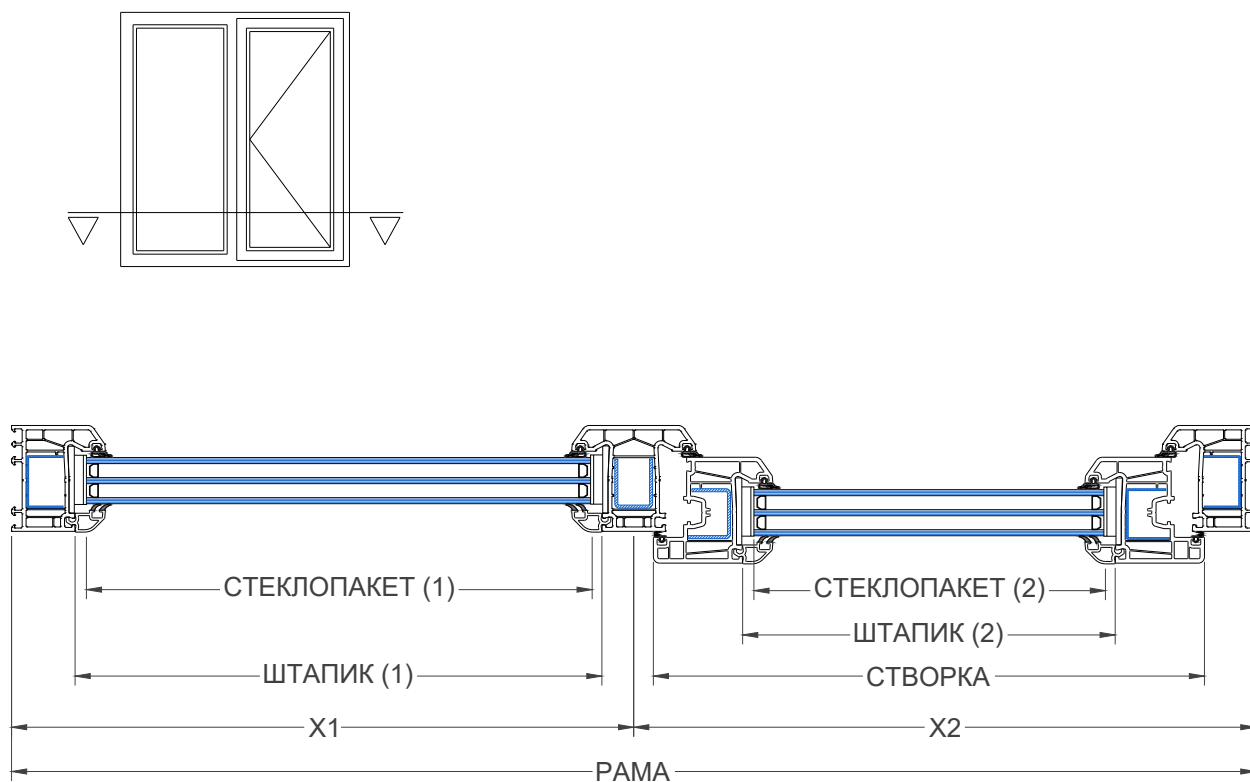

РАЗРЕЗ ПРОФИЛЯ

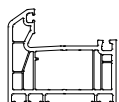
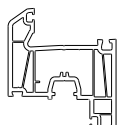
	НАИМЕНОВАНИЕ ПРОДУКЦИИ	РАЗМЕР РАЗРЕЗА	
		ГОРИЗОНТАЛЬНО	ВЕРТИКАЛЬНО
 РАМА	РАМА	РАМА + 6 мм	РАМА + 6 мм
 СТВОРКА	СТВОРКА	X2 - 41мм	РАМА - 62 мм
	ИМПОСТ	---	РАМА - 78 мм
	ШТАПИК (1)	X1 - 63мм	РАМА - 84 мм
	ШТАПИК (2)	X1 - 165мм	РАМА - 186 мм
	СТЕКЛОПАКЕТ (1)	X1 - 73мм	РАМА - 94 мм
	СТЕКЛОПАКЕТ (2)	X2 - 175мм	РАМА - 196 мм
	МЕТАЛЛ НА ШИРОКИЙ ИМПОСТ	---	РАМА - 94 мм
	МЕТАЛЛ НА РАМУ	РАМА - 30мм	РАМА - 30 мм
	МЕТАЛЛ НА СТВОРКУ	X2 - 97мм	РАМА - 118 мм

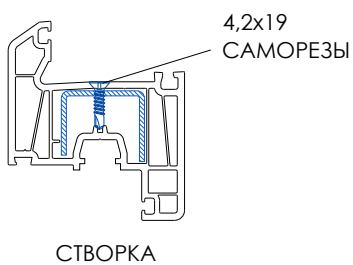
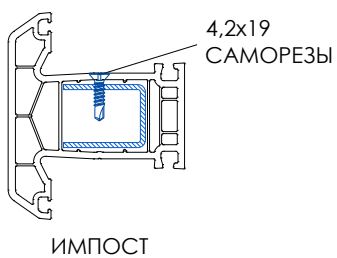
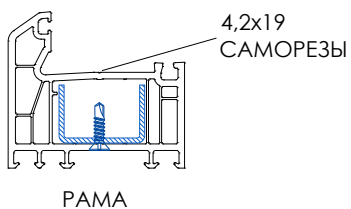
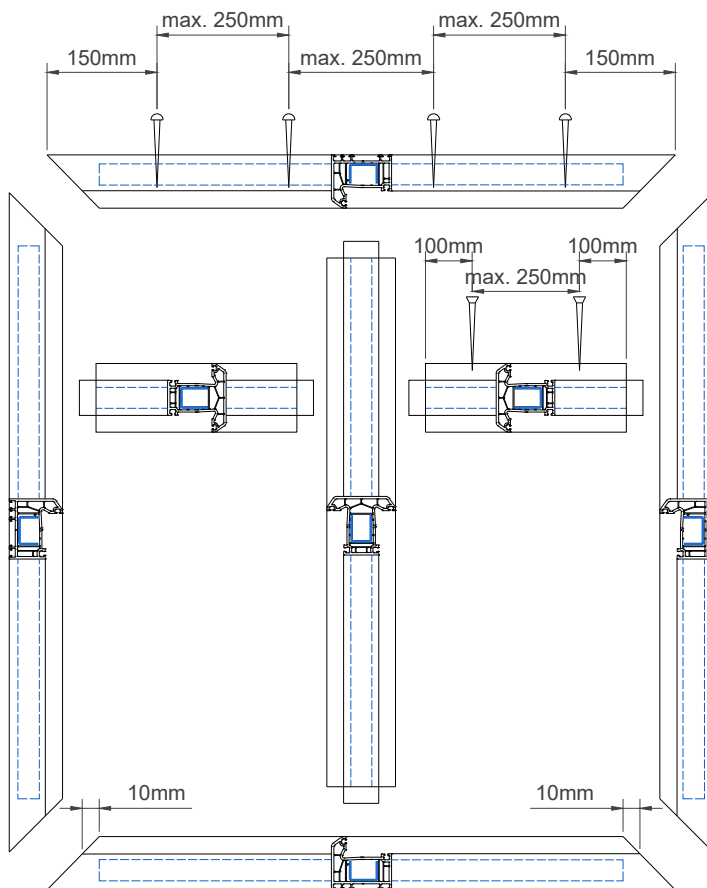
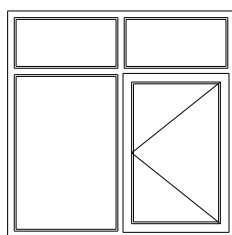

ПРИМЕЧАНИЕ

1. МЕТАЛЛ ДОЛЖЕН ПРИКРЕПЛЯТЬСЯ ПО УКАЗАННОМУ РАЗМЕРУ
2. ИМПОСТ ПРИКРЕПЛЯЕТСЯ СО СТОРОНЫ СТЕКЛА
3. СТВОРКА ПРИКРЕПЛЯЕТСЯ С ВНУТРЕННЕЙ СТОРОНЫ
4. МЕТАЛЛ ДОЛЖЕН ПРИМЕНЯТЬСЯ ЦЕЛЫМ

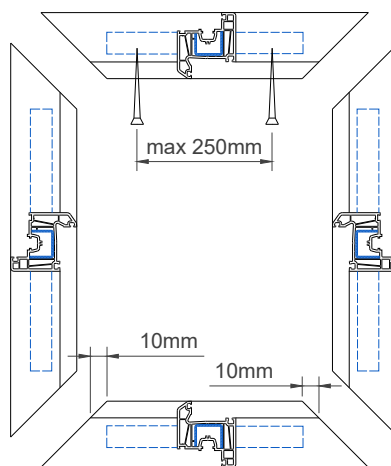

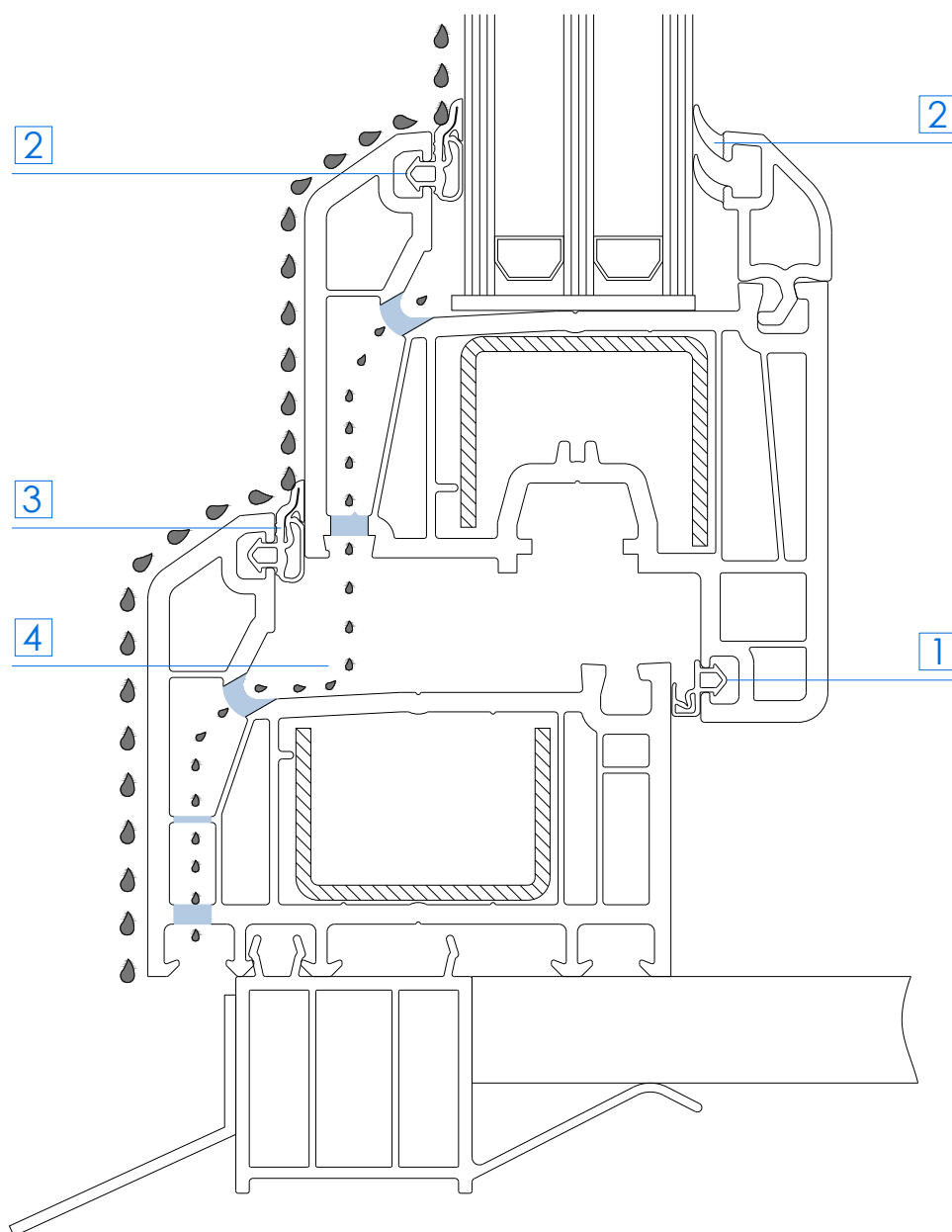

- 1 Внутреннее многофункциональное уплотнение гарантирует высокую воздухопроницаемость.
- 2 Нагрузки, действующие при зажатии стеклопакета, равномерно распределены по внутреннему и внешнему уплотнителям. За счет этого остекление идеально сбалансировано.
- 3 Внешнее многофункциональное уплотнение при сжатии образует большую площадь контакта, способную обеспечить высокую герметичность притворов даже при неточной сборке окна.
- 4 Наклонная поверхность дренажной зоны обеспечивает свободный сток воды.

Выполнение отвода воды на раме:

Вариант 1:

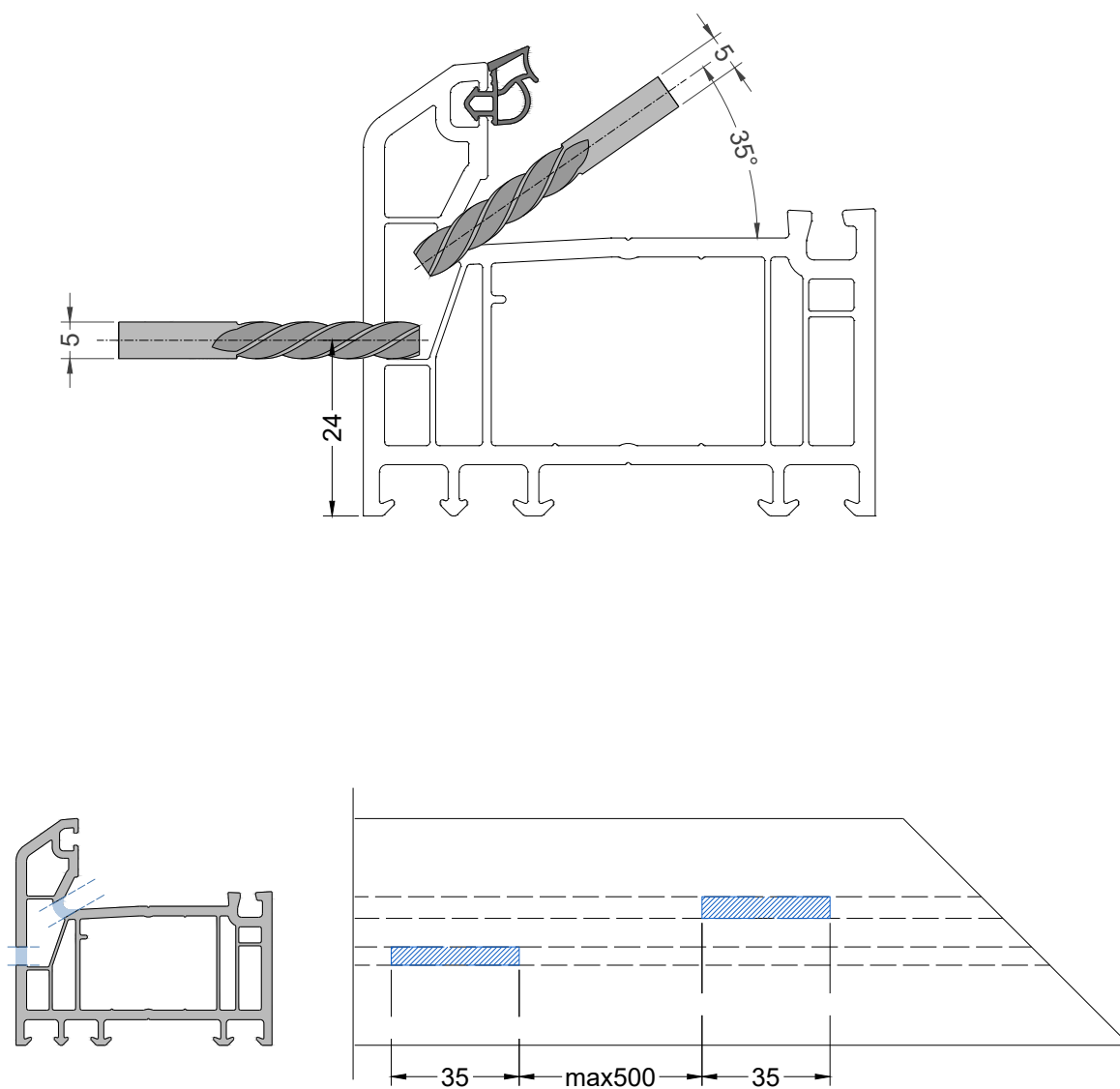

Выполнение отвода воды на раме:

Вариант 2:

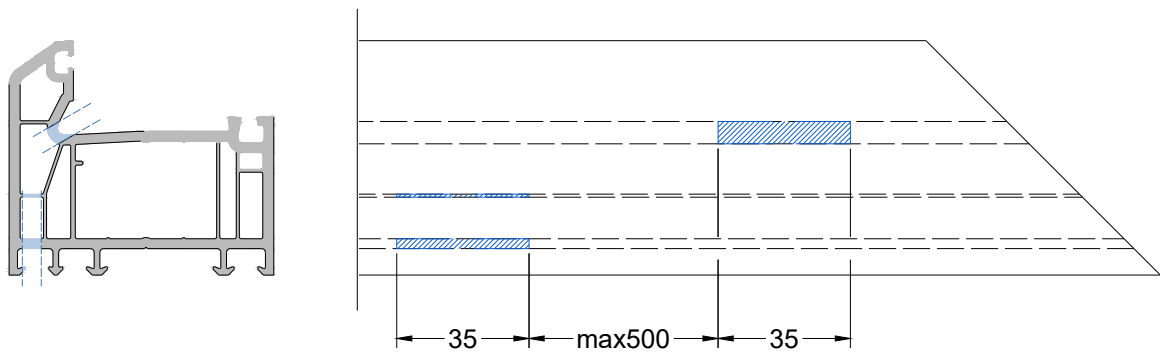
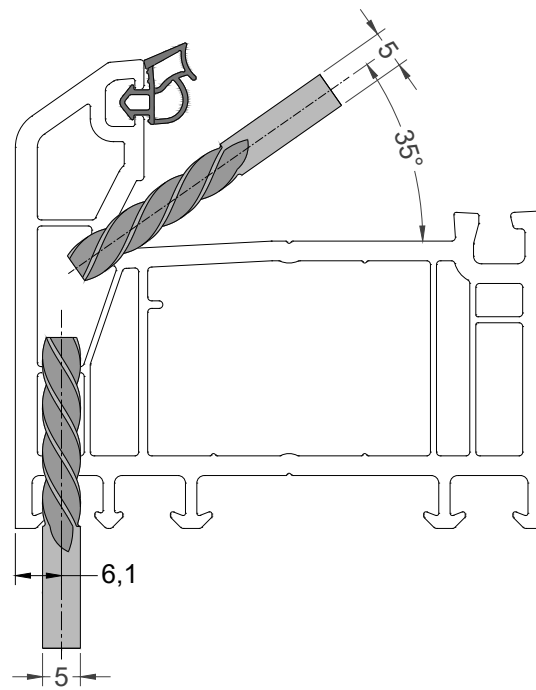

Выполнение отвода воды на Импосте:

Вариант 1:

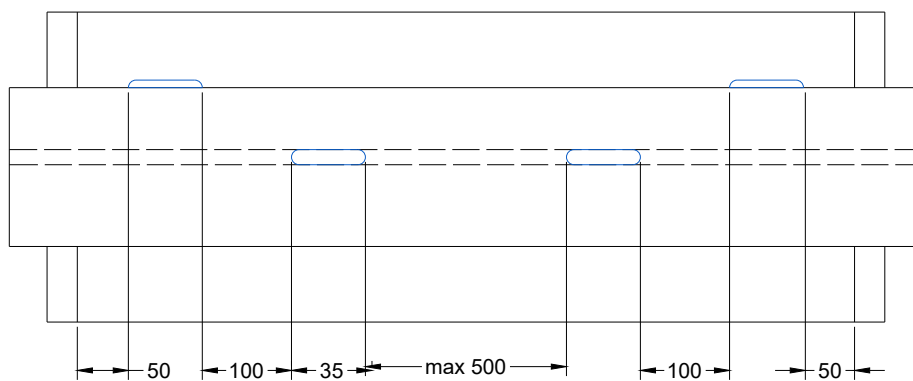
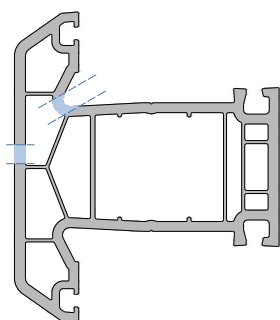
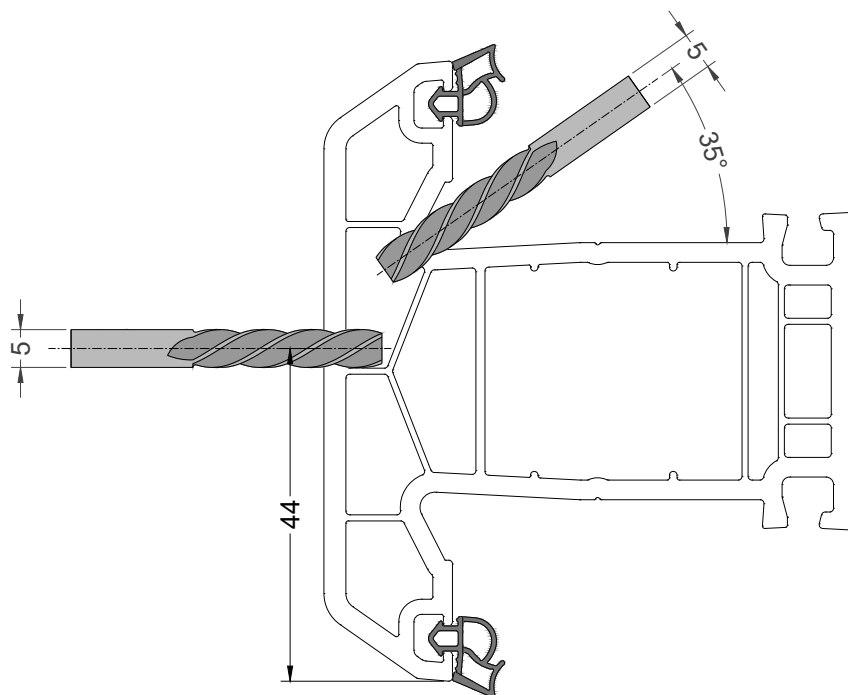

Выполнение отвода воды на Импосте:

Вариант 2:

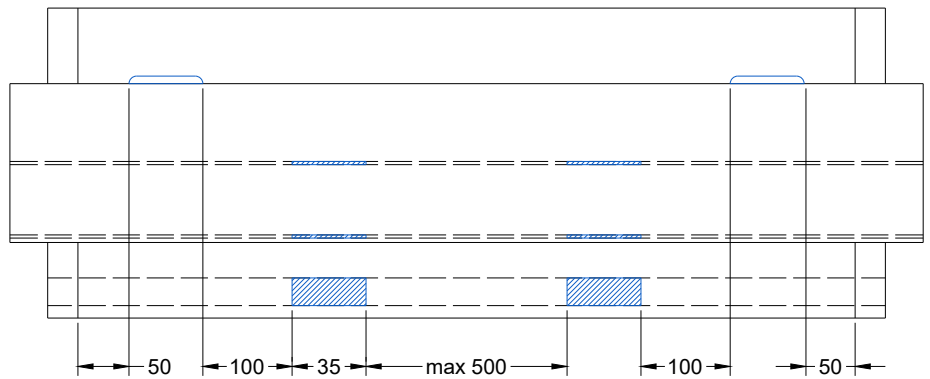
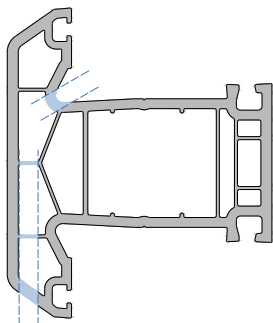
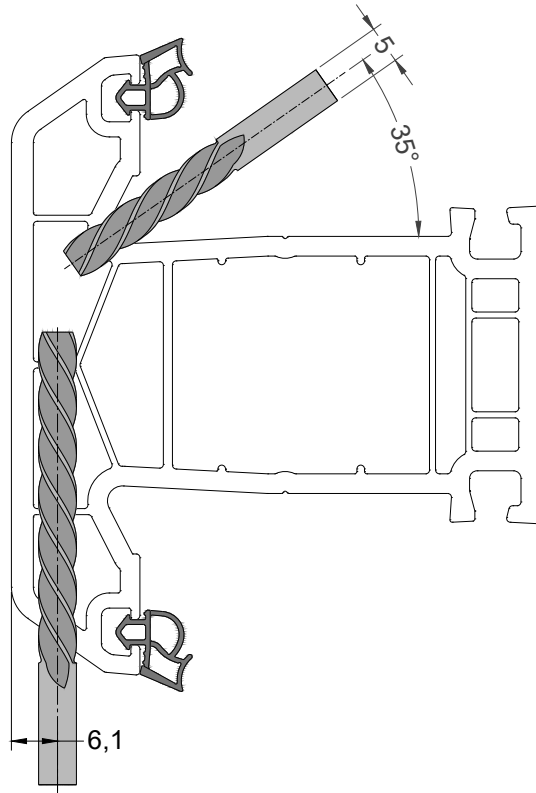

Выполнение отвода воды на створке:

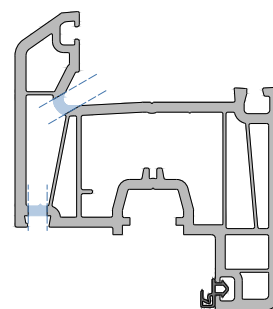
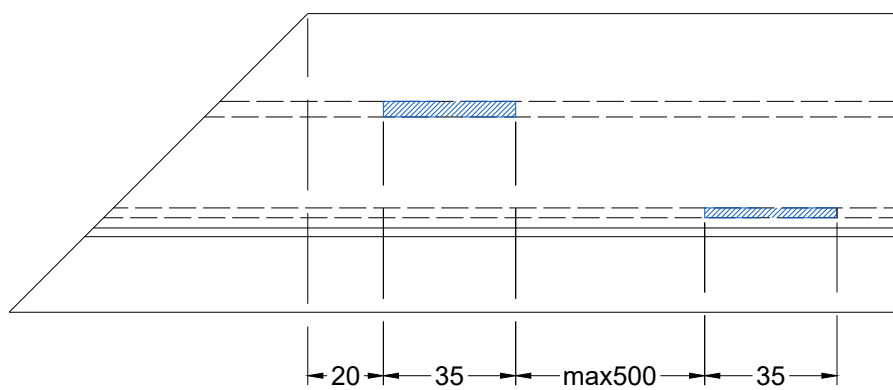
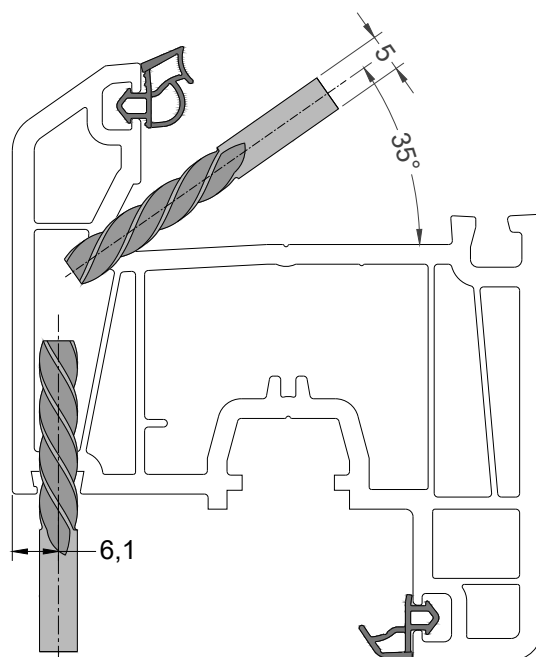

Выполнение вентиляции :

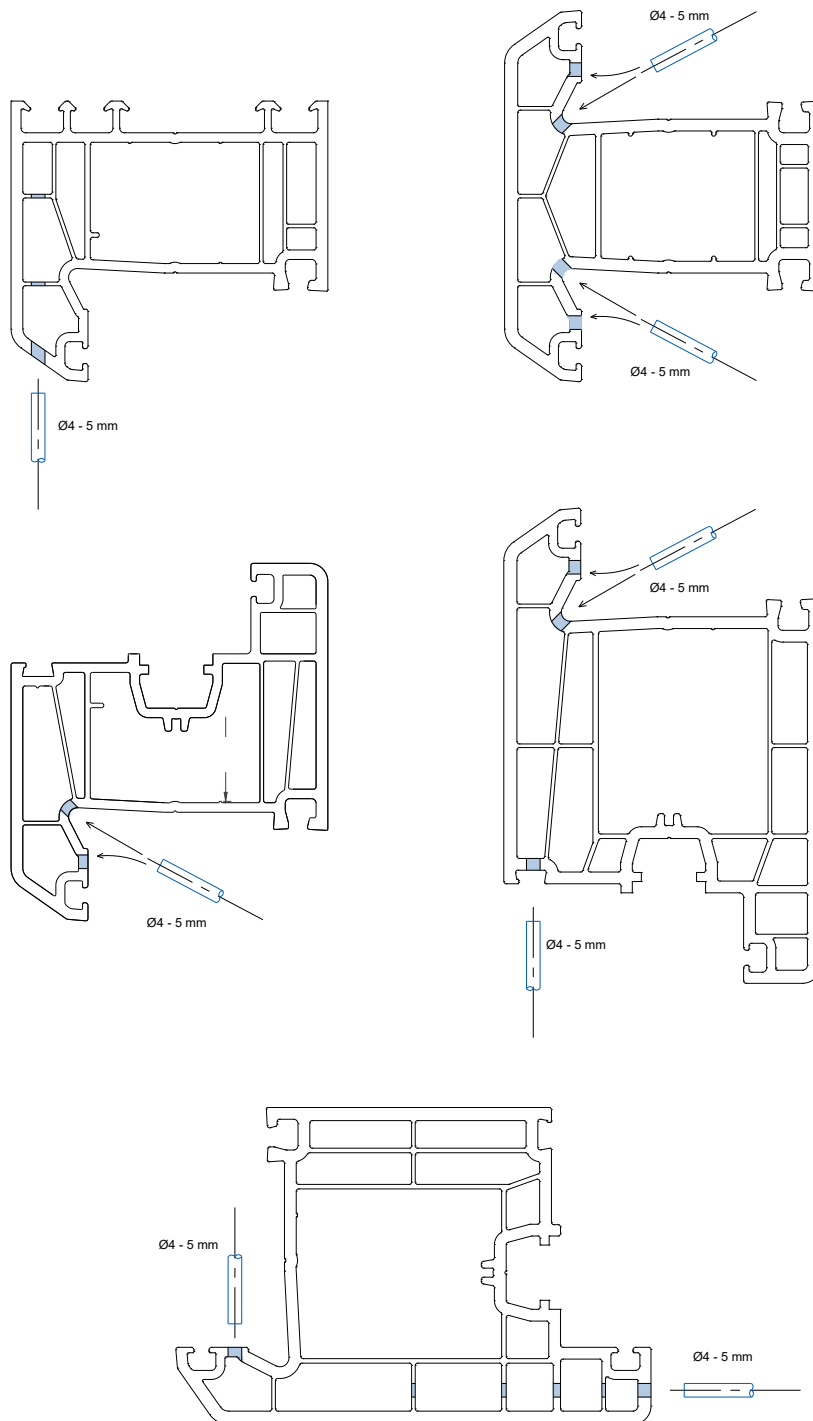

УСТАНОВКА РУЧКИ И ШПИНГАЛЕТА НА СТВОРКУ

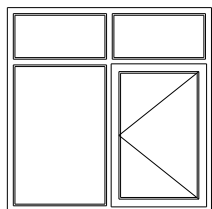

ВИД ОКНА



ОКОННАЯ СТВОРКА

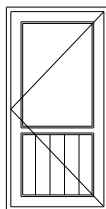

ВИД ДВЕРИ ВНУТРЕННЕГО ОТКРЫВАНИЯ



ДВЕРНАЯ СТВОРКА

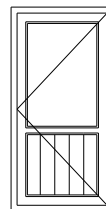

ВИД ДВЕРИ НАРУЖНОГО ОТКРЫВАНИЯ



ДВЕРНАЯ СТВОРКА НАРУЖНОГО ОТКРЫВАНИЯ

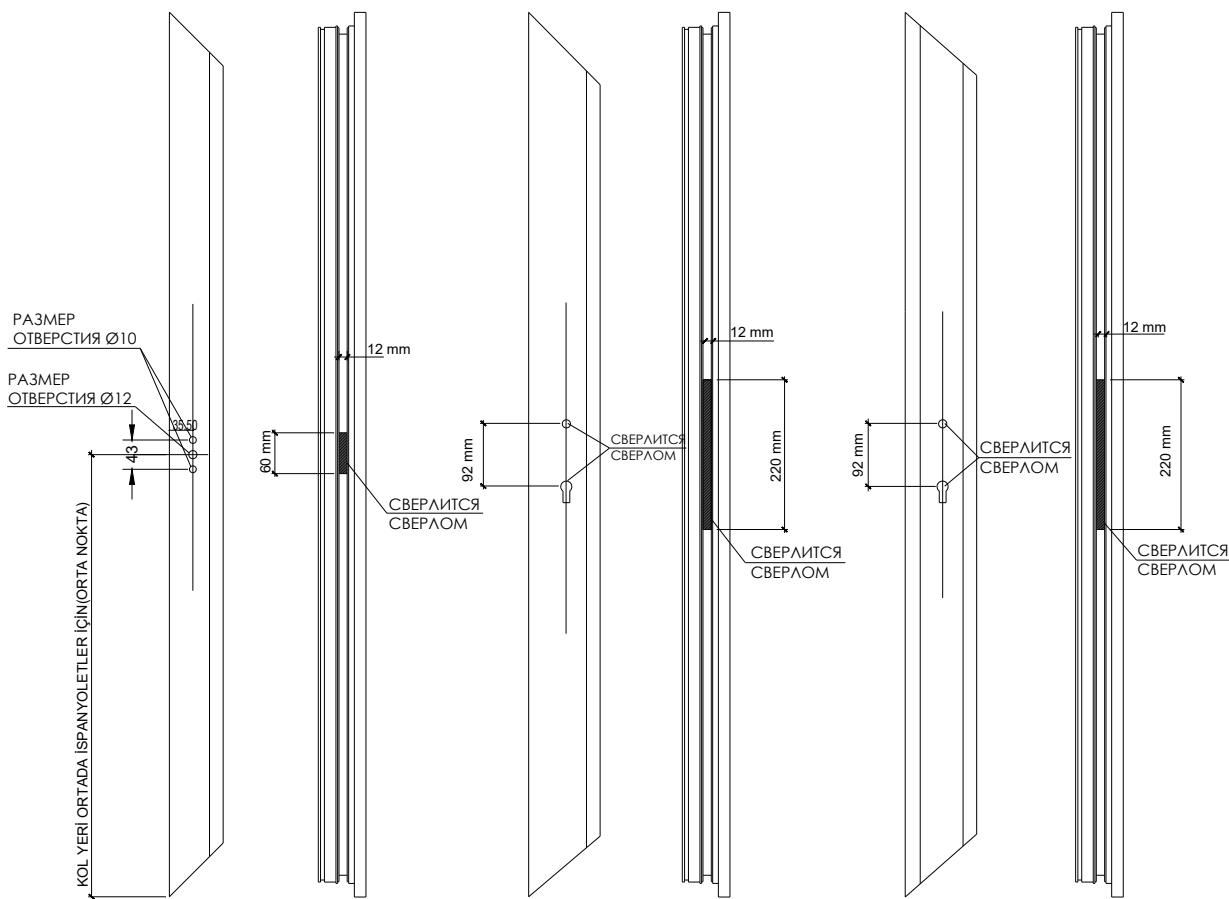

ОТВЕРСТИЕ ШПИНГАЛЕТА 12 мм

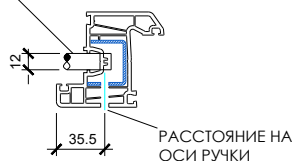

ОТВЕРСТИЕ ШПИНГАЛЕТА 12 мм

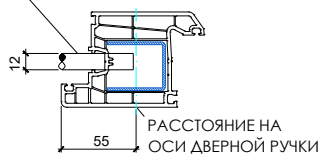

ОТВЕРСТИЕ ШПИНГАЛЕТА 12 мм

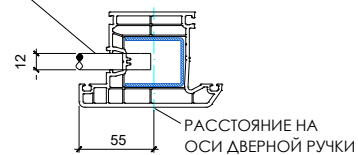

*ПРОФИЛЬ ПОКАЗАН С НАРУЖНОЙ СТОРОНЫ

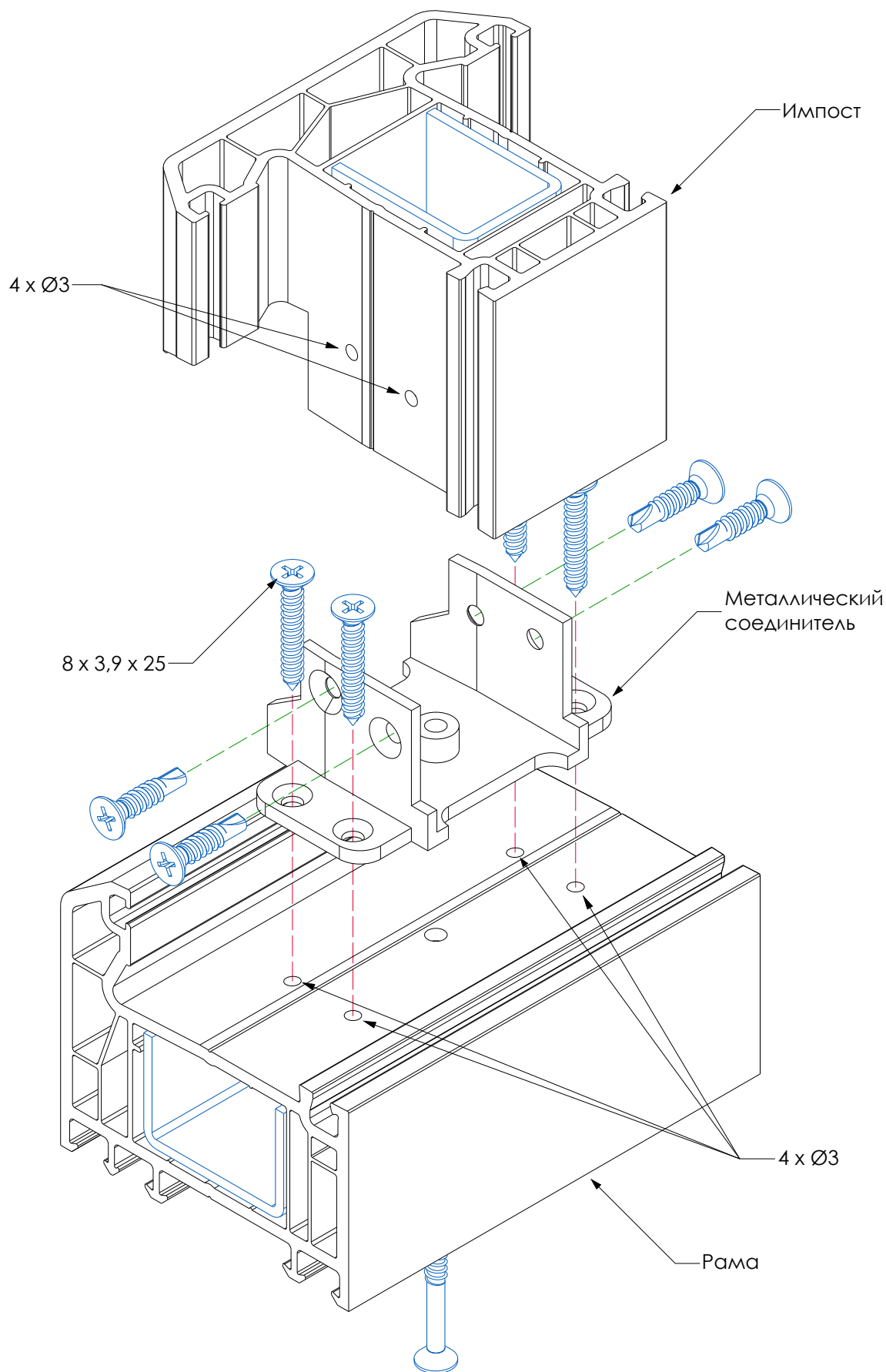

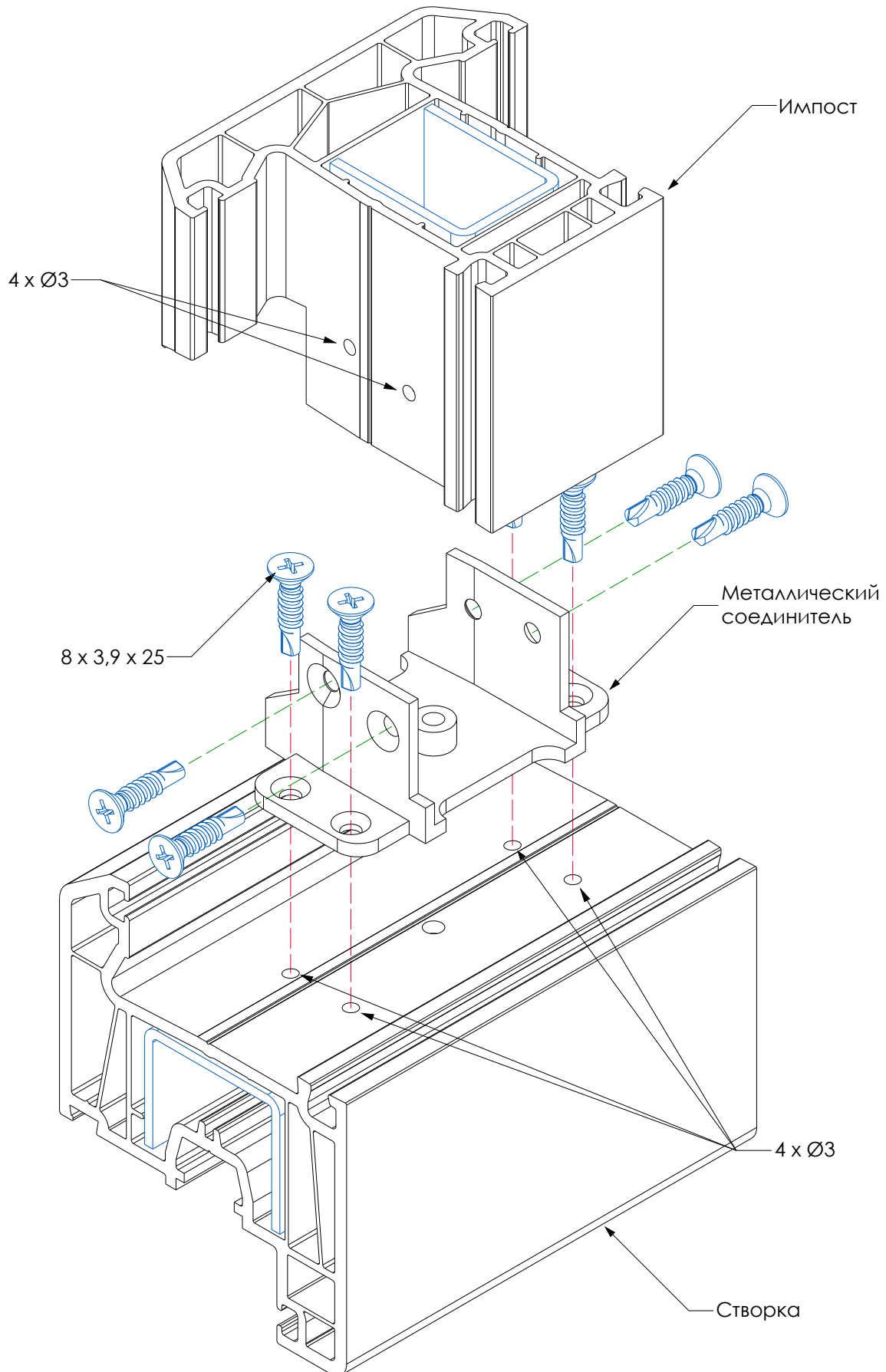

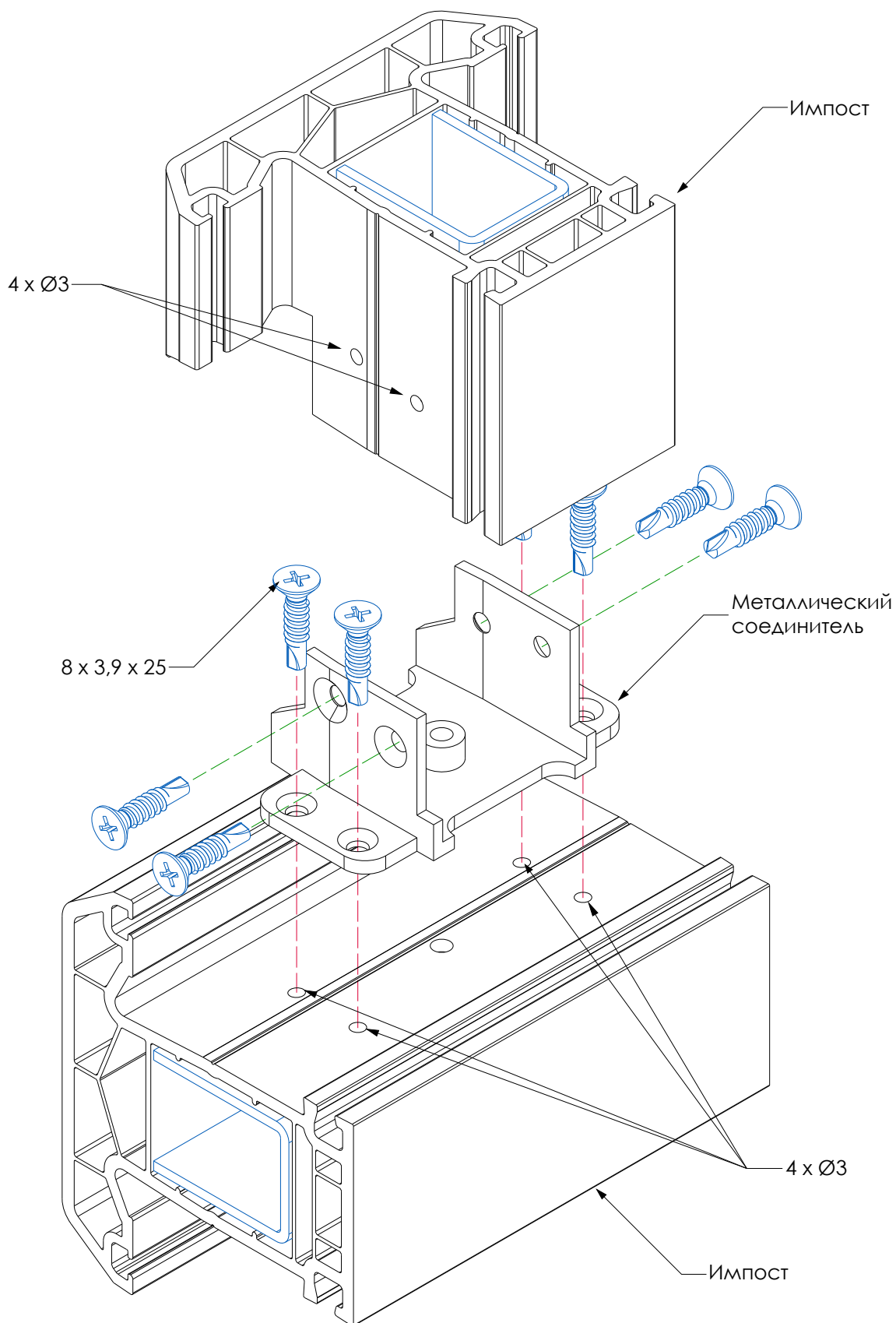

Lead Free

4 камерный
профиль

W WUKO | 60 EVO

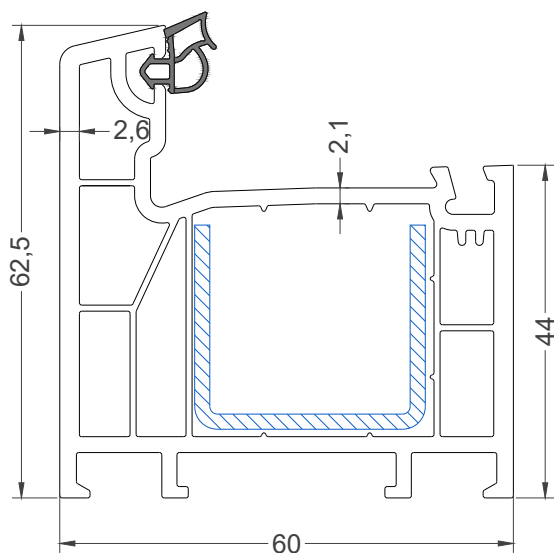

ГЛАВНЫЕ ПРОФИЛИ

Рама 62.5 мм
Арт. 6101

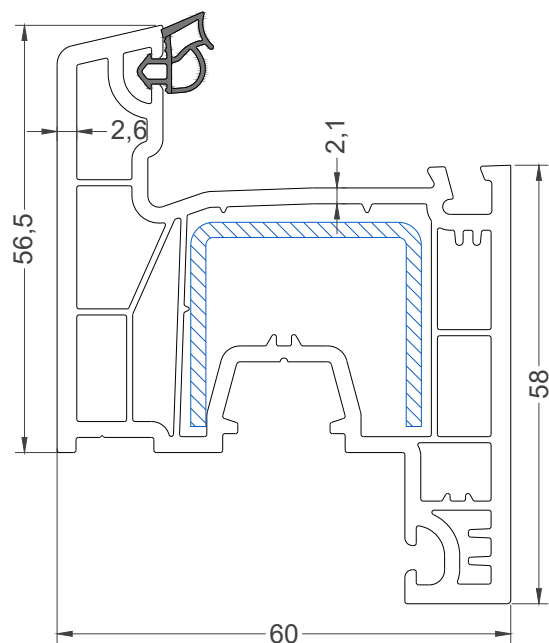

Створка 56.5 мм
Арт. 6102

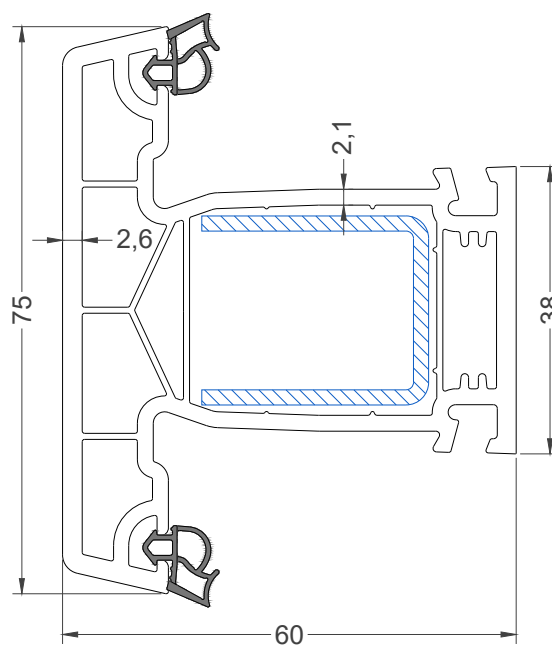

Импост 75 мм
Арт. 6103

4. Обзор системы: WUKO EVO

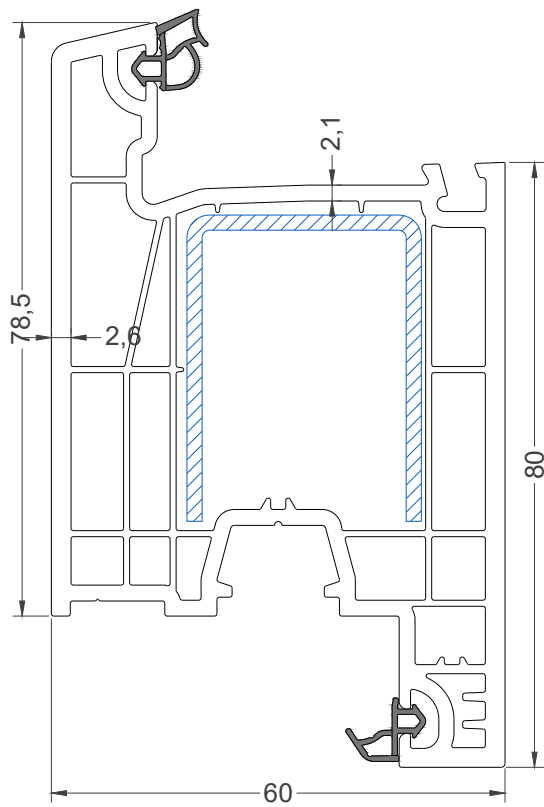

Дверная створка 78.5 мм
(Z-type)
Арт. 6104

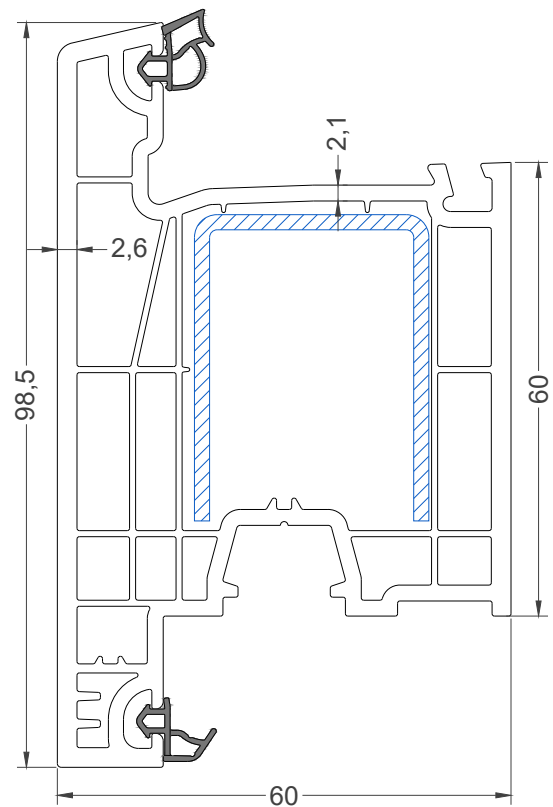

Дверная створка 98.5 мм
(T-type)
Арт. 6105

СОЕДИНИТЕЛЬНЫЕ ПРОФИЛИ ПРЯМЫЕ СОЕДИНИТЕЛИ

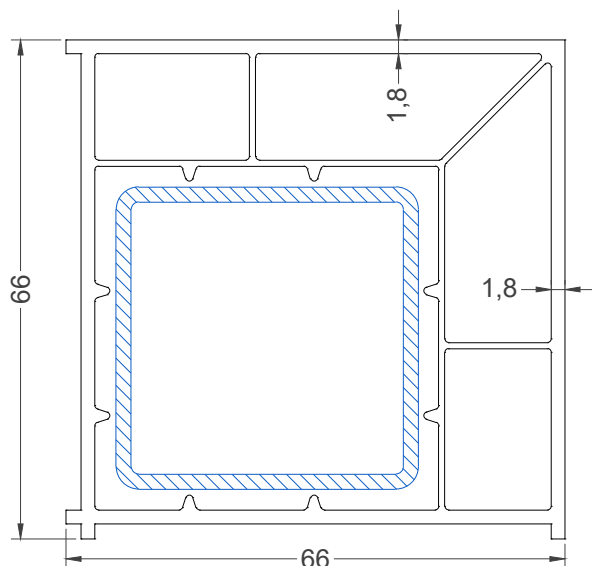

Соединитель угловой 90°
Арт. 6008

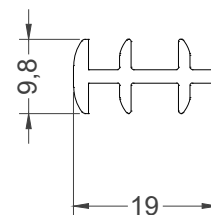

Соединитель рамный
Арт. 6012

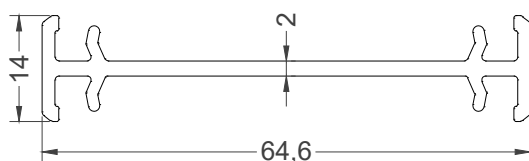

Соединитель рамный
Арт. 6011

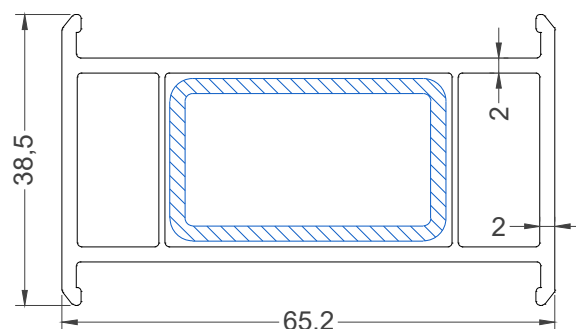

Расширитель 38,5 мм
Арт. 6010

УГЛОВОЙ ТРУБНЫЙ СОЕДИНИТЕЛЬ

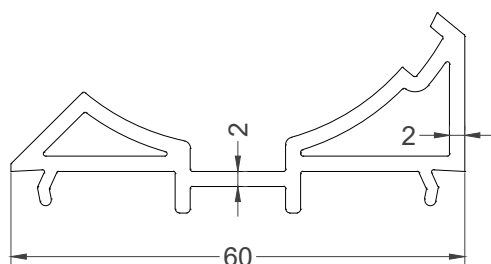

Адаптер к трубе
Арт. 6007

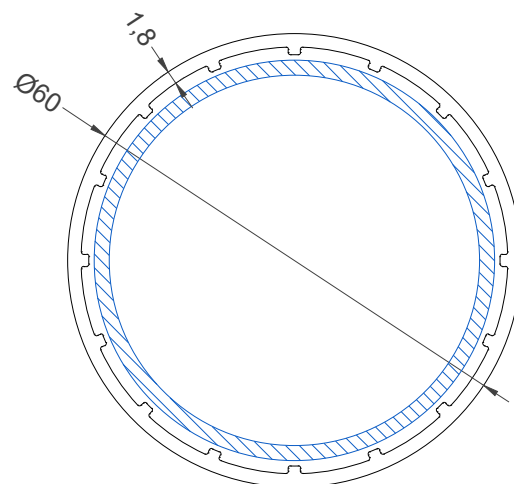

Труба Ø60
Арт. 6006

ДОБОРНЫЕ ПРОФИЛИ

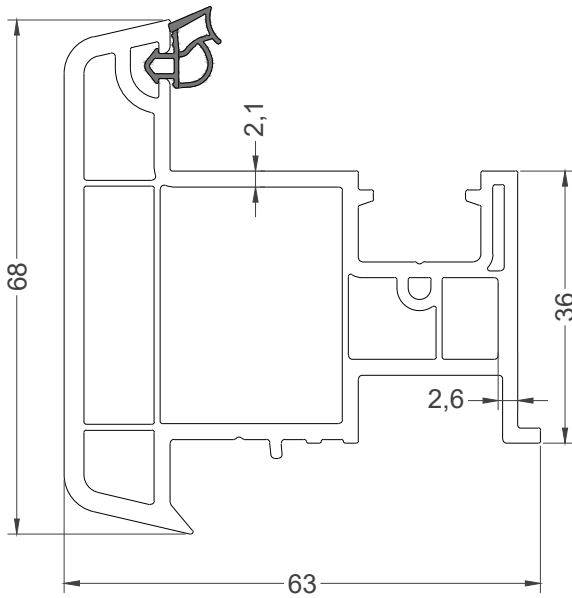

Штульп
Арт. 6009

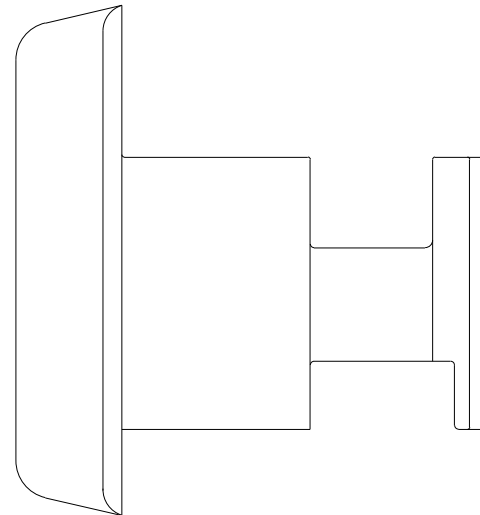

Крышка штульпа
Арт. 6013

ШТАПИКИ ДЛЯ ОСТЕКЛЕНИЯ

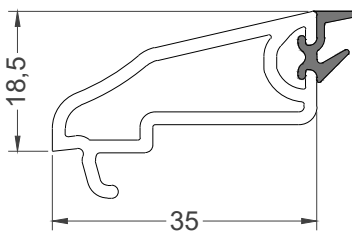

Штапик 4 мм
Арт. 6014

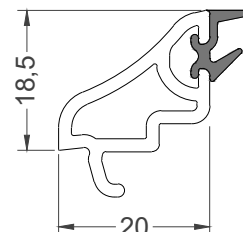

Штапик 20 мм
Арт. 6015

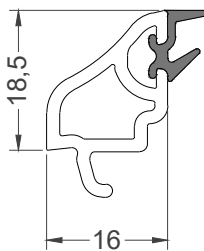

Штапик 24 мм
Арт. 6016

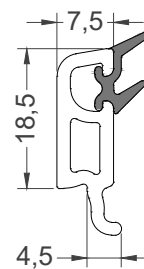

Штапик 32 мм
Арт. 6017

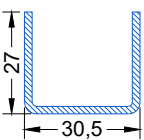
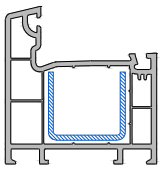
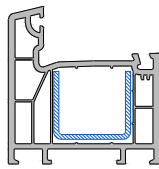
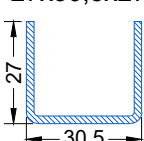
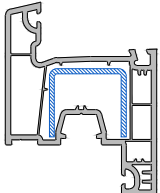
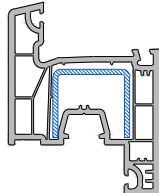
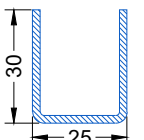
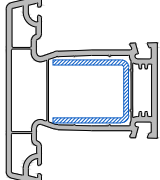
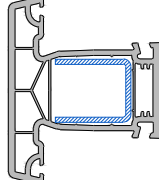
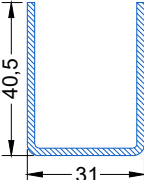
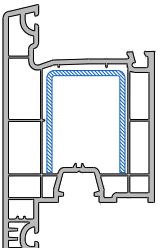
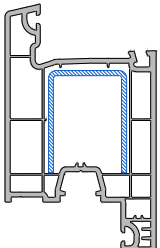
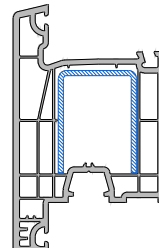
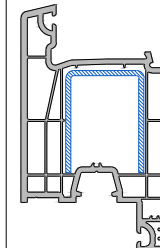
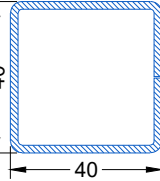
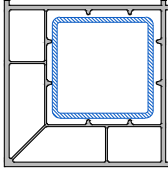
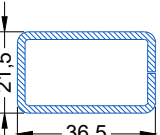
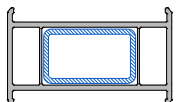
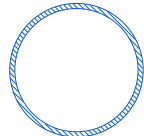
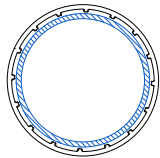
Армирующий профиль	Артикул	Толщина, мм	Момент инерции, см ⁴	Вес, кг/м	Профили, в которых используется армирующий профиль			
27x30,5x27 	600110	1.2	$I_x=0.7$ $I_y=1.5$	0.75				
		1.5	$I_x=0.9$ $I_y=1.9$	0.93				
27x30,5x27 	600210	1.2	$I_x=0.7$ $I_y=1.5$	0.75				
		1.5	$I_x=0.9$ $I_y=1.9$	0.93				
30x25x30 	600310	1.2	$I_x=0.9$ $I_y=1.1$	0.75				
		1.5	$I_x=1.1$ $I_y=1.3$	0.93				
40,5x31x40,5 	600410	1.5	$I_x=2.78$ $I_y=2.85$	1.24				
40x40 	600810	1.5	$I_x=5.5$ $I_y=5.5$	1.75				
36,5x21,5 	601010	1.2	$I_x=2.2$ $I_y=1.0$	1.0				
Ø53 	600610	1.5	$I_x=8.0$ $I_y=8.0$	1.9				

КОМБИНАЦИЯ - РАМА/СТВОРКА

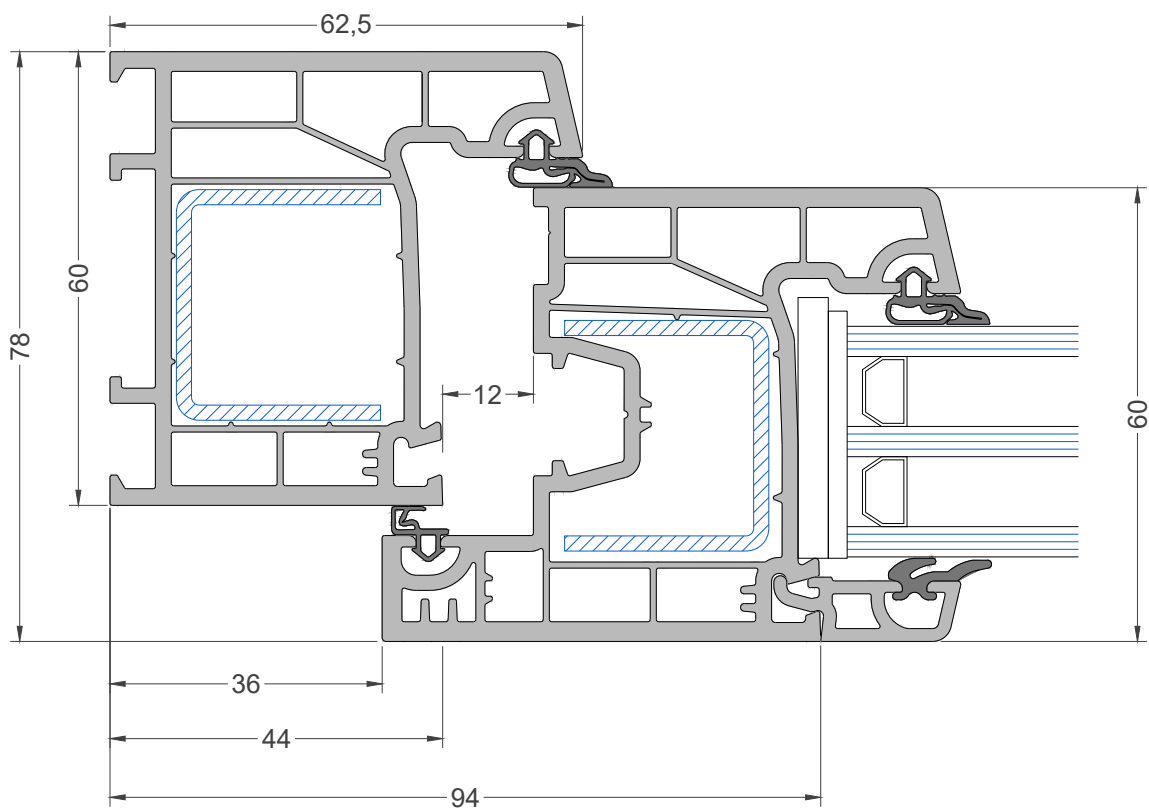

Арт. 6101
Рама

Арт. 6102
Створка

КОМБИНАЦИЯ - СТВОРКА/ИМПОСТ

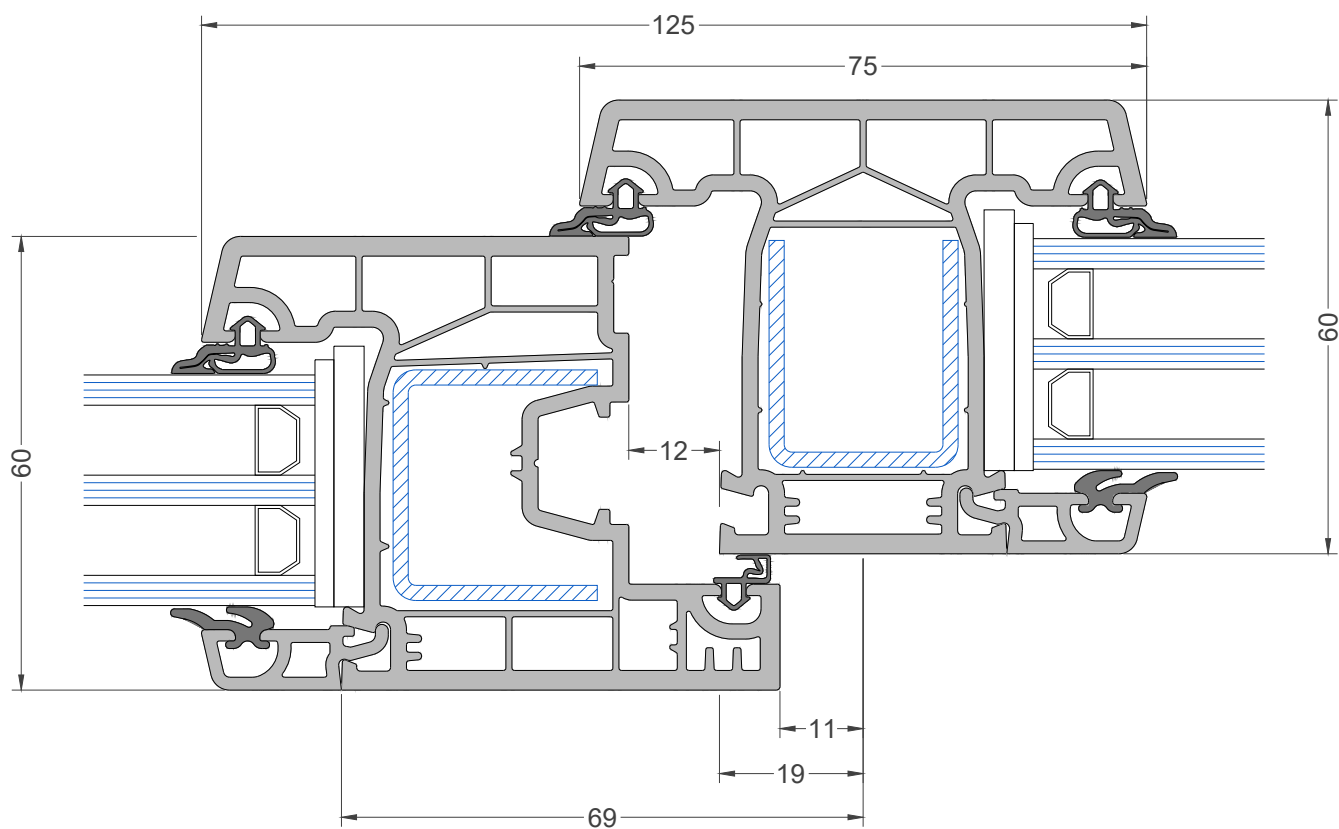

Арт. 6102
Створка

Арт. 6103
Импост

КОМБИНАЦИЯ - РАМА/ДВЕРНАЯ СТВОРКА
ОТКРЫТИЕ НАРУЖУ

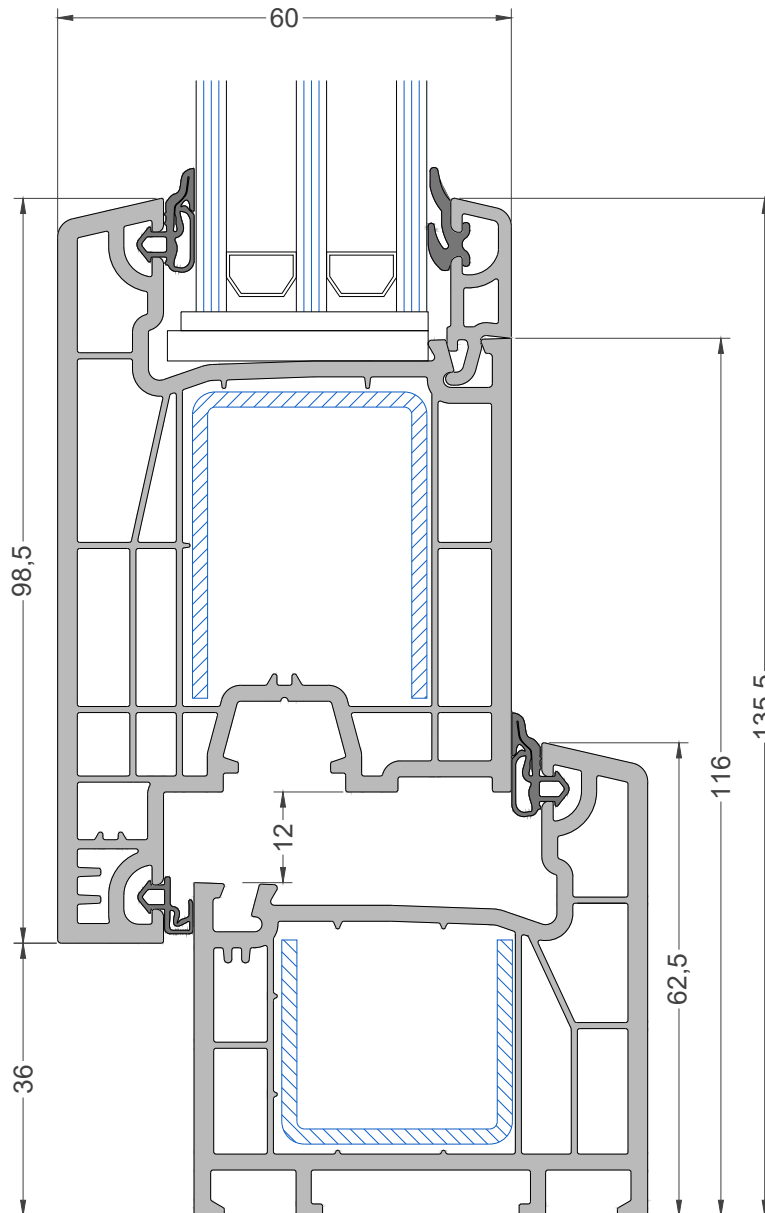

Арт. 6101
Рама

Дверная створка 98,5 мм
(T-type)
Арт. 6105

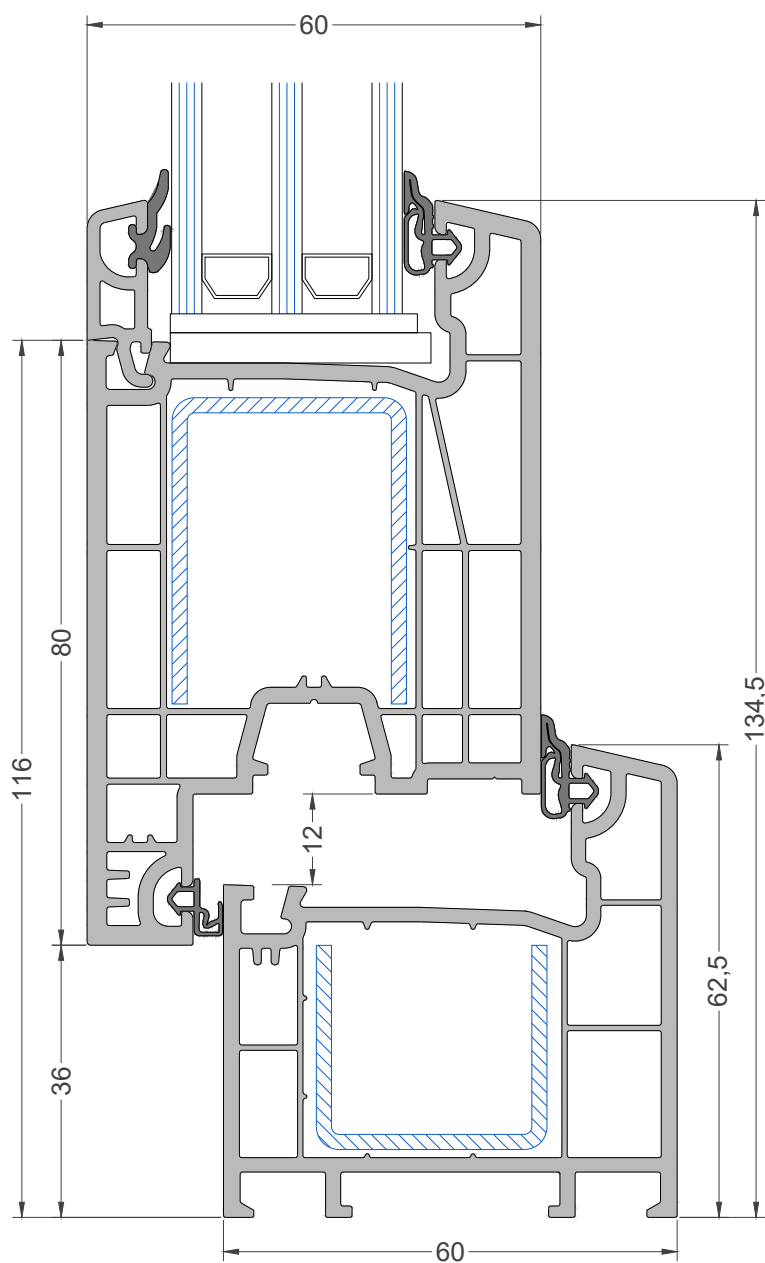
КОМБИНАЦИЯ - РАМА/ДВЕРНАЯ СТВОРКА
ОТКРЫТИЕ ВОВНУТРЬАрт. 6101
РамаДверная створка 78.5 мм
(Z-type)
Арт. 6104

КОМБИНАЦИЯ - СТВОРКА/ИМПОСТ/СТВОРКА

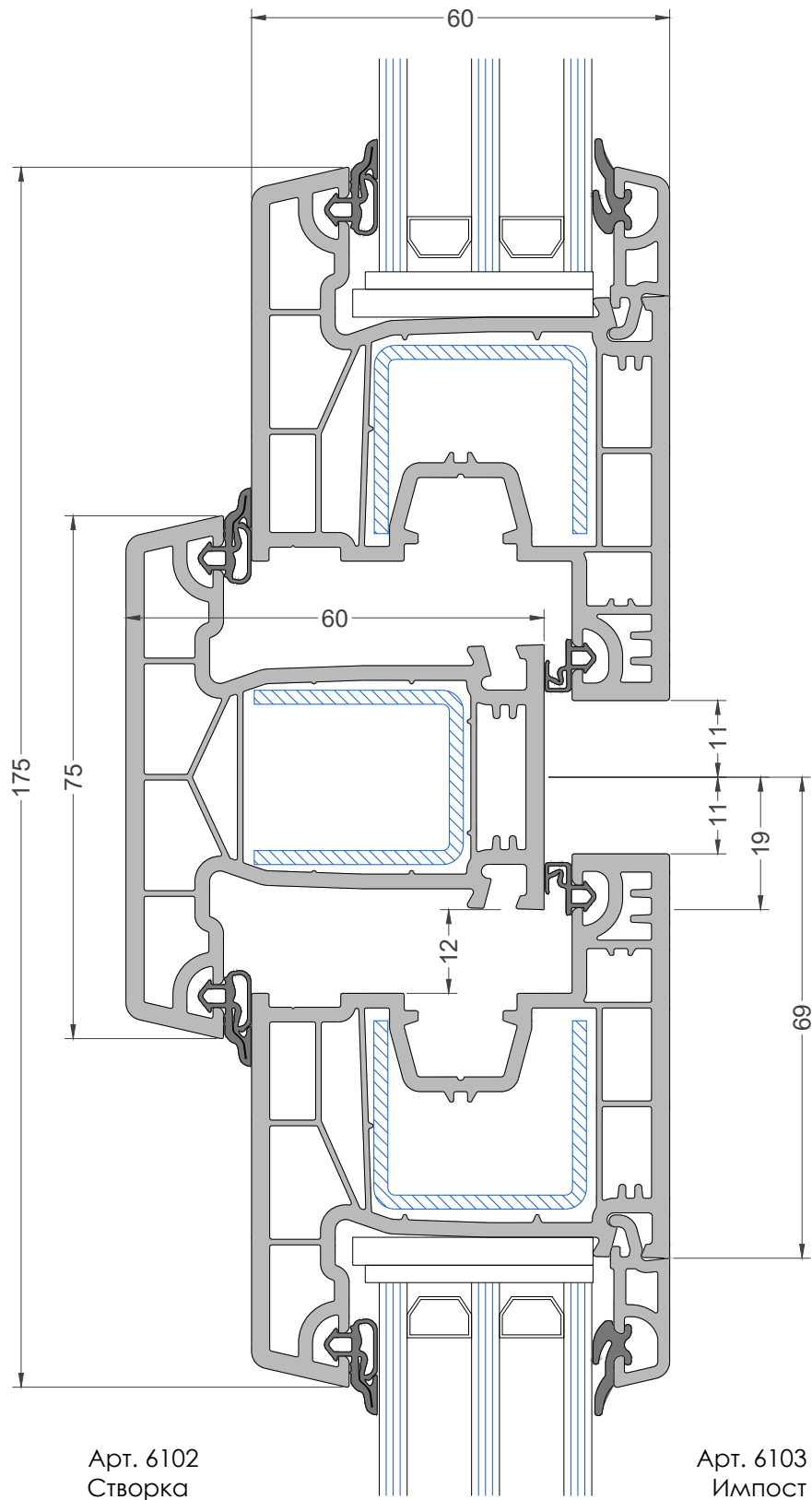

КОМБИНАЦИЯ - СТВОРКА/ШТУЛЬП/СТВОРКА

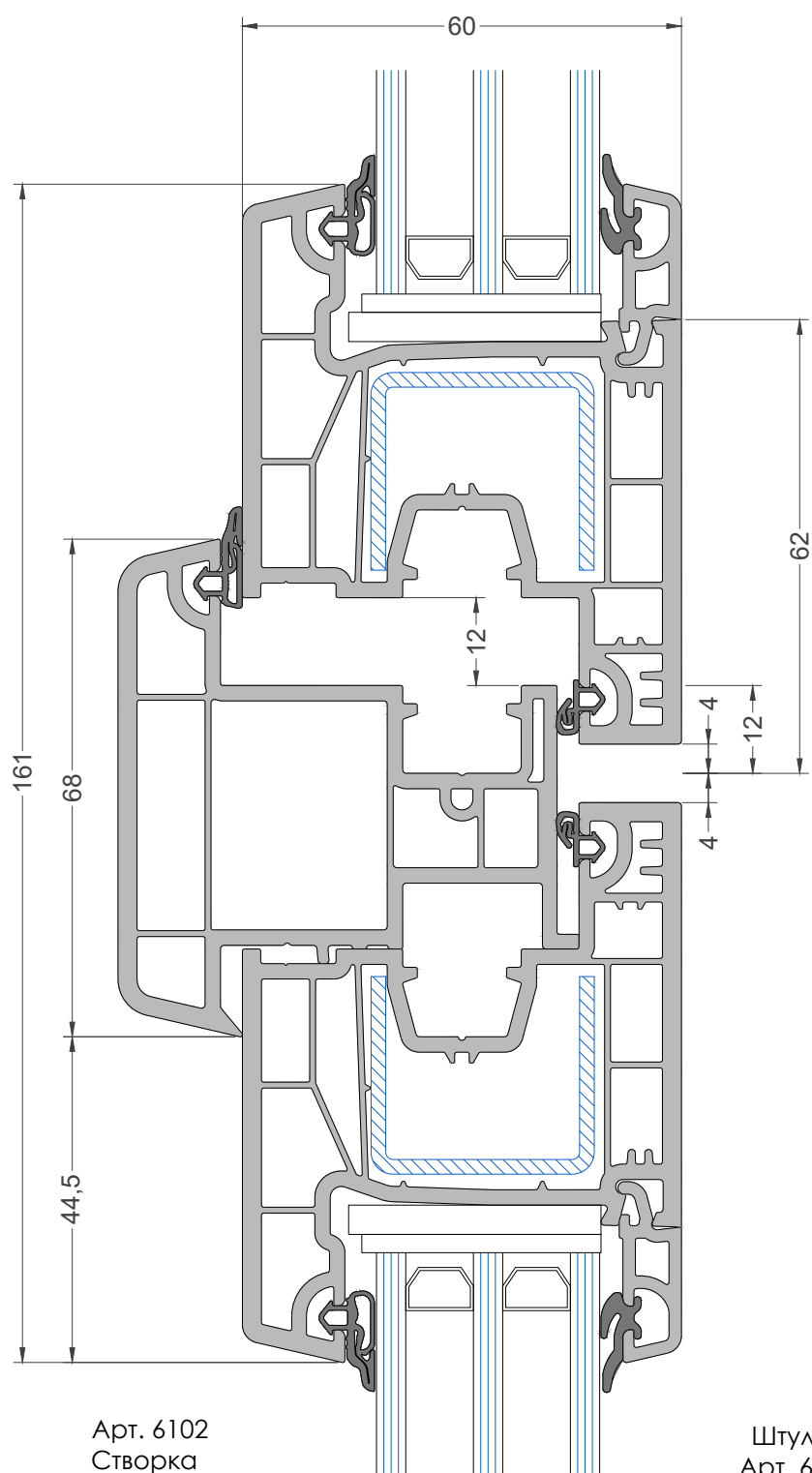

ГЛУХОЕ ОСТЕКЛЕНИЕ

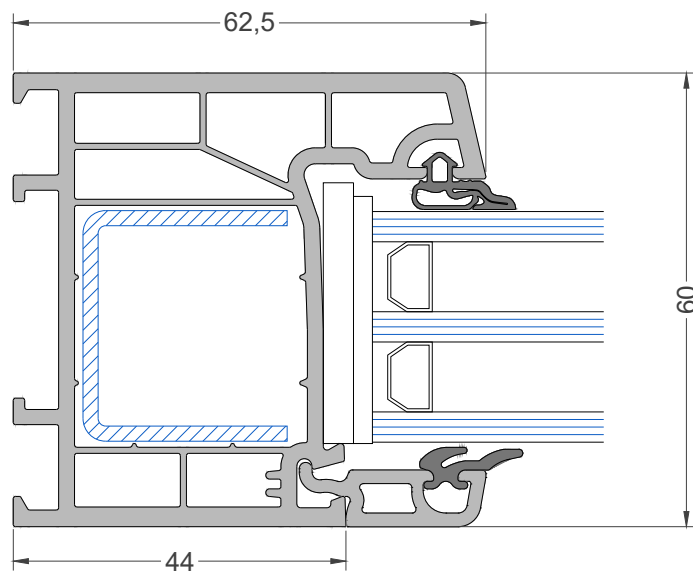

Арт. 6101
Рама

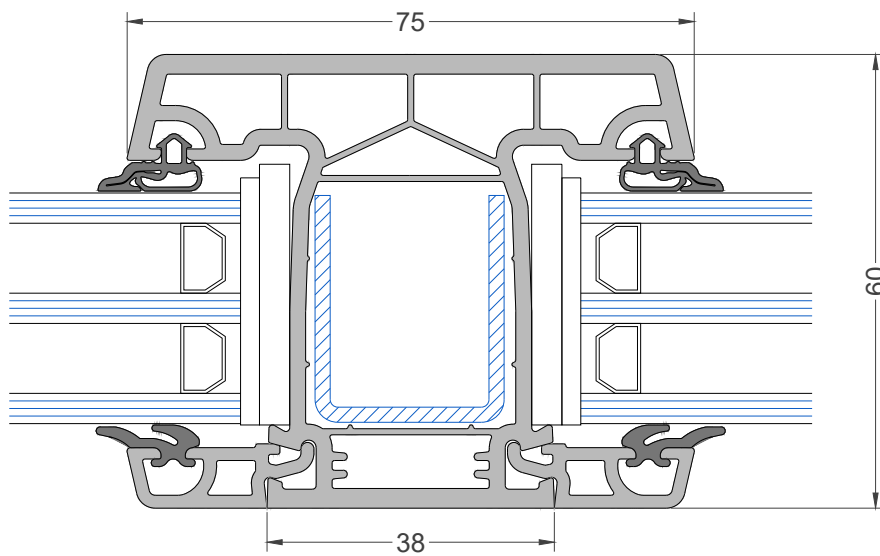

Арт. 6103
Импост

КОМБИНАЦИЯ - РАМА/СОЕДИНИТЕЛЬ/РАМА

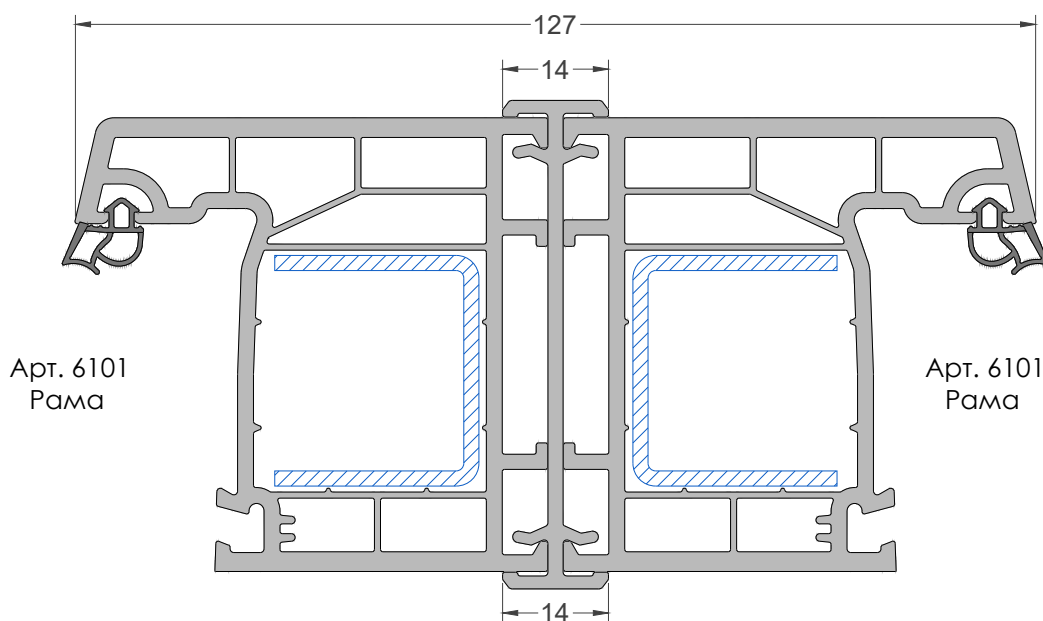

Соединитель рамный
Арт. 6011

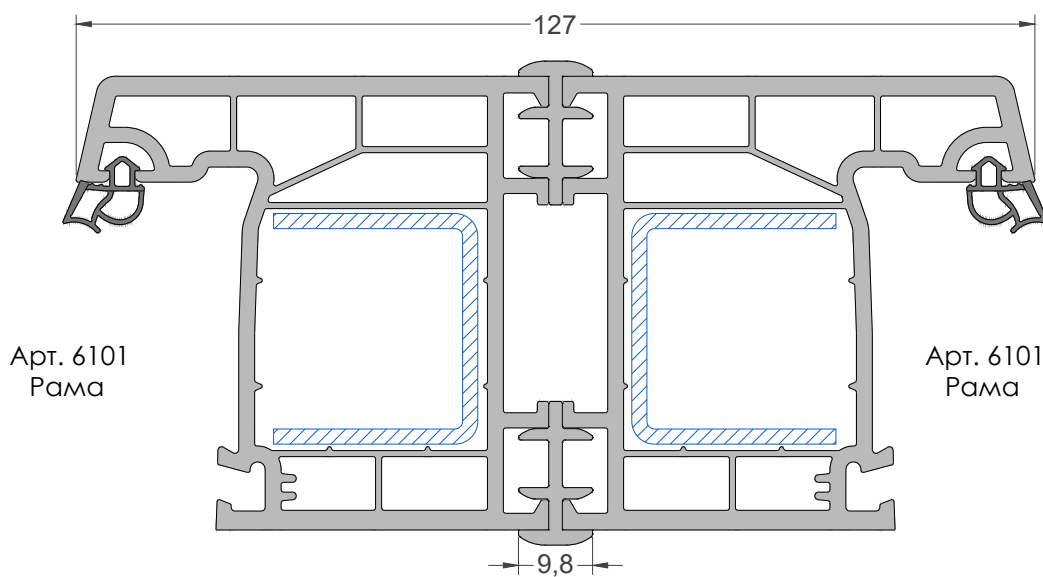

Соединитель рамный
Арт. 6012

УГЛОВЫЕ СОЕДИНЕНИЯ

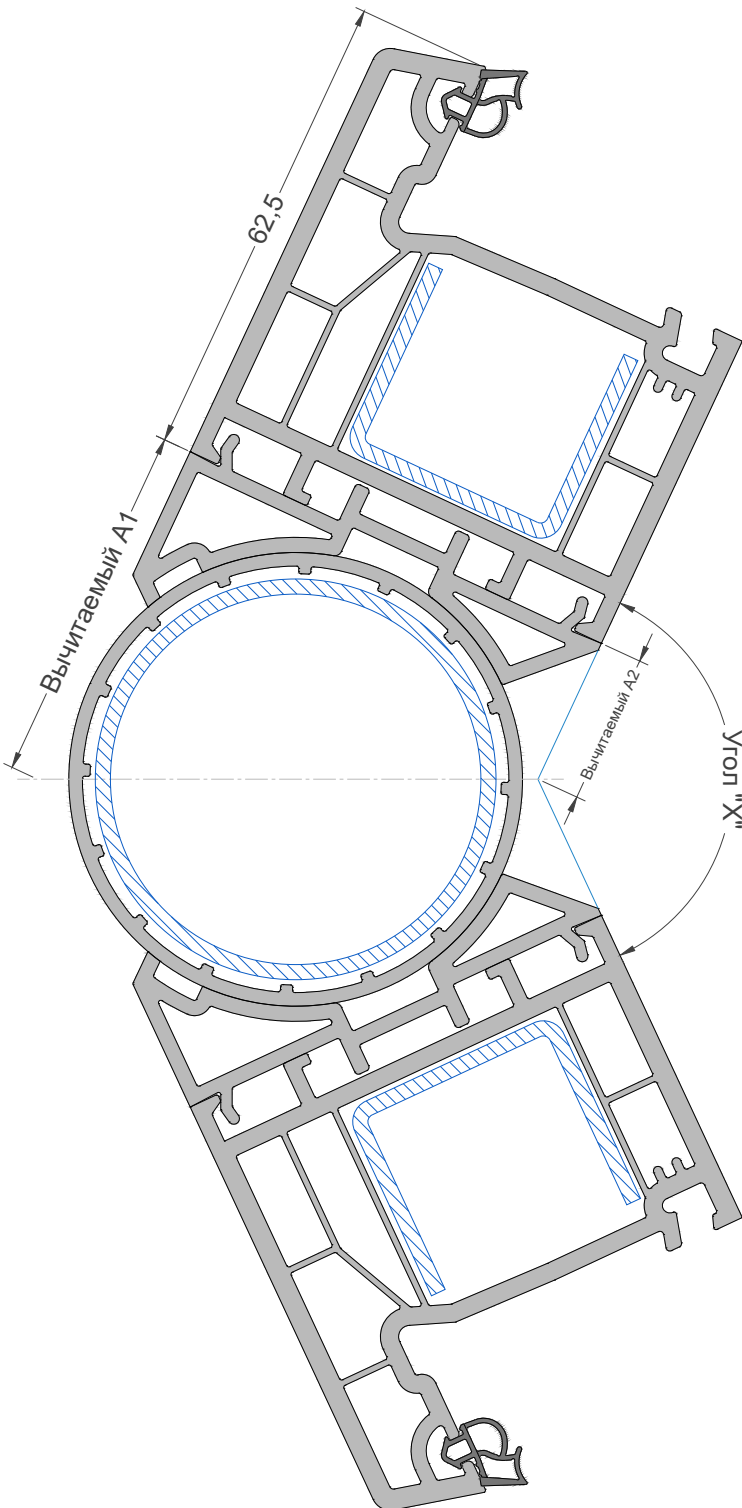

Угол "X"	Вычитаемый А1	Вычитаемый А2	Угол "X"	Вычитаемый А1	Вычитаемый А2
90°	64,4 mm	4,4 mm	140°	44,7 mm	22,8 mm
95°	61,8 mm	6,8 mm	145°	43,2 mm	24,2 mm
100°	59,4 mm	9 mm	150°	41,7 mm	25,6 mm
105°	57,1 mm	11,1 mm	155°	40,3 mm	27 mm
110°	55 mm	13 mm	160°	38,9 mm	28,3 mm
115°	53,1 mm	14,9 mm	165°	37,5 mm	29,6 mm
120°	51,3 mm	16,6 mm	170°	36,1 mm	30,9 mm
125°	49,5 mm	18,2 mm	175°	34,7 mm	32,1 mm
130°	47,8 mm	19,9 mm	180°	33,4 mm	33,4 mm
135°	46,2 mm	21,4 mm			

Труба Ø60
Арт. 6006

Арт. 6101
Рама

Адаптер к трубе
Арт. 6007

УГЛОВЫЕ СОЕДИНЕНИЯ

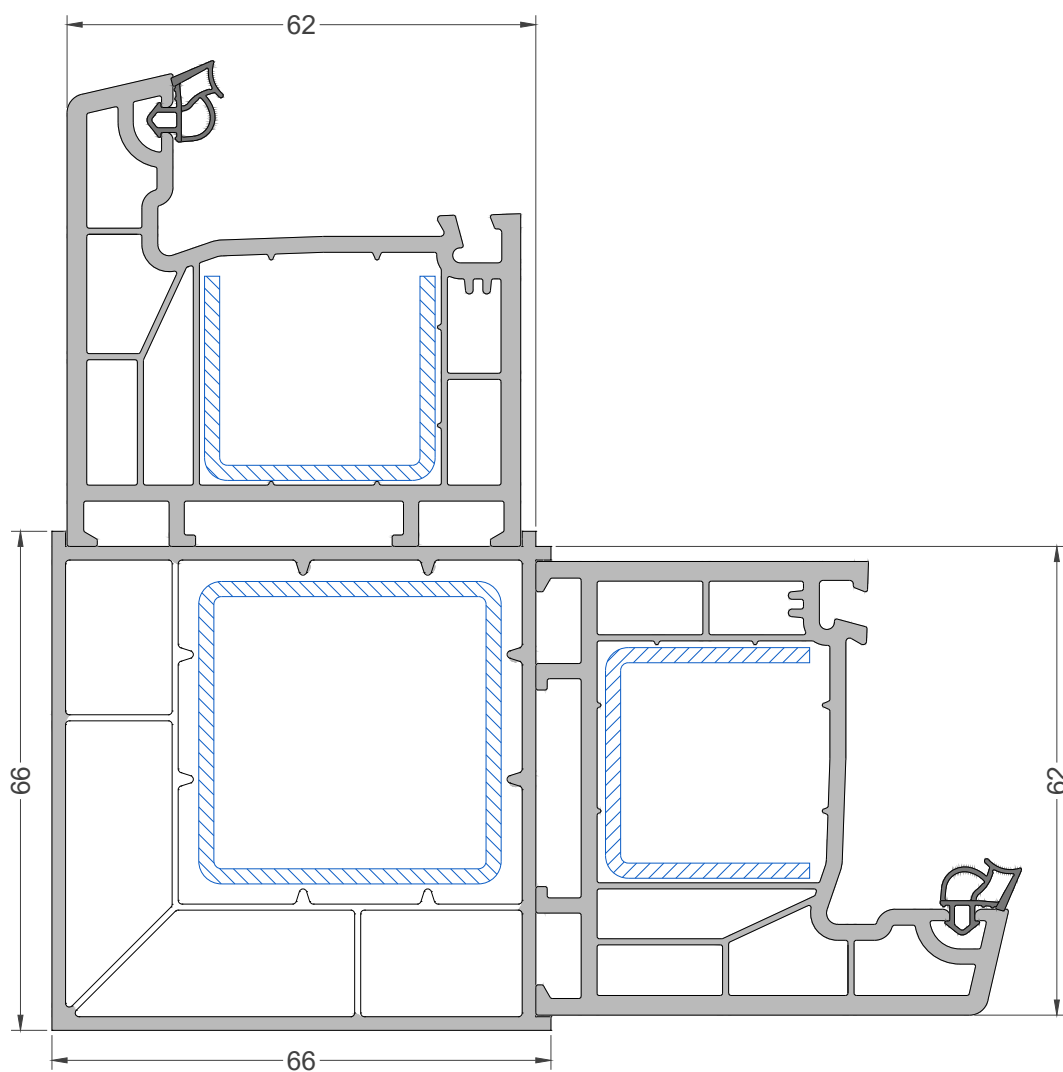

Соединитель угловой 90°
Арт. 6008

Арт. 6101
Рама

ПРИМЕНЕНИЕ РАСШИРИТЕЛЯ

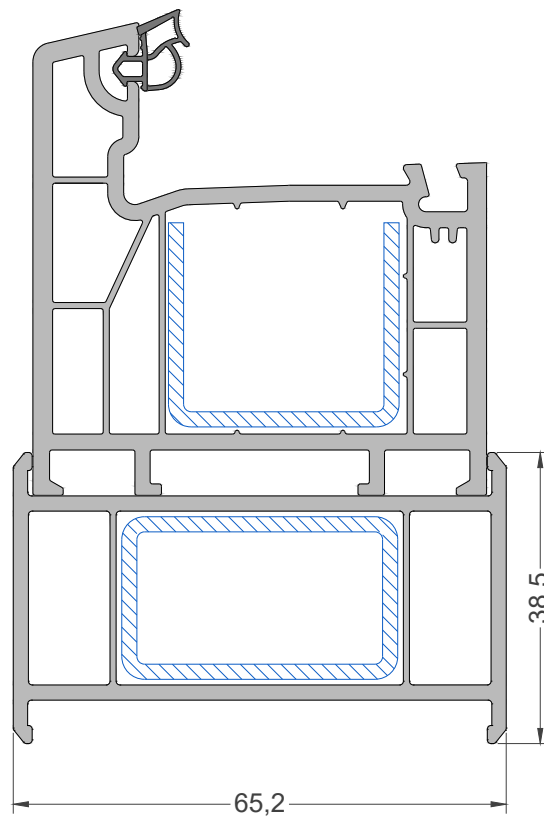

Арт. 6101
Рама

Расширитель 38,5 мм
Арт. 6010

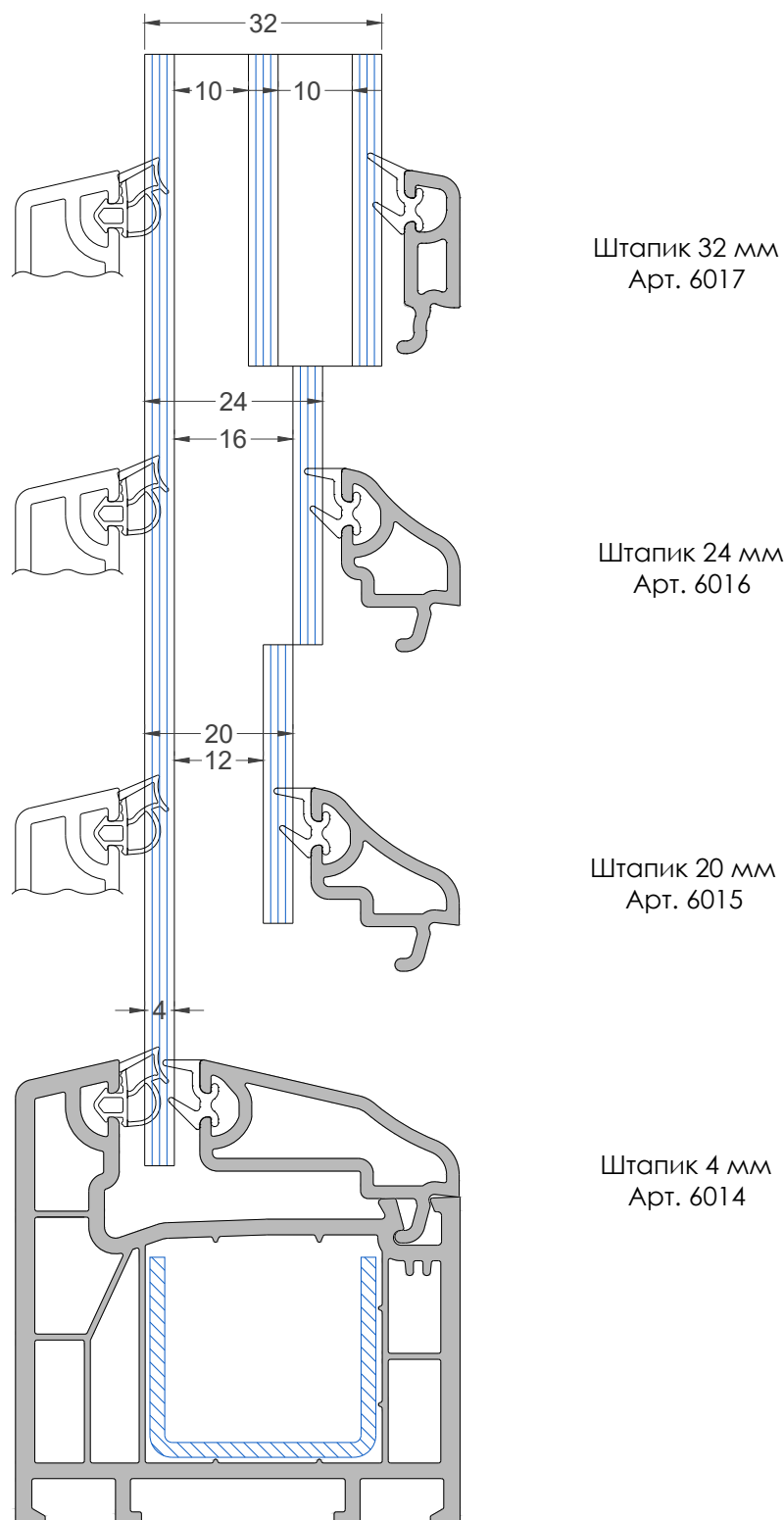

4.7. Вычитаемые размеры: WUKO EVO

РАЗРЕЗ ПРОФИЛЯ

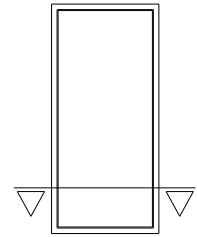
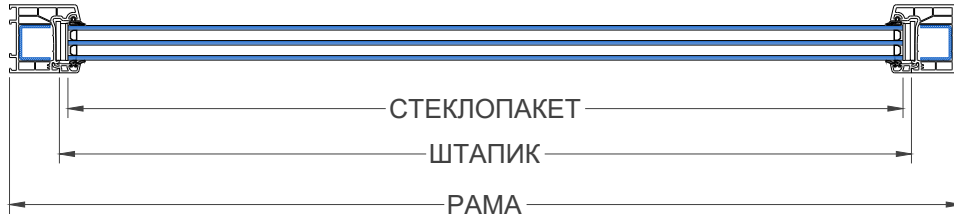

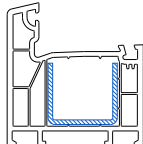
 ПРОФИЛЬ РАМЫ	НАИМЕНОВАНИЕ ПРОДУКЦИИ	РАЗМЕР РАЗРЕЗА	
		ГОРИЗОНТАЛЬНО	ВЕРТИКАЛЬНО
	РАМА	РАМА + 6мм	РАМА + 6мм
	ШТАПИК	РАМА - 84мм	РАМА - 84мм
	СТЕКЛОПАКЕТ	РАМА - 99мм	РАМА - 99мм
	МЕТАЛЛ НА РАМЫ	РАМА - 120мм	РАМА - 120мм

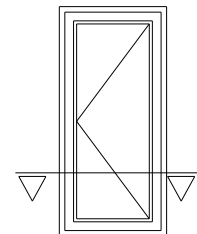
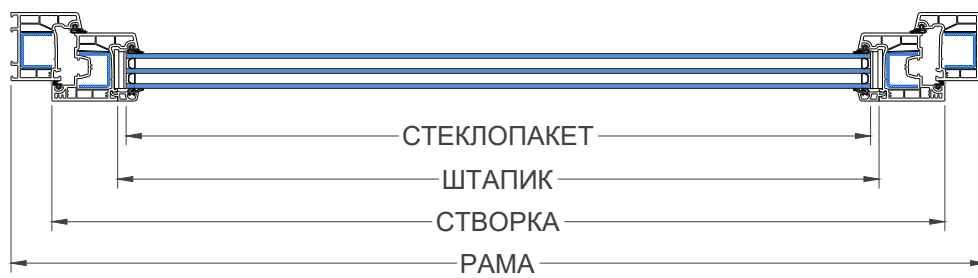

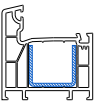
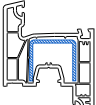
 ПРОФИЛЬ РАМЫ	 ПРОФИЛЬ СТВОРКИ	НАИМЕНОВАНИЕ ПРОДУКЦИИ	РАЗМЕР РАЗРЕЗА	
			ГОРИЗОНТАЛЬНО	ВЕРТИКАЛЬНО
		РАМА	РАМА + 6мм	РАМА + 6мм
		СТВОРКА	РАМА - 66мм	РАМА - 66мм
		ШТАПИК	РАМА - 188мм	РАМА - 188мм
		СТЕКЛОПАКЕТ	РАМА - 203мм	РАМА - 203мм
		МЕТАЛЛ НА РАМУ	РАМА - 125мм	РАМА - 125мм
		МЕТАЛЛ НА СТВОРКУ	РАМА - 220мм	РАМА - 220мм

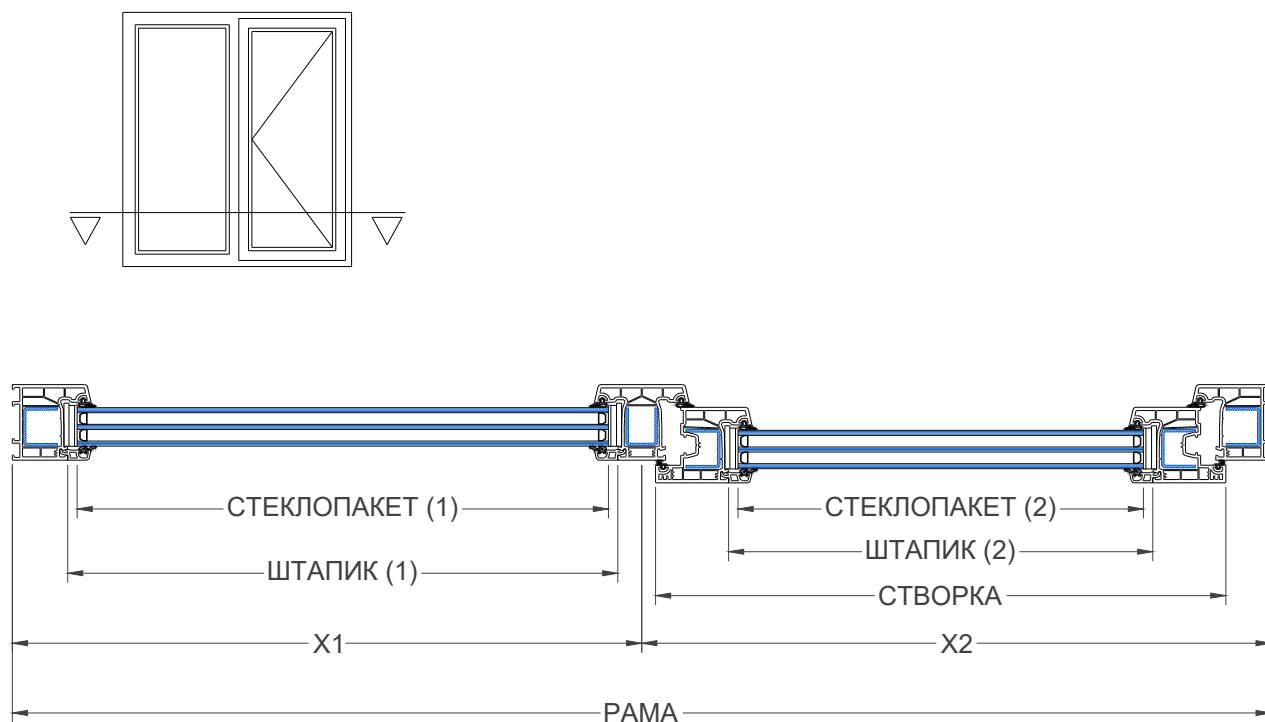

РАЗРЕЗ ПРОФИЛЯ

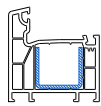
	НАИМЕНОВАНИЕ ПРОДУКЦИИ	РАЗМЕР РАЗРЕЗА	
		ГОРИЗОНТАЛЬНО	ВЕРТИКАЛЬНО
 РАМА	РАМА	РАМА + 6 мм	РАМА + 6 мм
 СТВОРКА	СТВОРКА	X2 - 41мм	РАМА - 66 мм
	ИМПОСТ	---	РАМА - 82 мм
	ШТАПИК (1)	X1 - 63мм	РАМА - 88 мм
	ШТАПИК (2)	X1 - 163мм	РАМА - 188 мм
	СТЕКЛОПАКЕТ (1)	X1 - 78мм	РАМА - 103 мм
	СТЕКЛОПАКЕТ (2)	X2 - 178мм	РАМА - 203 мм
	МЕТАЛЛ НА ШИРОКИЙ ИМПОСТ	---	РАМА - 110 мм
	МЕТАЛЛ НА РАМУ	РАМА - 120мм	РАМА - 120 мм
	МЕТАЛЛ НА СТВОРКУ	X2 - 190мм	РАМА - 220 мм

4.8. Армирование: WUKO EVO

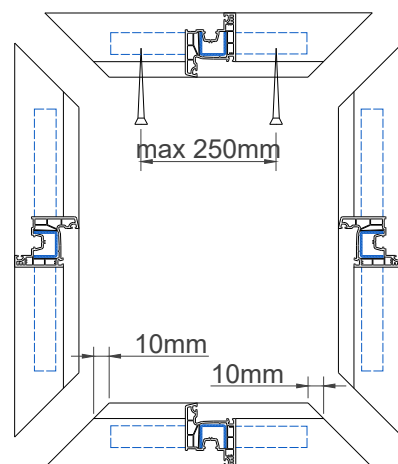
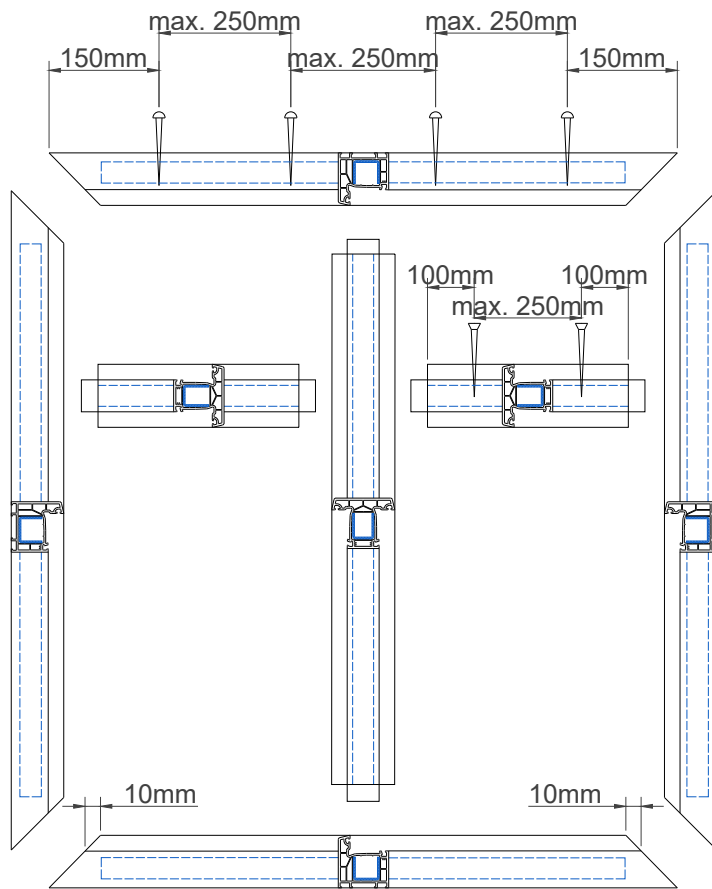
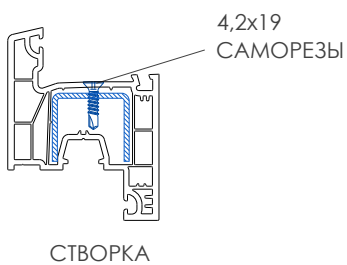
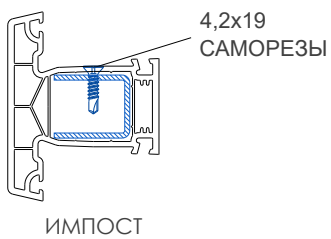
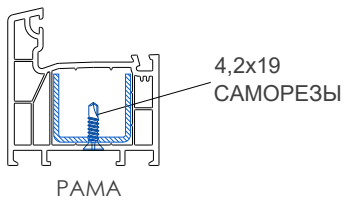
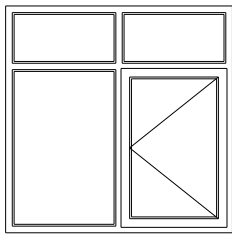

ПРИМЕЧАНИЕ

1. МЕТАЛЛ ДОЛЖЕН ПРИКРЕПЛЯТЬСЯ ПО УКАЗАНОМУ РАЗМЕРУ
2. ИМПОСТ ПРИКРЕПЛЯЕТСЯ СО СТОРОНЫ СТЕКЛА
3. СТВОРКА ПРИКРЕПЛЯЕТСЯ С ВНУТРЕННЕЙ СТОРОНЫ
4. МЕТАЛЛ ДОЛЖЕН ПРИМЕНЯТЬСЯ ЦЕЛЫМ

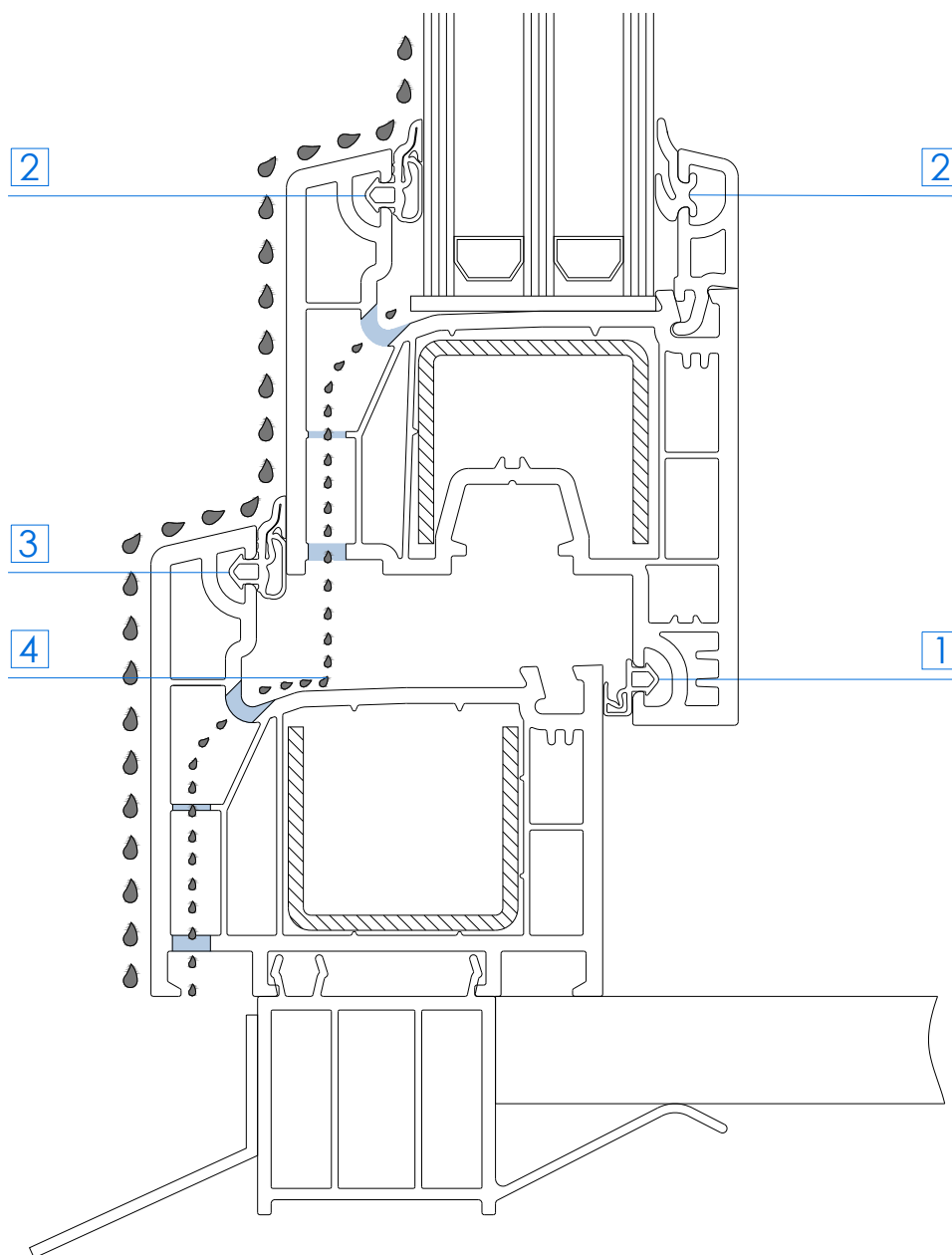

- 1 Внутреннее многофункциональное уплотнение гарантирует высокую воздухопроницаемость.
- 2 Нагрузки, действующие при зажатии стеклопакета, равномерно распределены по внутреннему и внешнему уплотнителям. За счет этого остекление идеально сбалансировано.
- 3 Внешнее многофункциональное уплотнение при сжатии образует большую площадь контакта, способную обеспечить высокую герметичность притворов даже при не точной сборке окна.
- 4 Наклонная поверхность дренажной зоны обеспечивает свободный сток воды.

Выполнение отвода воды на раме:

Вариант 1:

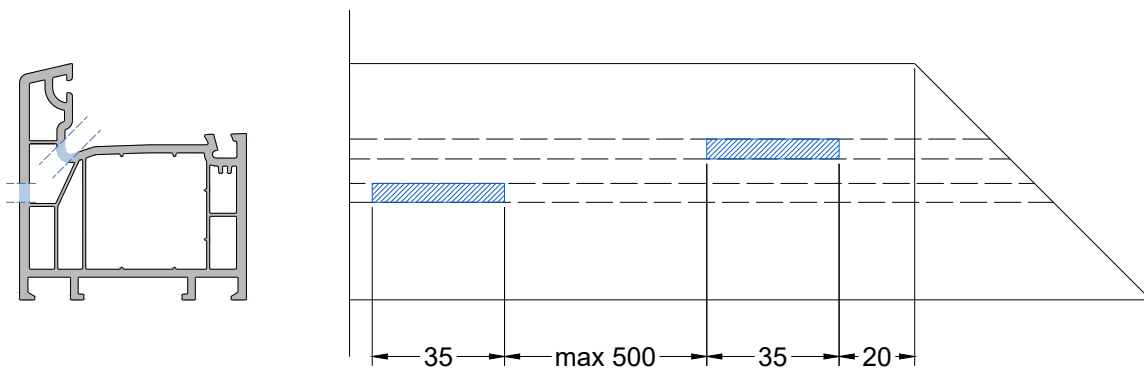
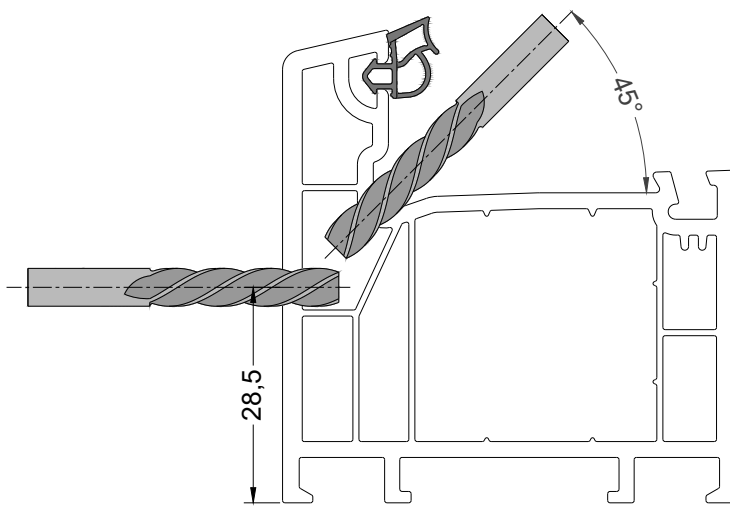

Выполнение отвода воды на раме:

Вариант 2:

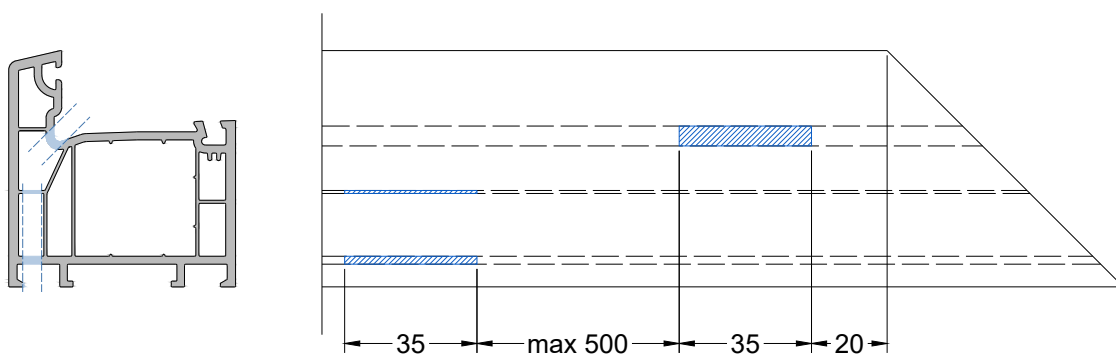
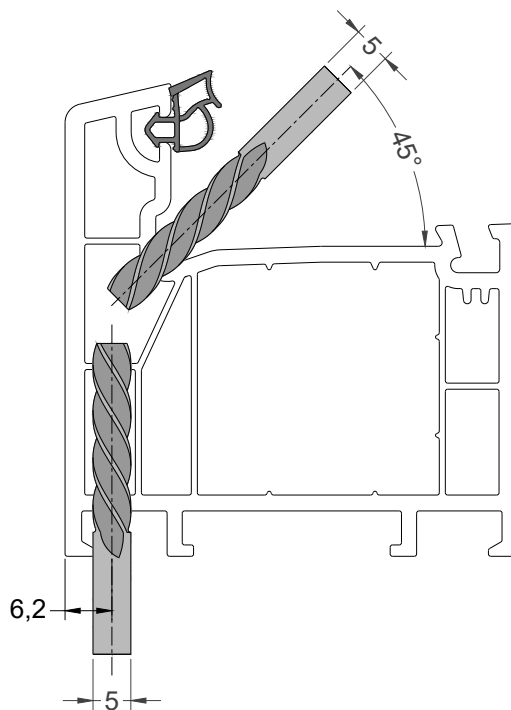

Выполнение отвода воды на Импосте:

Вариант 1:

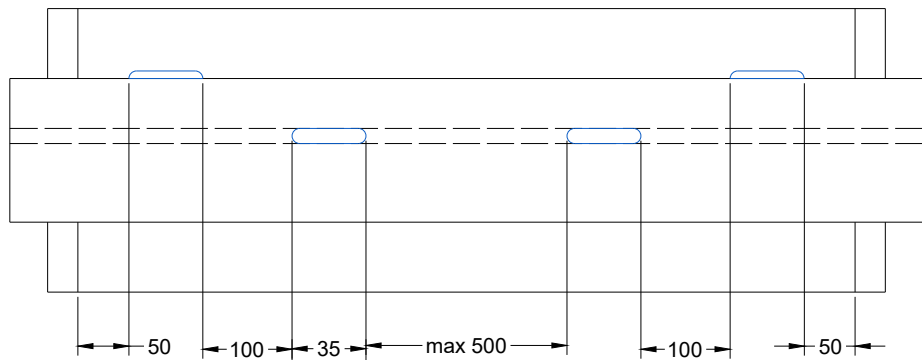
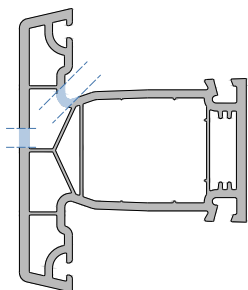
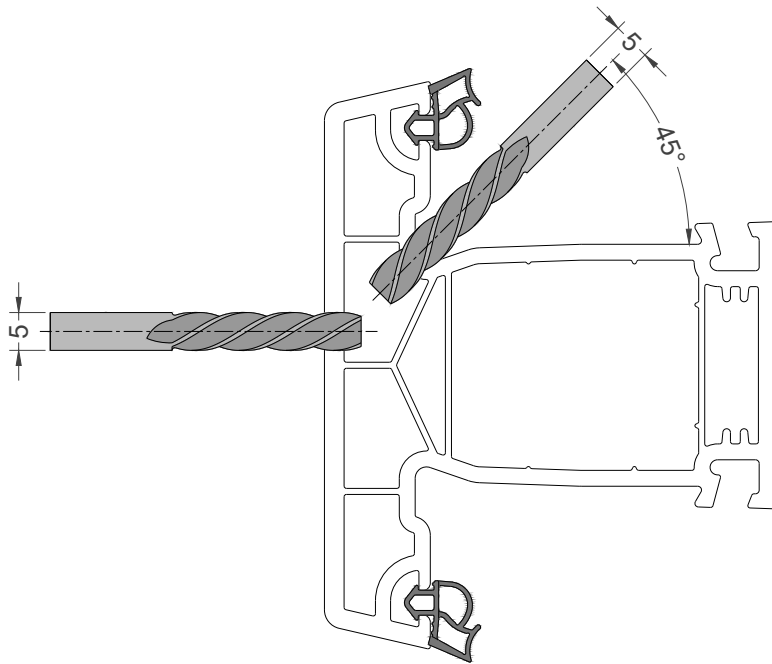

Выполнение отвода воды на Импосте:

Вариант 2:

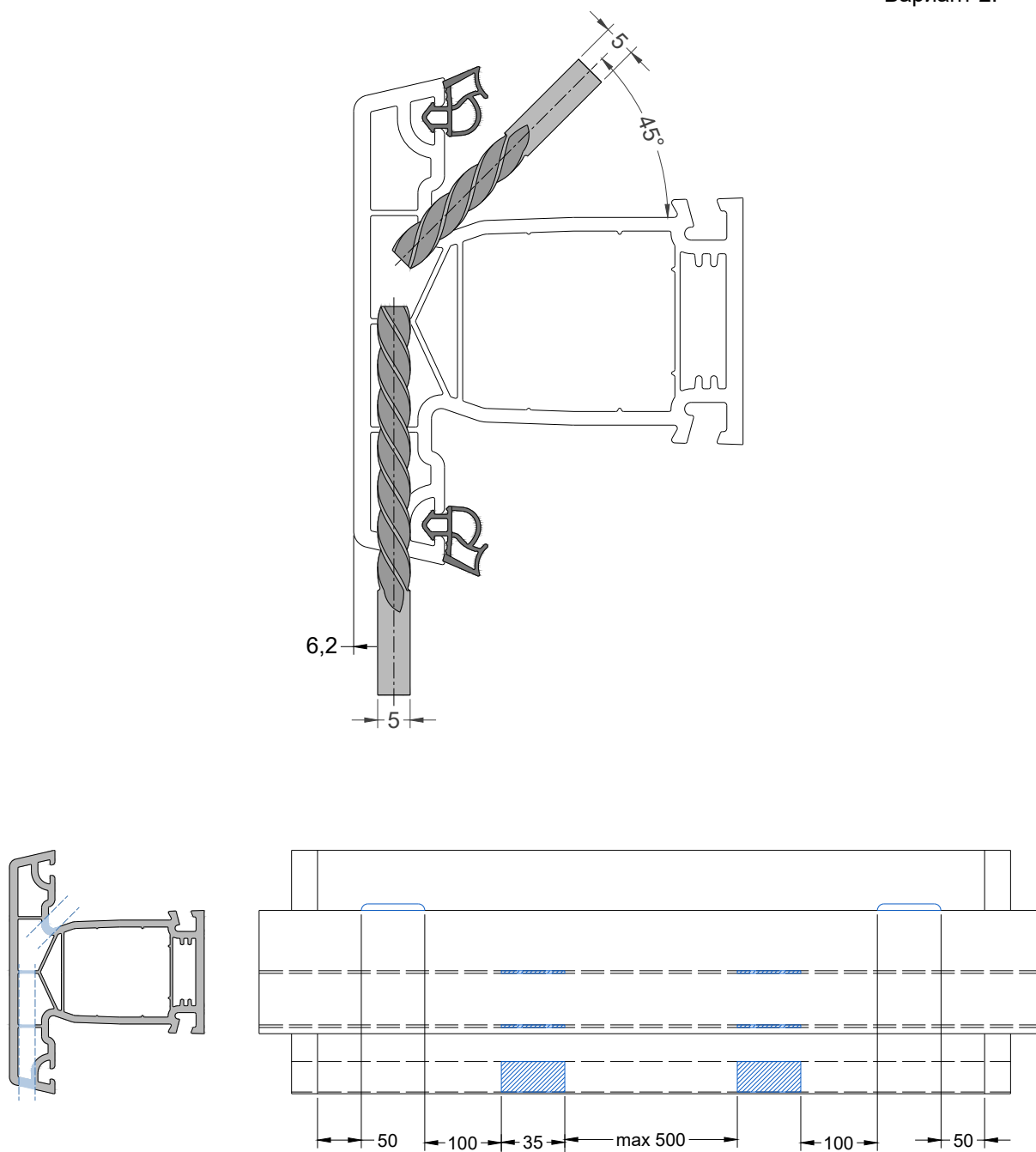

4.9. Отвод воды и вентиляция: WUKO EVO

Выполнение отвода воды на створке:

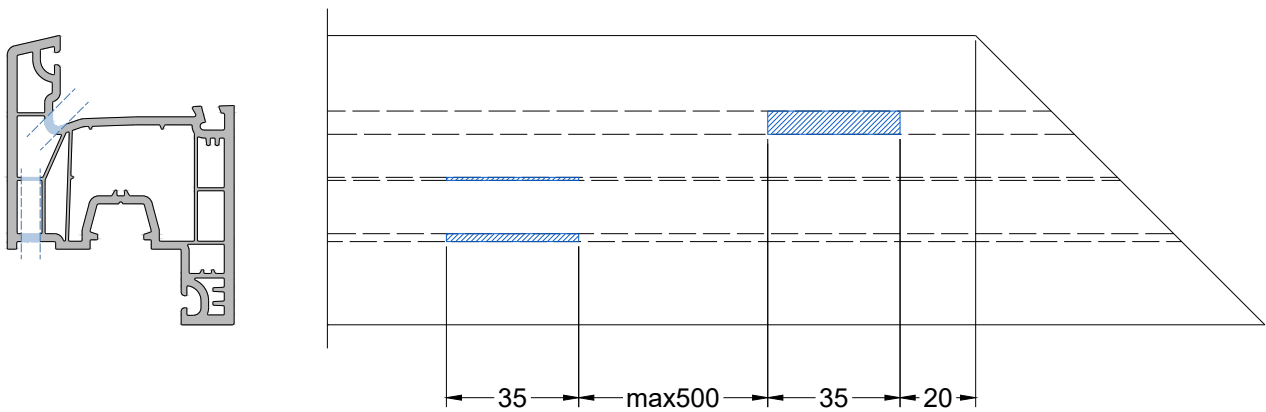
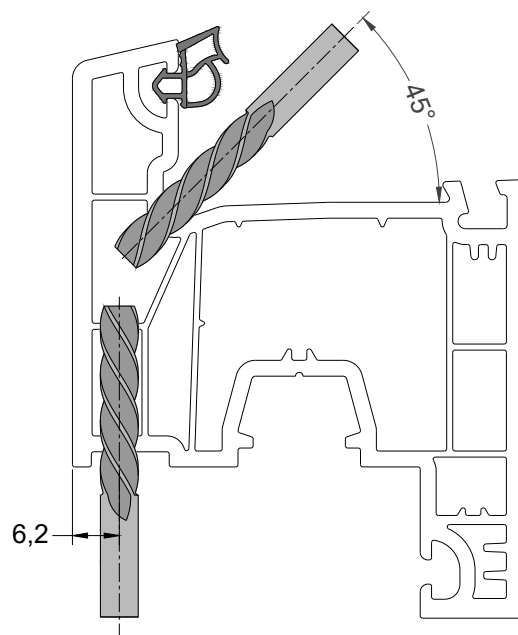

Выполнение вентиляции :

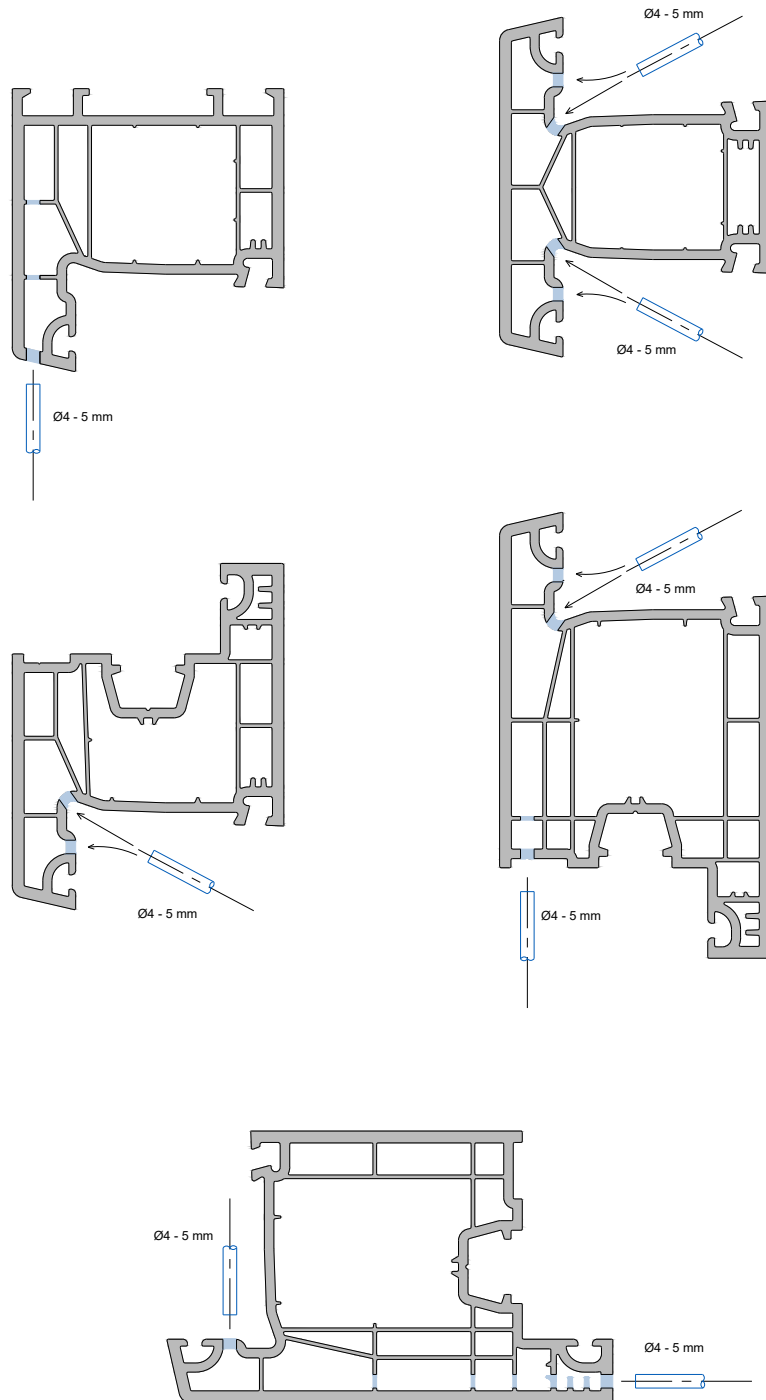

**ПОДГОТОВКА ПРОФИЛЯ
(УСТАНОВКА РУЧКИ И ШПИНГАЛЕТА НА СТВОРКУ)**

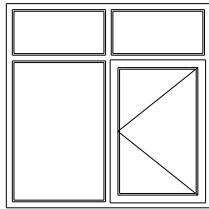

ВИД ОКНА



ОКОННАЯ СТВОРКА

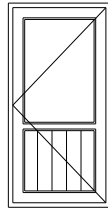

ВИД ДВЕРИ ВНУТРЕННЕГО
ОТКРЫВАНИЯ



ДВЕРНАЯ СТВОРКА

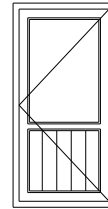

ВИД ДВЕРИ НАРУЖНОГО
ОТКРЫВАНИЯ



ДВЕРНАЯ СТВОРКА
НАРУЖНОГО ОТКРЫВАНИЯ

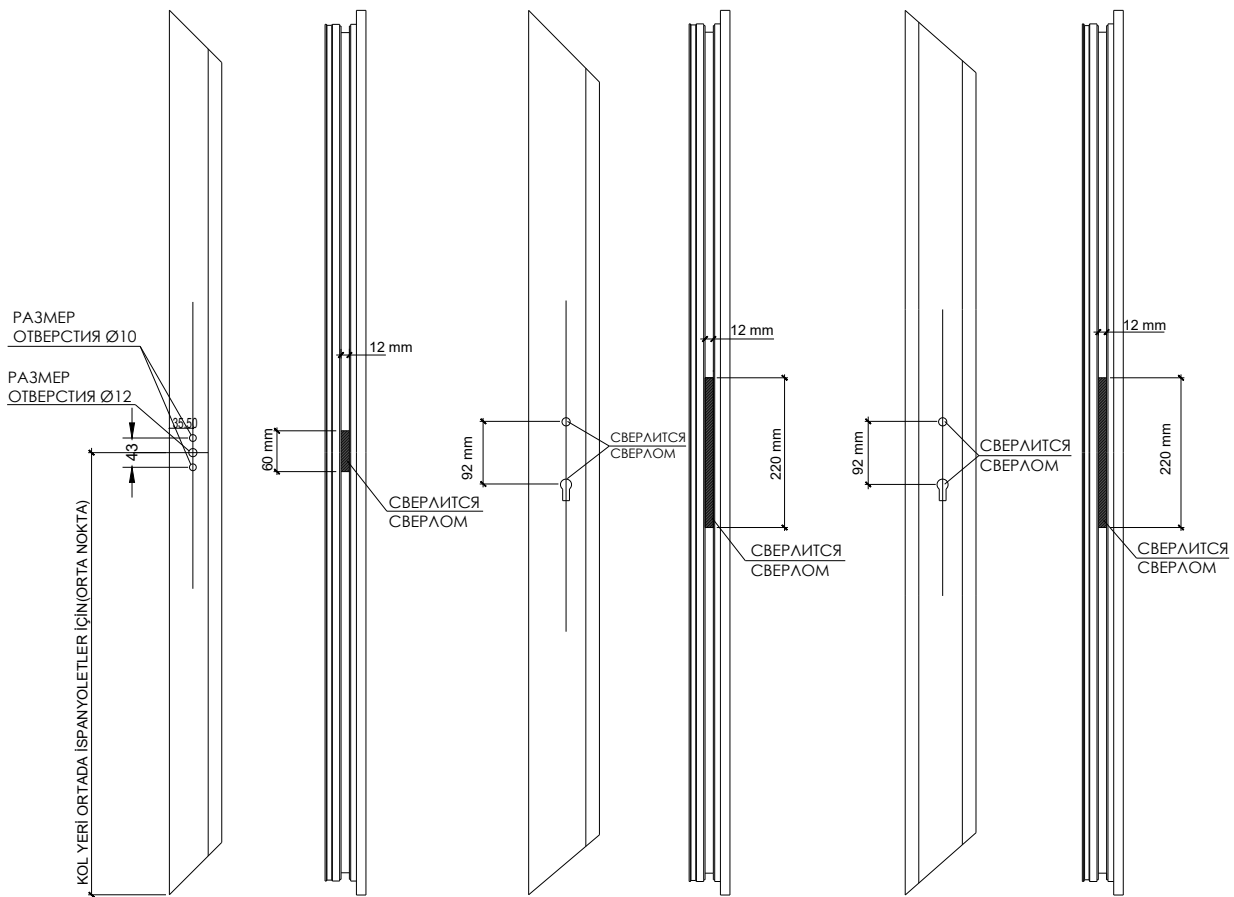

ОТВЕРСТИЕ ШПИНГАЛЕТА 12 мм

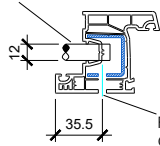

РАССТОЯНИЕ НА
ОСИ РУЧКИ

ОТВЕРСТИЕ ШПИНГАЛЕТА 12 мм

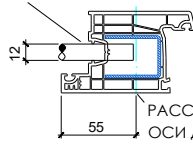

РАССТОЯНИЕ НА
ОСИ ДВЕРНОЙ РУЧКИ

ОТВЕРСТИЕ ШПИНГАЛЕТА 12 мм

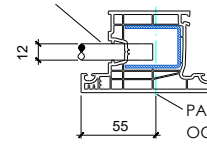

РАССТОЯНИЕ НА
ОСИ ДВЕРНОЙ РУЧКИ

*ПРОФИЛЬ ПОКАЗАН С НАРУЖНОЙ СТОРОНЫ

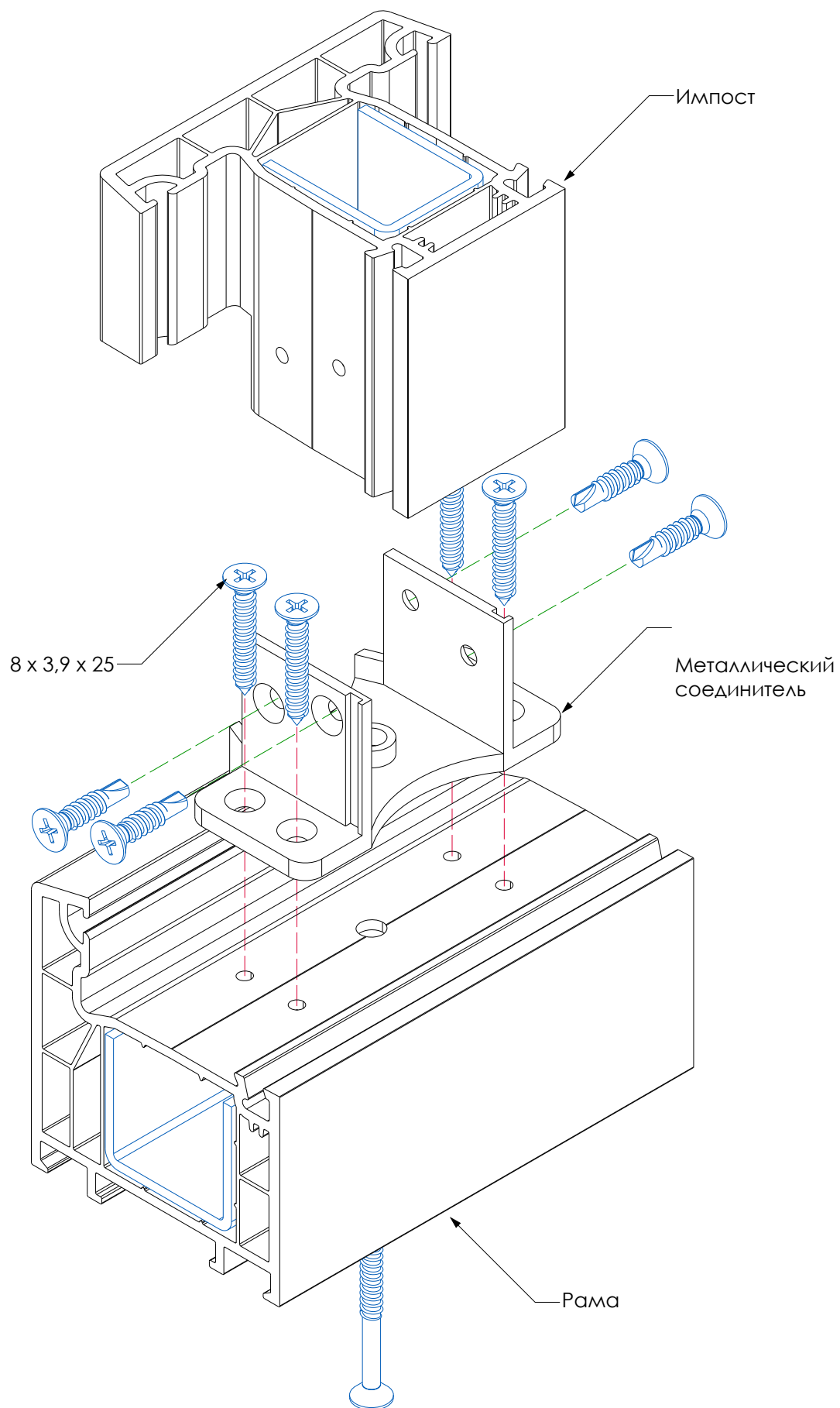

4.11. Механические соединения: WUKO EVO

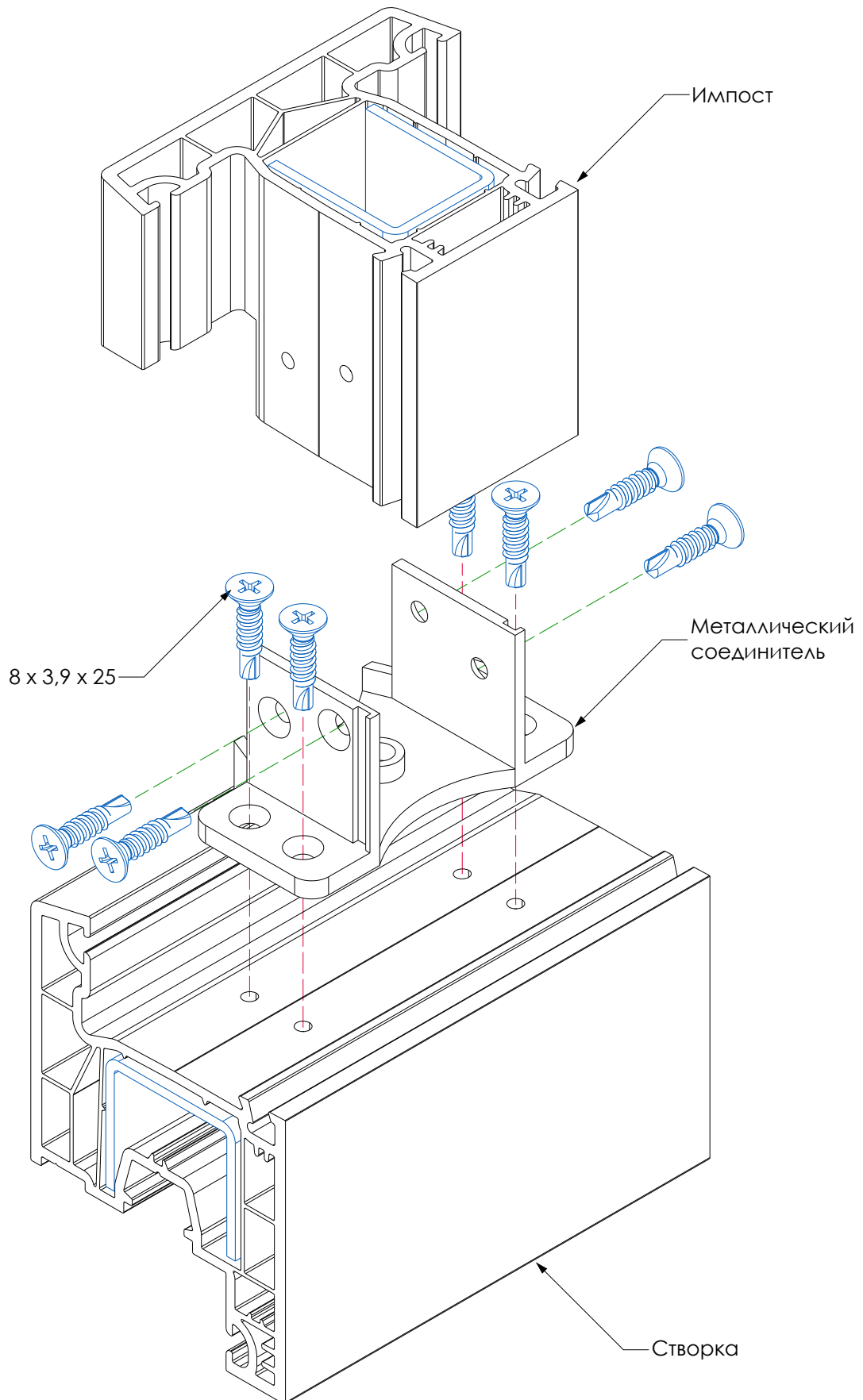

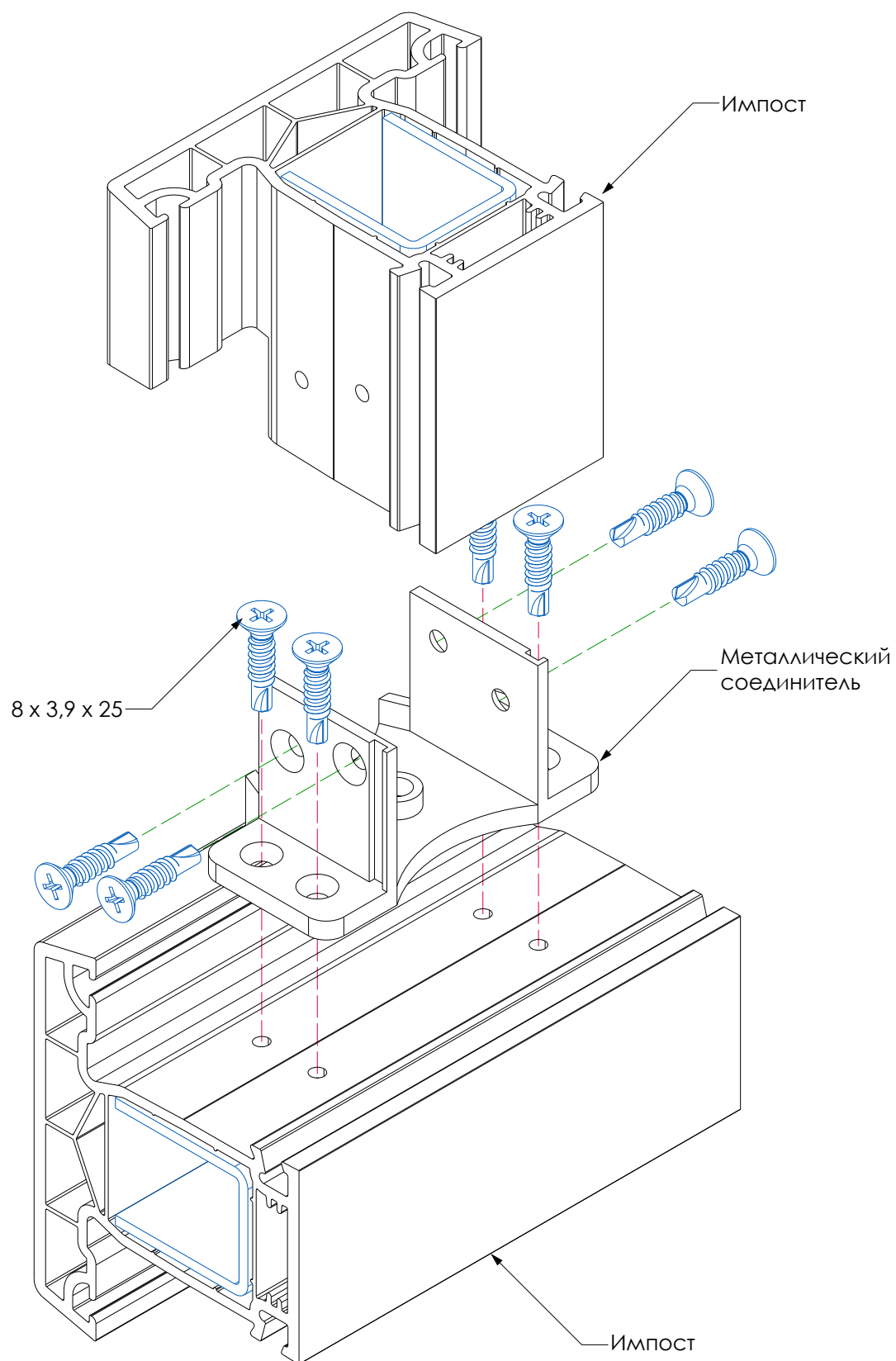

Lead Free

3 | камерный
профиль

KAVI



ГЛАВНЫЕ ПРОФИЛИ

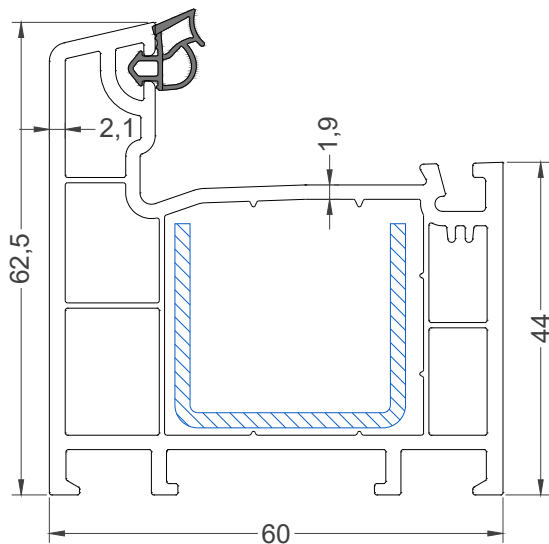

Рама 62.5 мм
Арт. 6001

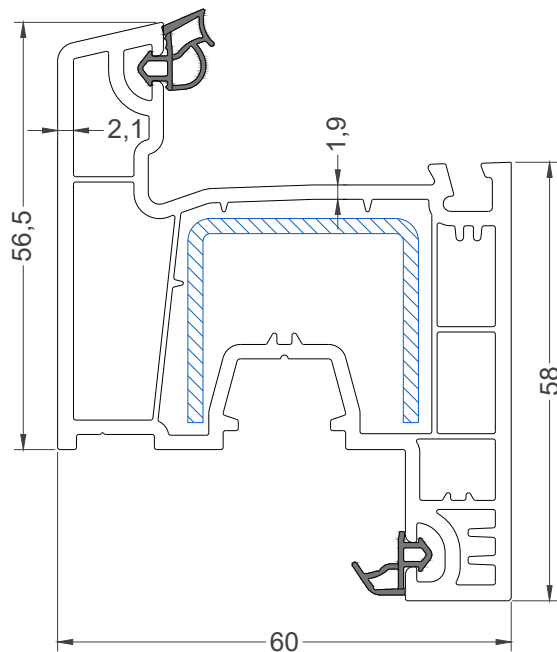

Створка 56.5 мм
Арт. 6002

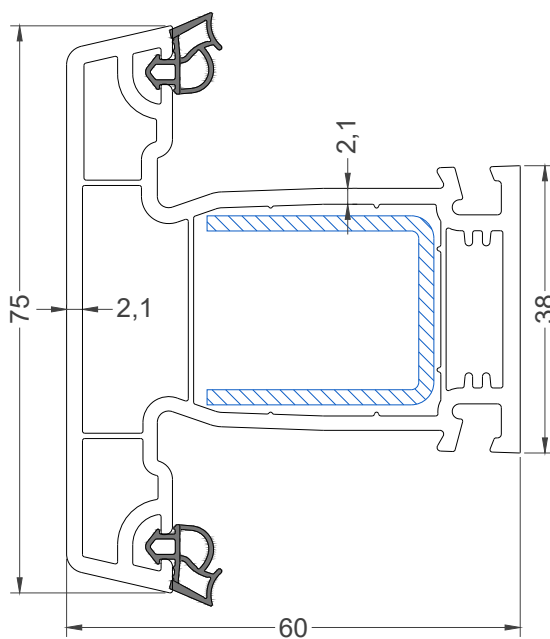

Импост 75 мм
Арт. 6003

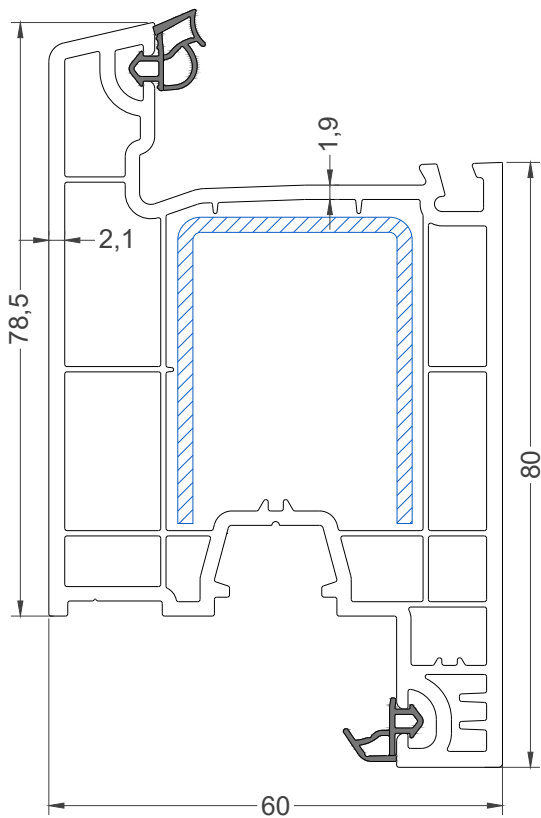

Дверная створка 78.5 мм
(Z-type)
Арт. 6004

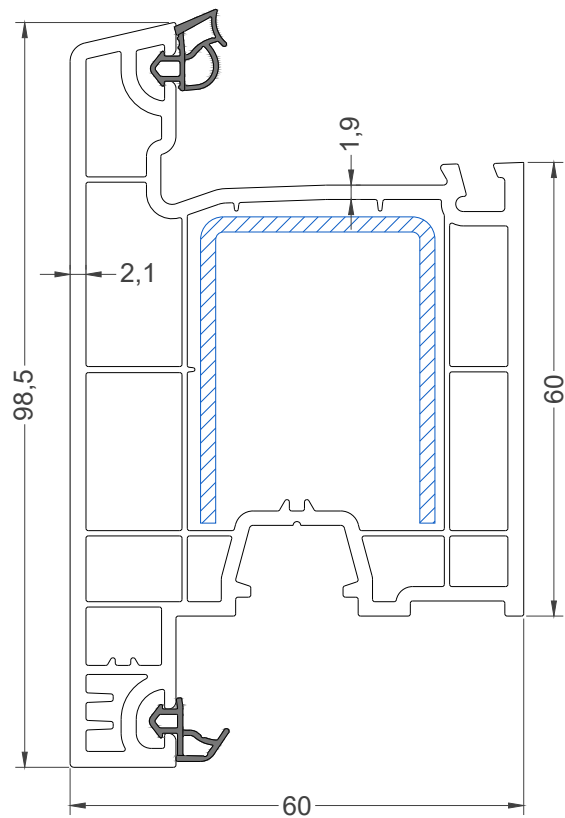

Дверная створка 98.5 мм
(T-type)
Арт. 6005

СОЕДИНИТЕЛЬНЫЕ ПРОФИЛИ ПРЯМЫЕ СОЕДИНИТЕЛИ

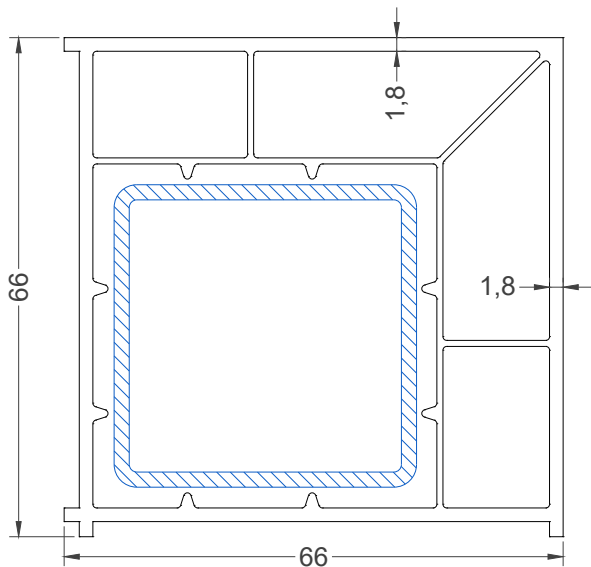

Соединитель угловой 90°
Арт. 6008

Соединитель рамный
Арт. 6012

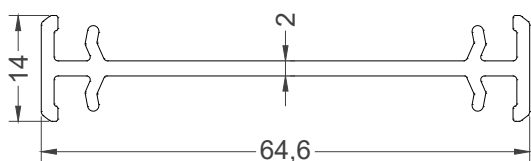

Соединитель рамный
Арт. 6011

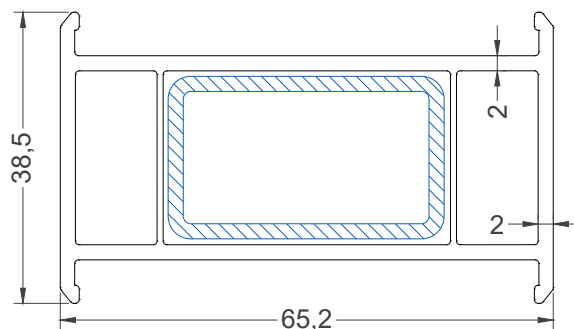

Расширитель 38,5 мм
Арт. 6010

УГЛОВОЙ ТРУБНЫЙ СОЕДИНИТЕЛЬ

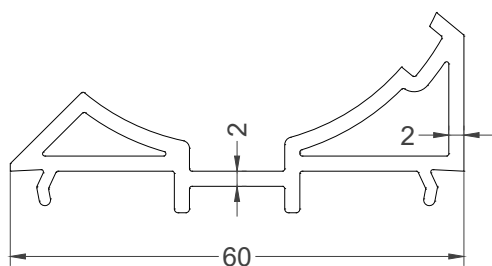

Адаптер к трубе
Арт. 6007

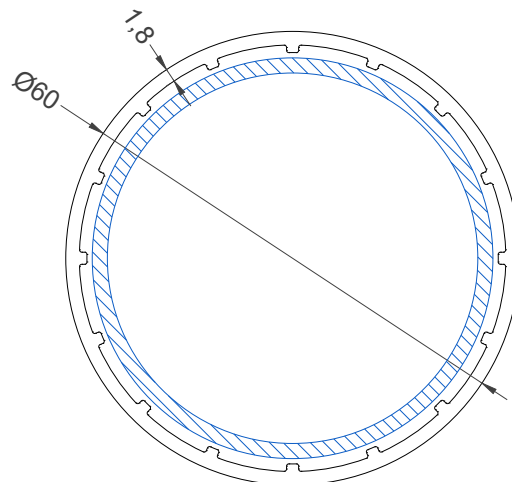

Труба Ø60
Арт. 6006

ДОБОРНЫЕ ПРОФИЛИ

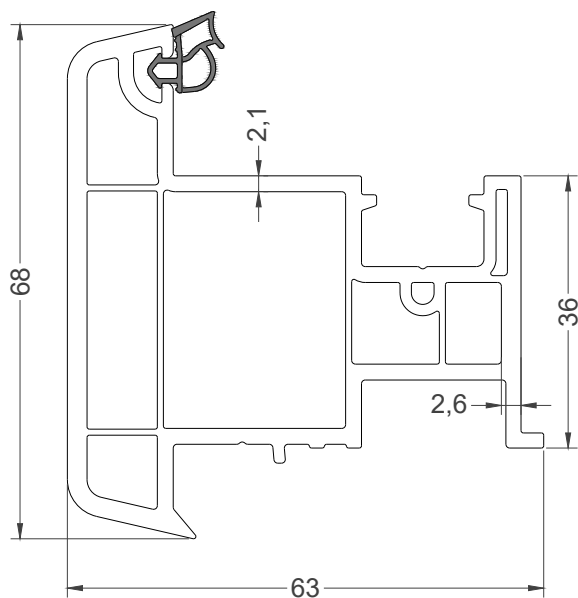

Штульп
Арт. 6009

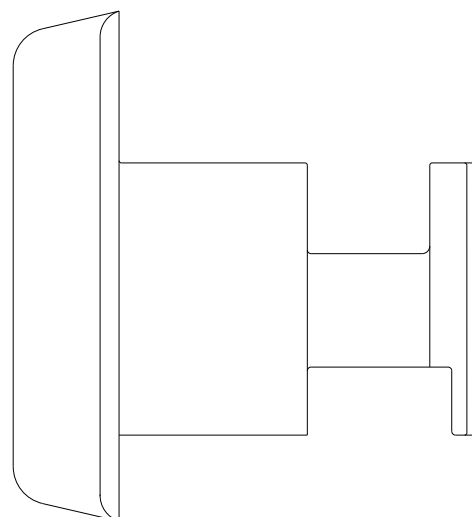

Крышка штульпа
Арт. 6013

ШТАПИКИ ДЛЯ ОСТЕКЛЕНИЯ

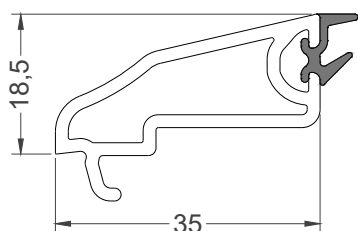

Штапик 4 мм
Арт. 6014

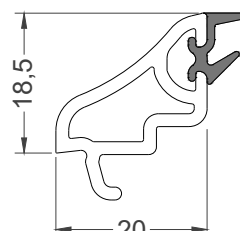

Штапик 20 мм
Арт. 6015

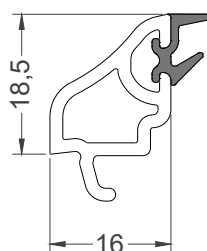

Штапик 24 мм
Арт. 6016

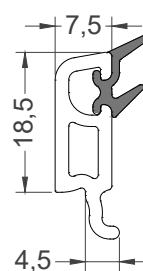

Штапик 32 мм
Арт. 6017

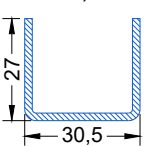
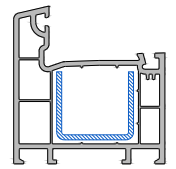
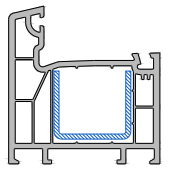
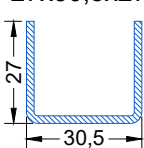
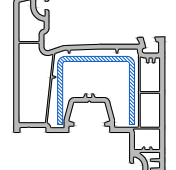
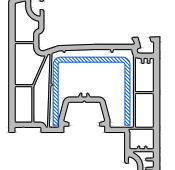
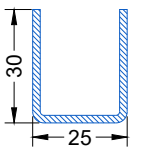
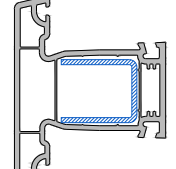
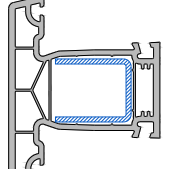
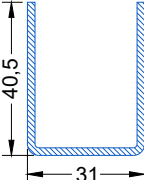
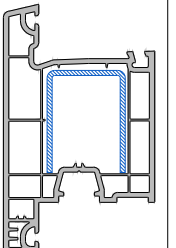
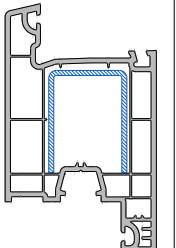
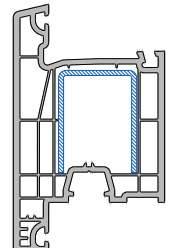
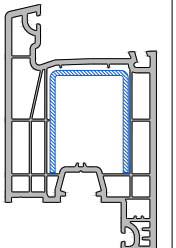
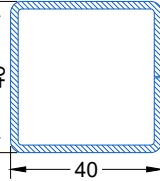
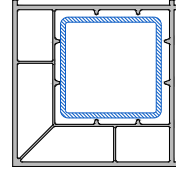
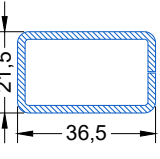
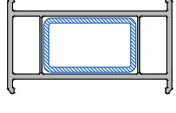
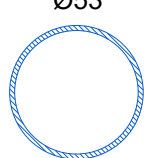
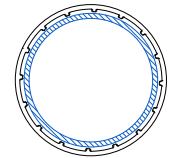
Армирующий профиль	Артикул	Толщина, мм	Момент инерции, см ⁴	Вес, кг/м	Профили, в которых используется армирующий профиль			
27x30,5x27 	600110	1.2	$I_x=0.7$ $I_y=1.5$	0.75				
		1.5	$I_x=0.9$ $I_y=1.9$	0.93				
27x30,5x27 	600210	1.2	$I_x=0.7$ $I_y=1.5$	0.75				
		1.5	$I_x=0.9$ $I_y=1.9$	0.93				
30x25x30 	600310	1.2	$I_x=0.9$ $I_y=1.1$	0.75				
		1.5	$I_x=1.1$ $I_y=1.3$	0.93				
40,5x31x40,5 	600410	1.5	$I_x=2.78$ $I_y=2.85$	1.24				
40x40 	600810	1.5	$I_x=5.5$ $I_y=5.5$	1.75				
36,5x21,5 	601010	1.2	$I_x=2.2$ $I_y=1.0$	1.0				
Ø53 	600610	1.5	$I_x=8.0$ $I_y=8.0$	1.9				

КОМБИНАЦИЯ - РАМА/СТВОРКА

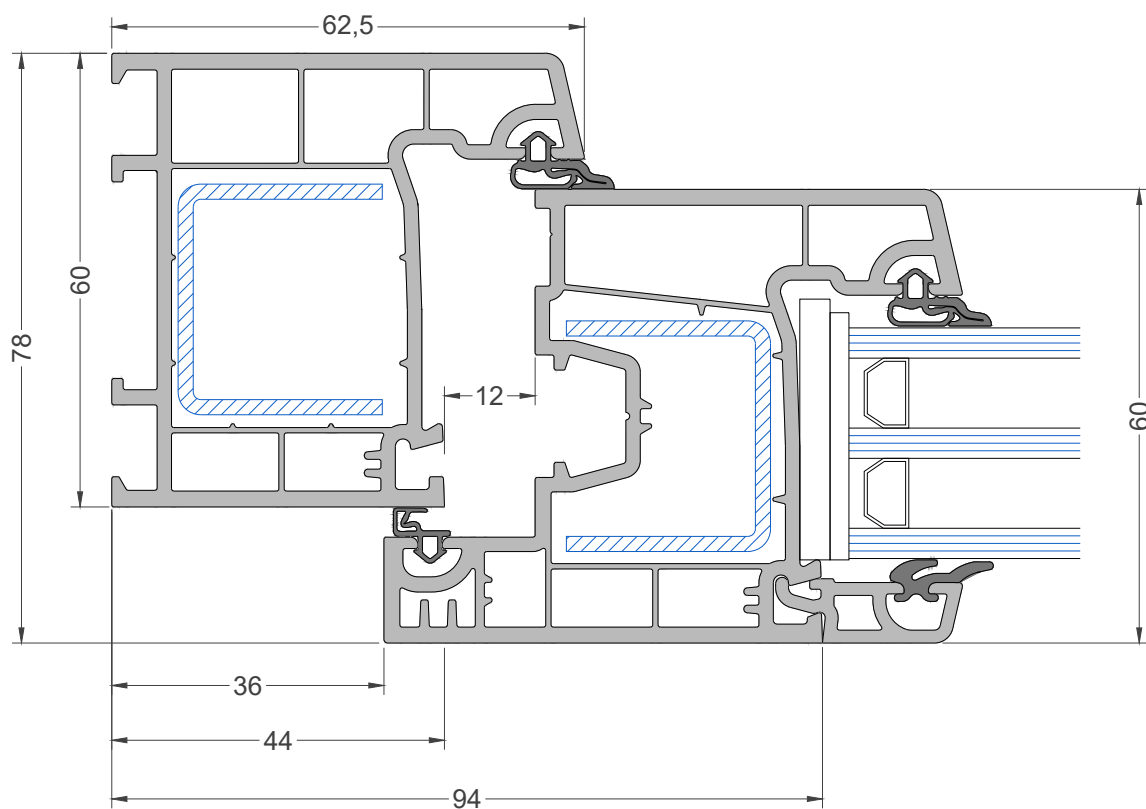

Рама
Арт. 6001

Створка
Арт. 6002

КОМБИНАЦИЯ - СТВОРКА/ИМПОСТ

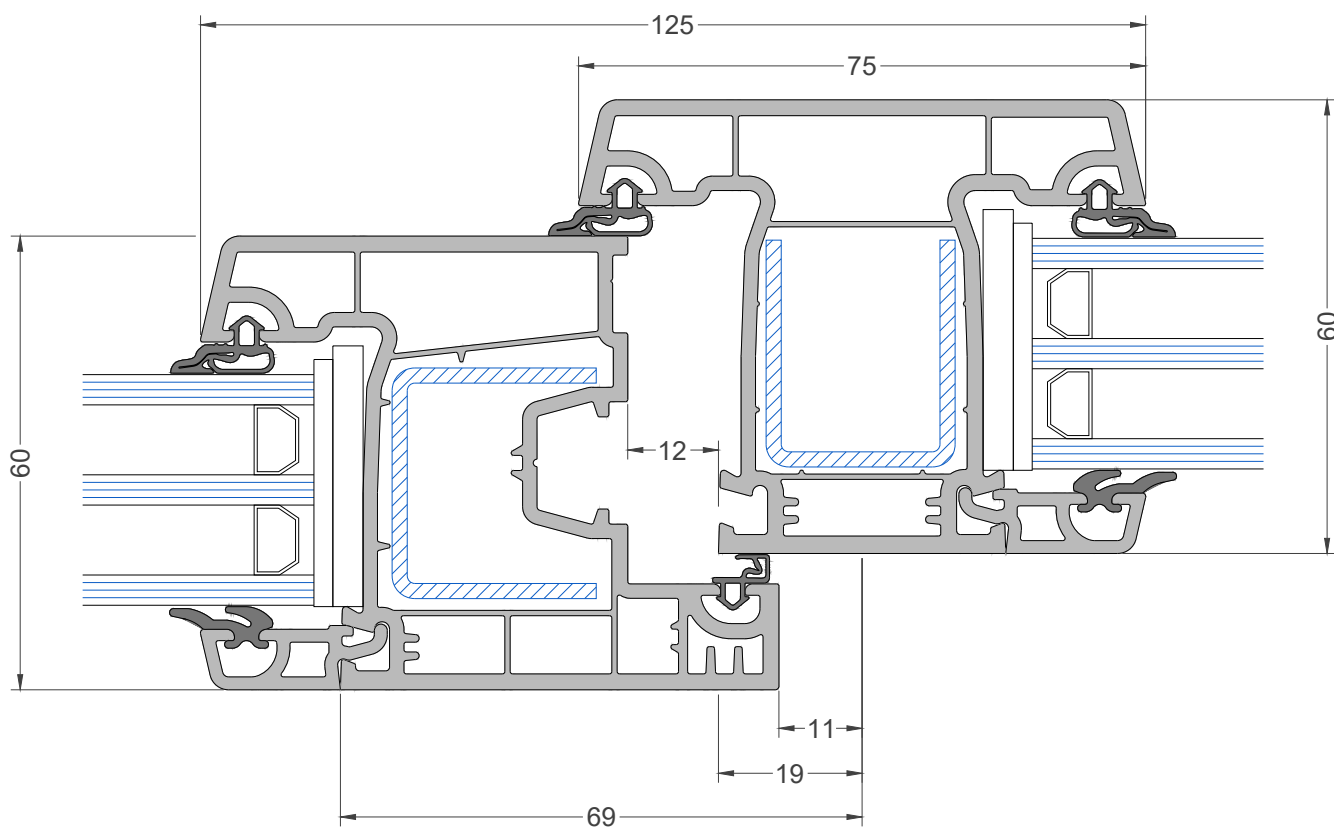

Створка
Арт. 6002

Импост
Арт. 6003

КОМБИНАЦИЯ - РАМА/ДВЕРНАЯ СТВОРКА
ОТКРЫТИЕ НАРУЖУ

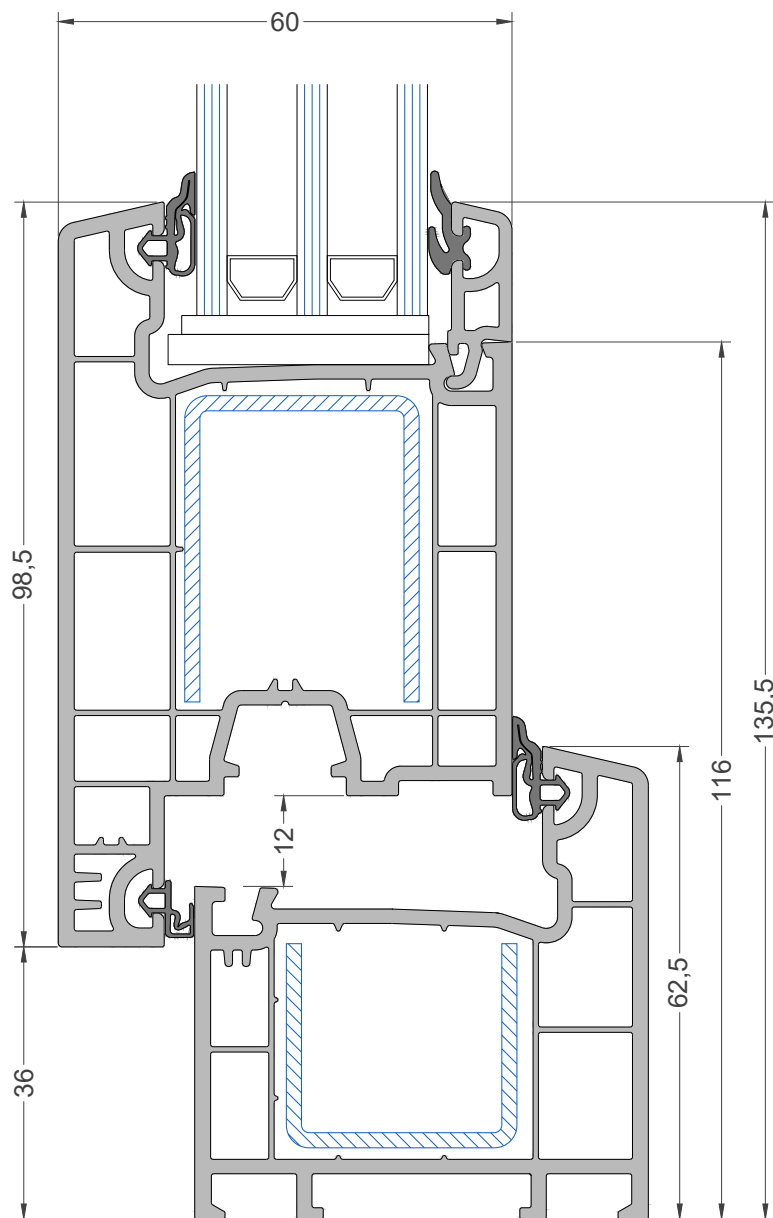

Рама
Арт. 6001

Дверная створка 98.5 мм
(T-type)
Арт. 6005

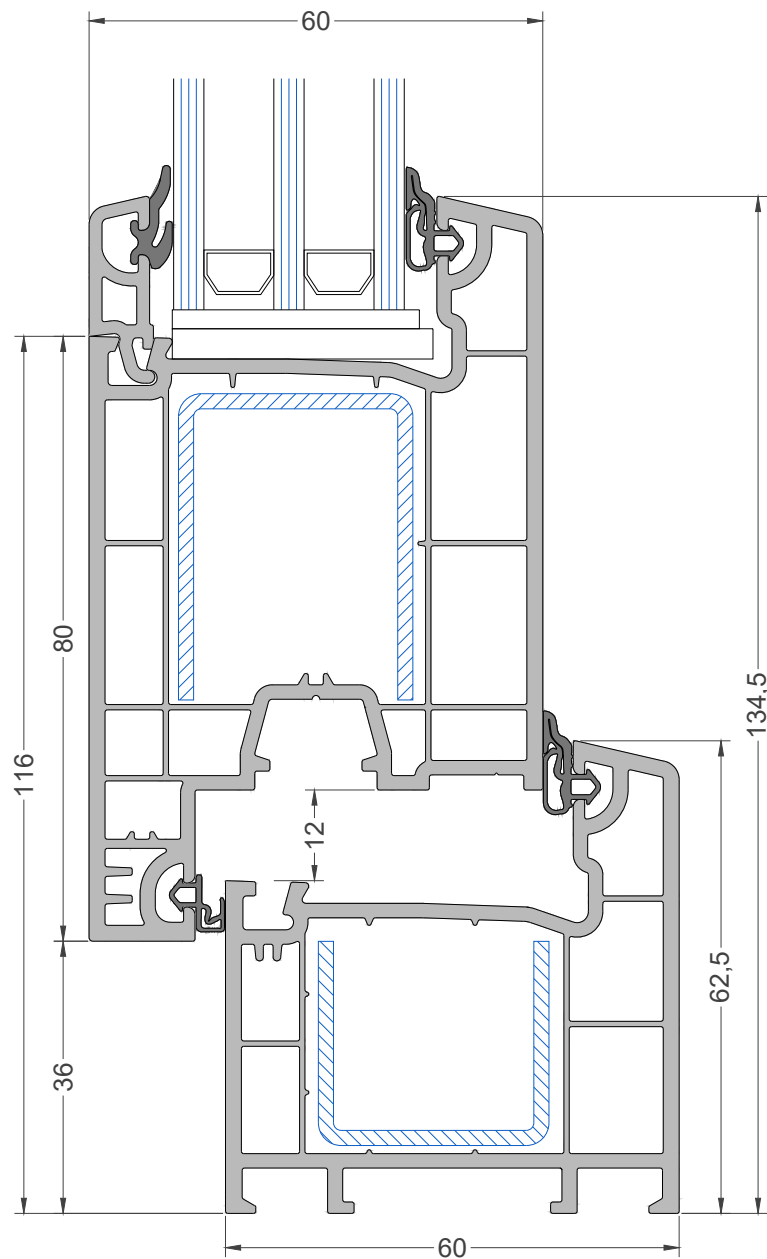
**КОМБИНАЦИЯ - РАМА/ДВЕРНАЯ СТВОРКА
ОТКРЫТИЕ ВОВНУТРЬ**

Рама
Арт. 6001

Дверная створка 78.5 мм
(Z-type)
Арт. 6004

КОМБИНАЦИЯ - СТВОРКА/ИМПОСТ/СТВОРКА

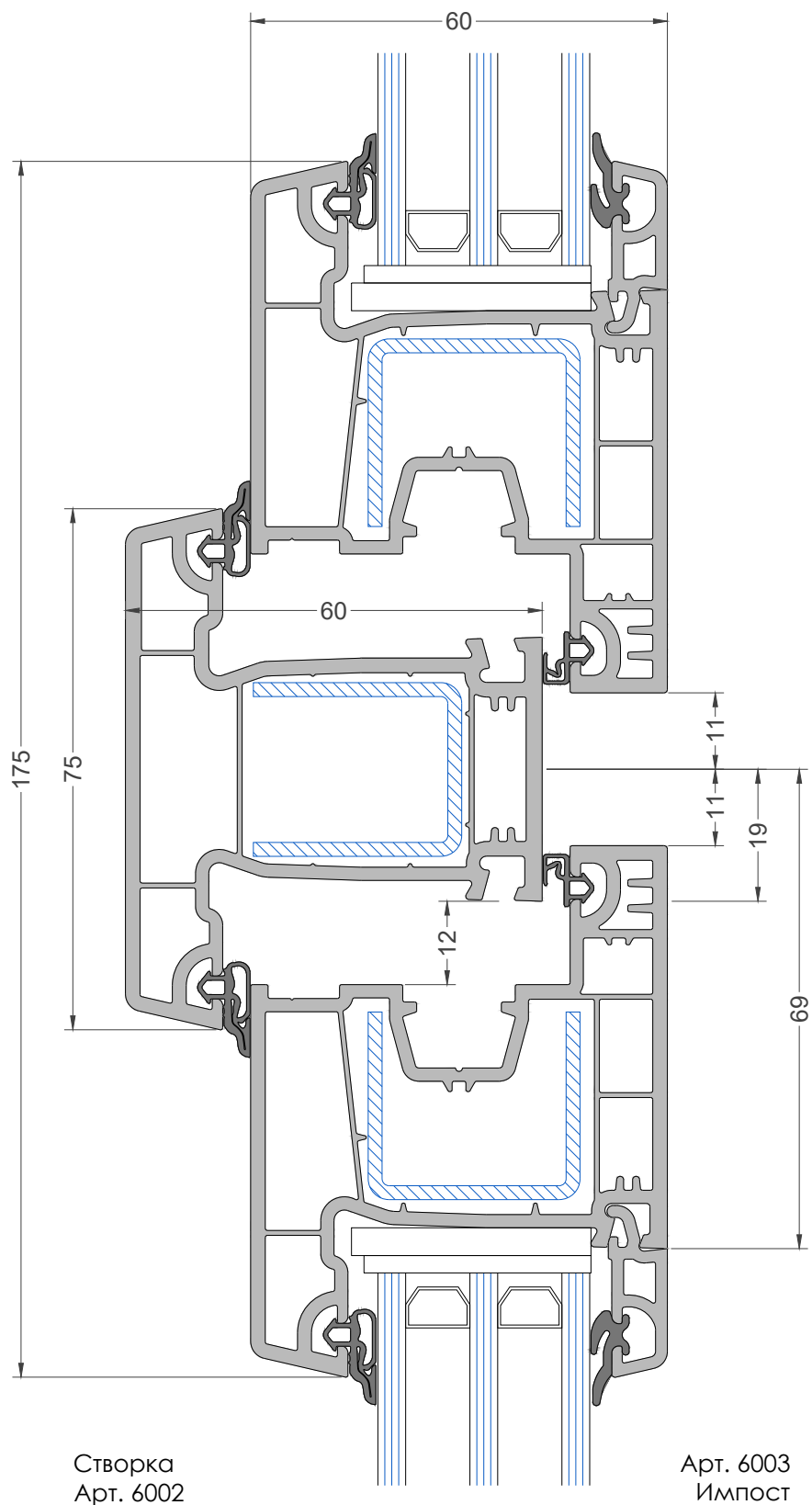

КОМБИНАЦИЯ - СТВОРКА/ШТУЛЬП/СТВОРКА

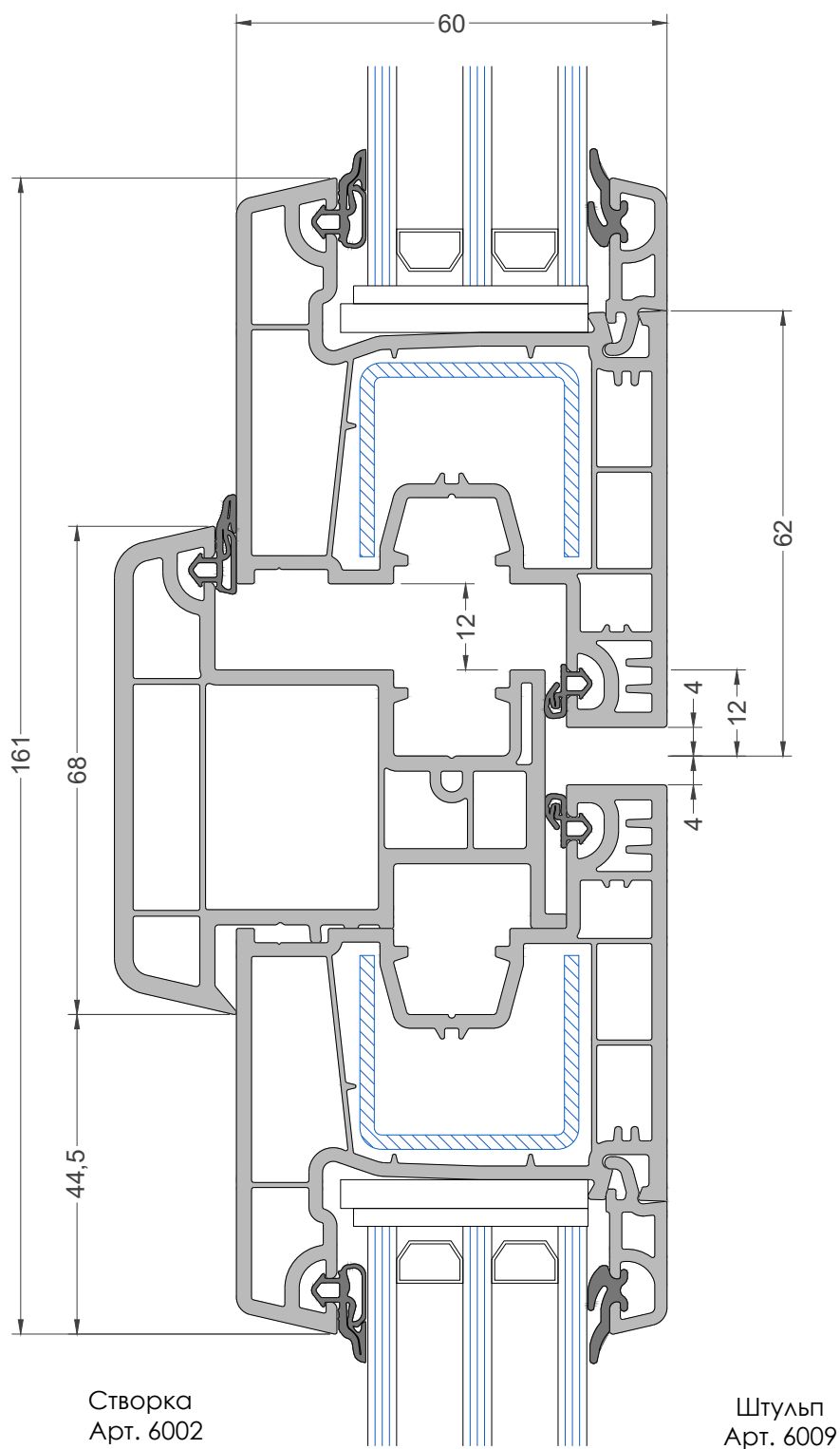

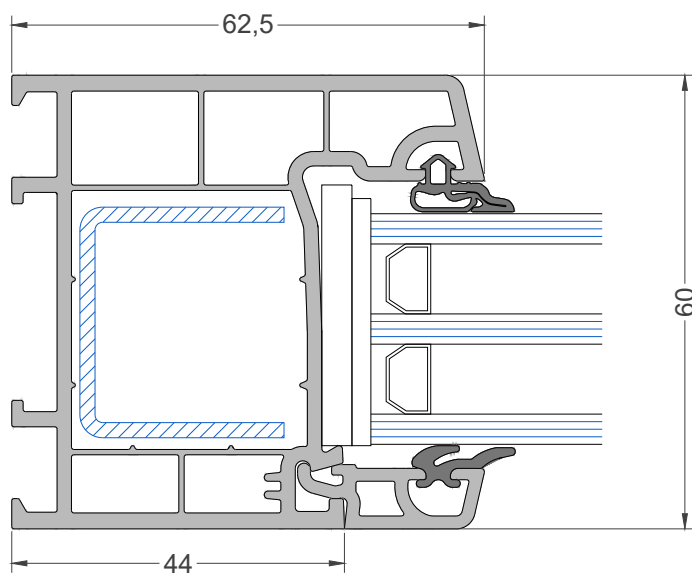
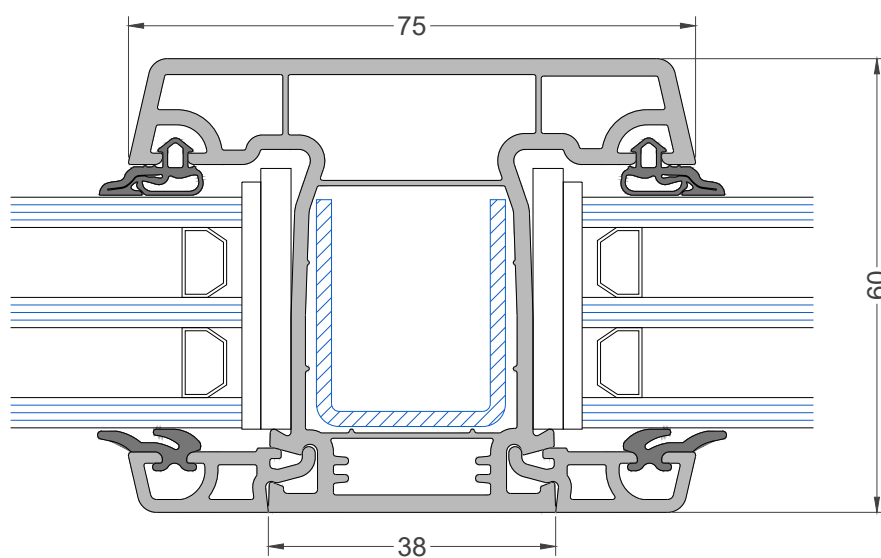
ГЛУХОЕ ОСТЕКЛЕНИЕРама
Арт. 6001Импост
Арт. 6003

КОМБИНАЦИЯ - РАМА/СОЕДИНИТЕЛЬ/РАМА

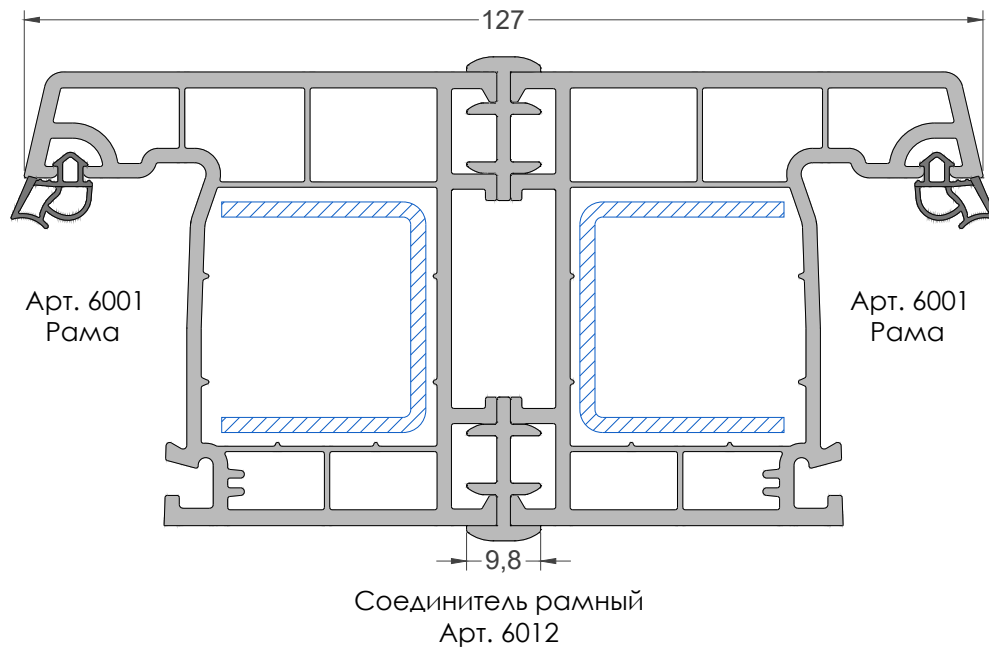
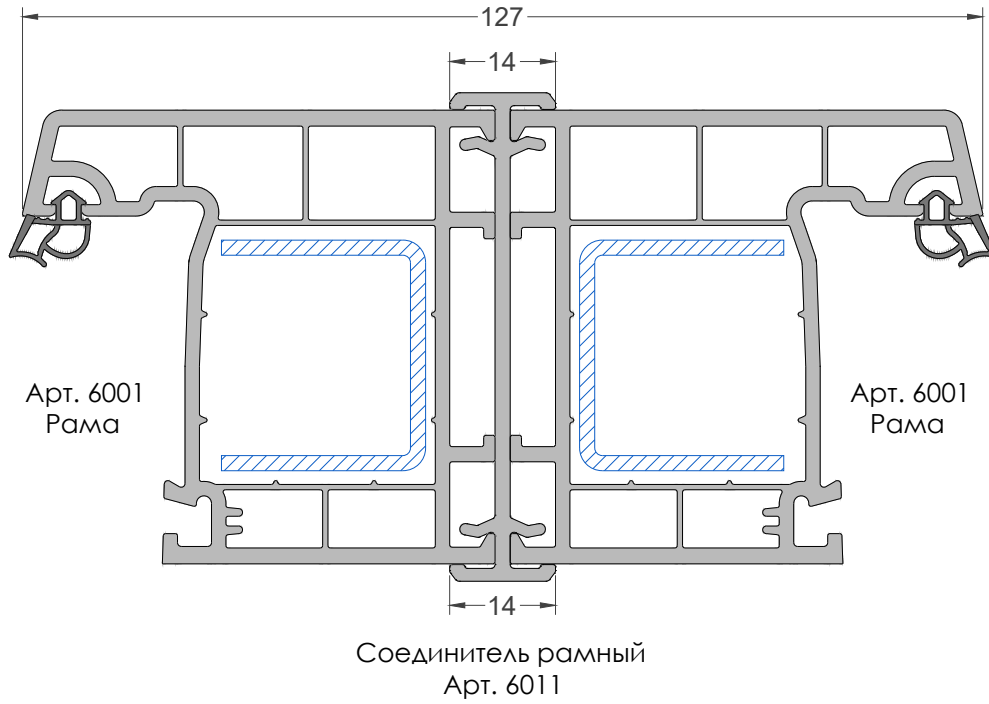

УГЛОВЫЕ СОЕДИНЕНИЯ

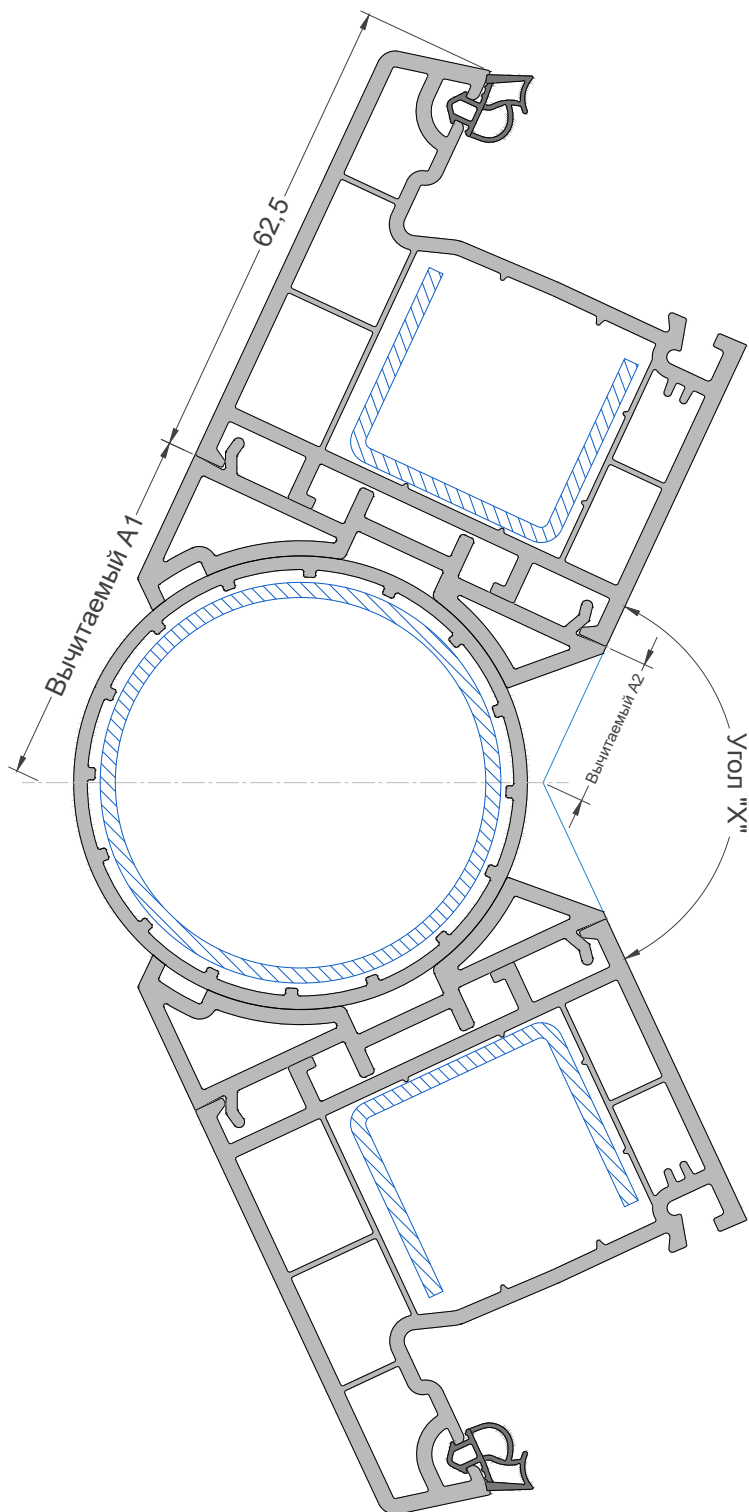

Угол "Х"	Вычитаемый А1	Вычитаемый А2	Угол "Х"	Вычитаемый А1	Вычитаемый А2
90°	64,4 mm	4,4 mm	140°	44,7 mm	22,8 mm
95°	61,8 mm	6,8 mm	145°	43,2 mm	24,2 mm
100°	59,4 mm	9 mm	150°	41,7 mm	25,6 mm
105°	57,1 mm	11,1 mm	155°	40,3 mm	27 mm
110°	55 mm	13 mm	160°	38,9 mm	28,3 mm
115°	53,1 mm	14,9 mm	165°	37,5 mm	29,6 mm
120°	51,3 mm	16,6 mm	170°	36,1 mm	30,9 mm
125°	49,5 mm	18,2 mm	175°	34,7 mm	32,1 mm
130°	47,8 mm	19,9 mm	180°	33,4 mm	33,4 mm
135°	46,2 mm	21,4 mm			

Труба Ø60
Арт. 6006

Рама
Арт. 6001

Адаптер к трубе
Арт. 6007

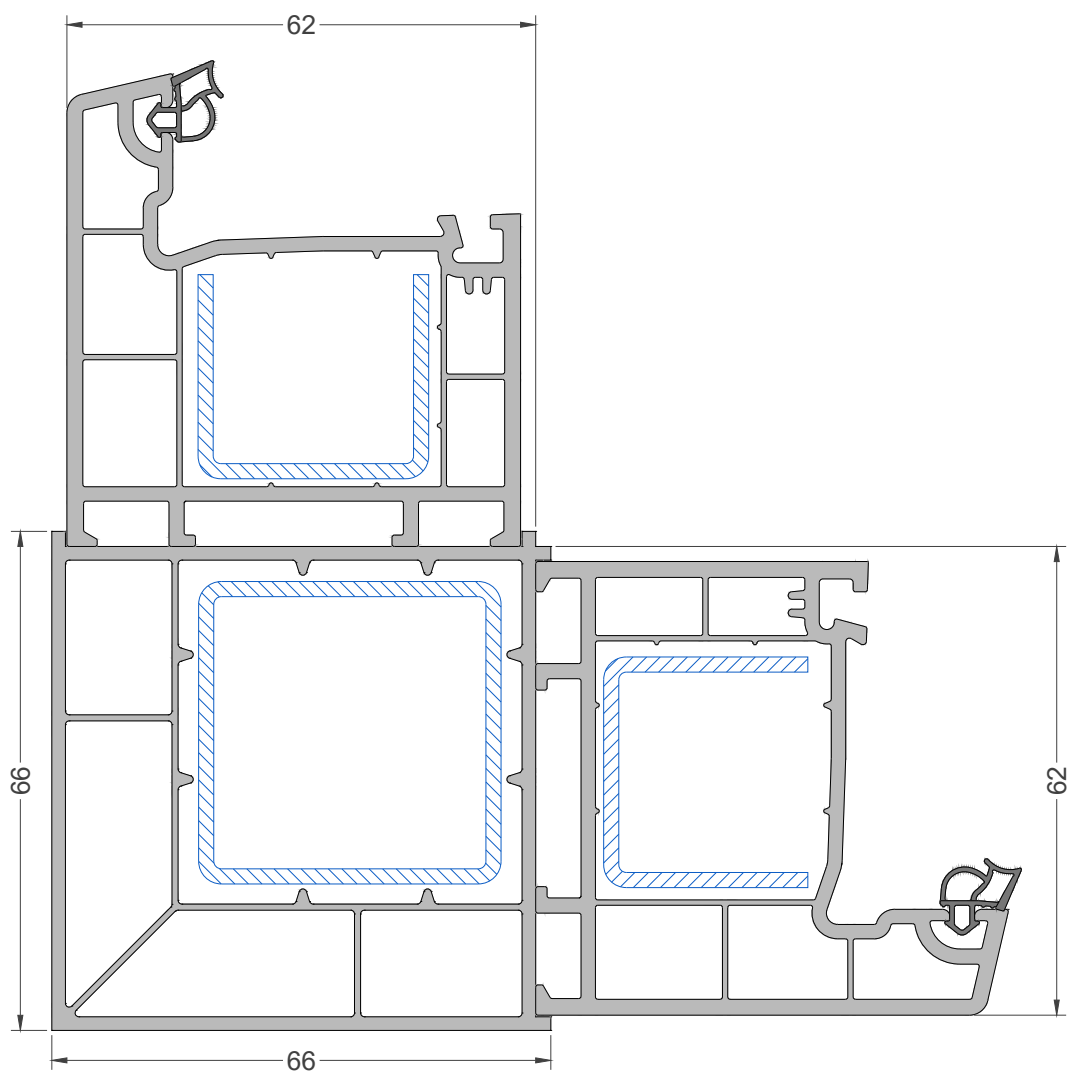
УГЛОВЫЕ СОЕДИНЕНИЯ

Соединитель угловой 90°
Арт. 6008

Рама
Арт. 6001

ПРИМЕНЕНИЕ РАСШИРИТЕЛЯ

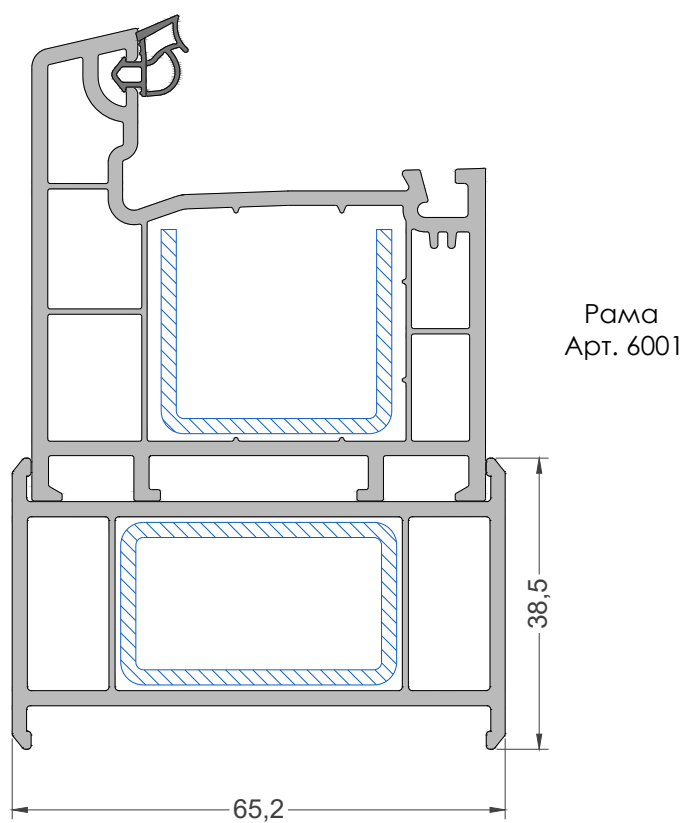

Расширитель 38,5 мм
Арт. 6010

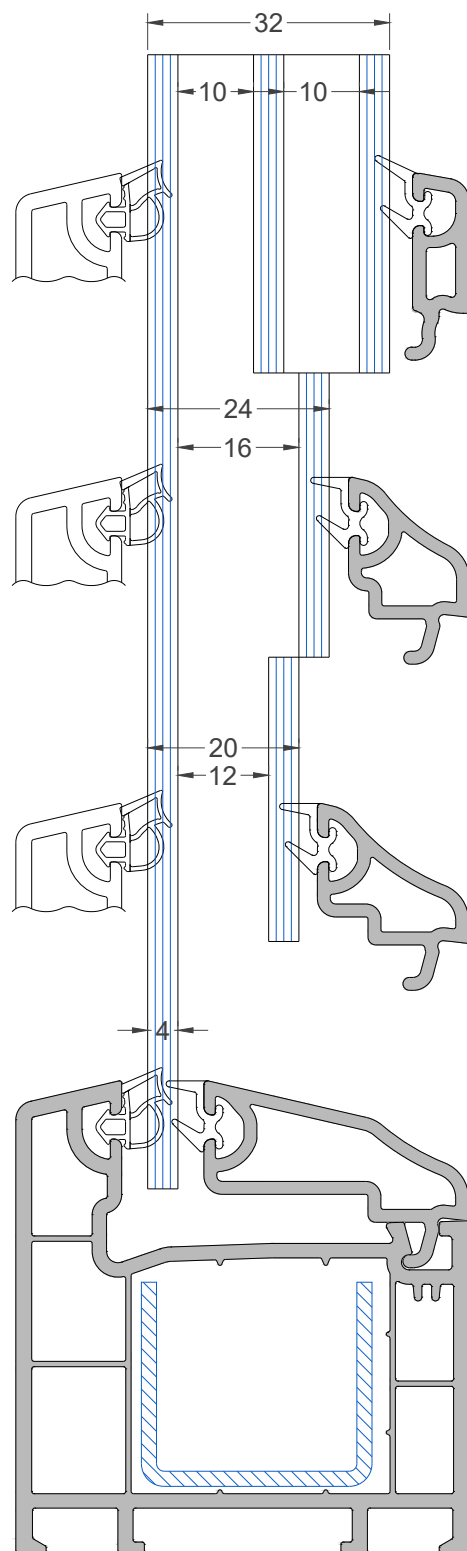

Штапик 32 мм
Арт. 6017

Штапик 24 мм
Арт. 6016

Штапик 20 мм
Арт. 6015

Штапик 4 мм
Арт. 6014

РАЗРЕЗ ПРОФИЛЯ

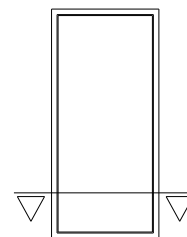
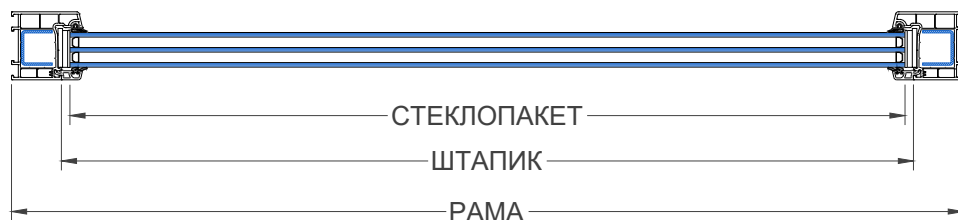

ПРОФИЛЬ РАМЫ	НАИМЕНОВАНИЕ ПРОДУКЦИИ	РАЗМЕР РАЗРЕЗА	
		ГОРИЗОНТАЛЬНО	ВЕРТИКАЛЬНО
	РАМА	РАМА + 6мм	РАМА + 6мм
	ШТАПИК	РАМА - 84мм	РАМА - 84мм
	СТЕКЛОПАКЕТ	РАМА - 99мм	РАМА - 99мм
	МЕТАЛЛ НА РАМЫ	РАМА - 120мм	РАМА - 120мм

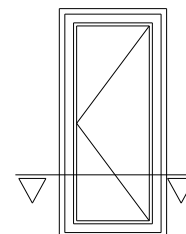
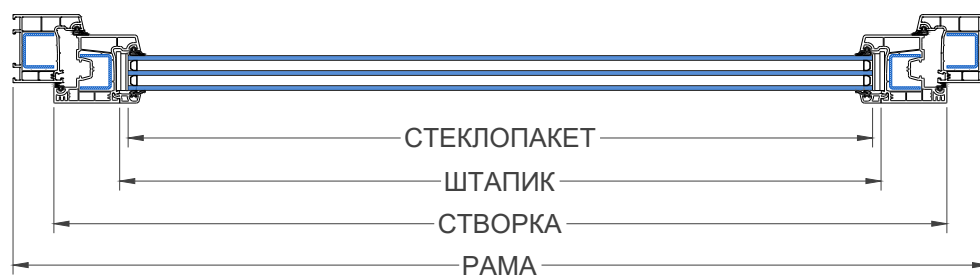

ПРОФИЛЬ РАМЫ	ПРОФИЛЬ СТВОРКИ	НАИМЕНОВАНИЕ ПРОДУКЦИИ	РАЗМЕР РАЗРЕЗА	
			ГОРИЗОНТАЛЬНО	ВЕРТИКАЛЬНО
		РАМА	РАМА + 6мм	РАМА + 6мм
		СТВОРКА	РАМА - 66мм	РАМА - 66мм
		ШТАПИК	РАМА - 188мм	РАМА - 188мм
		СТЕКЛОПАКЕТ	РАМА - 203мм	РАМА - 203мм
		МЕТАЛЛ НА РАМУ	РАМА - 125мм	РАМА - 125мм
		МЕТАЛЛ НА СТВОРКУ	РАМА - 220мм	РАМА - 220мм

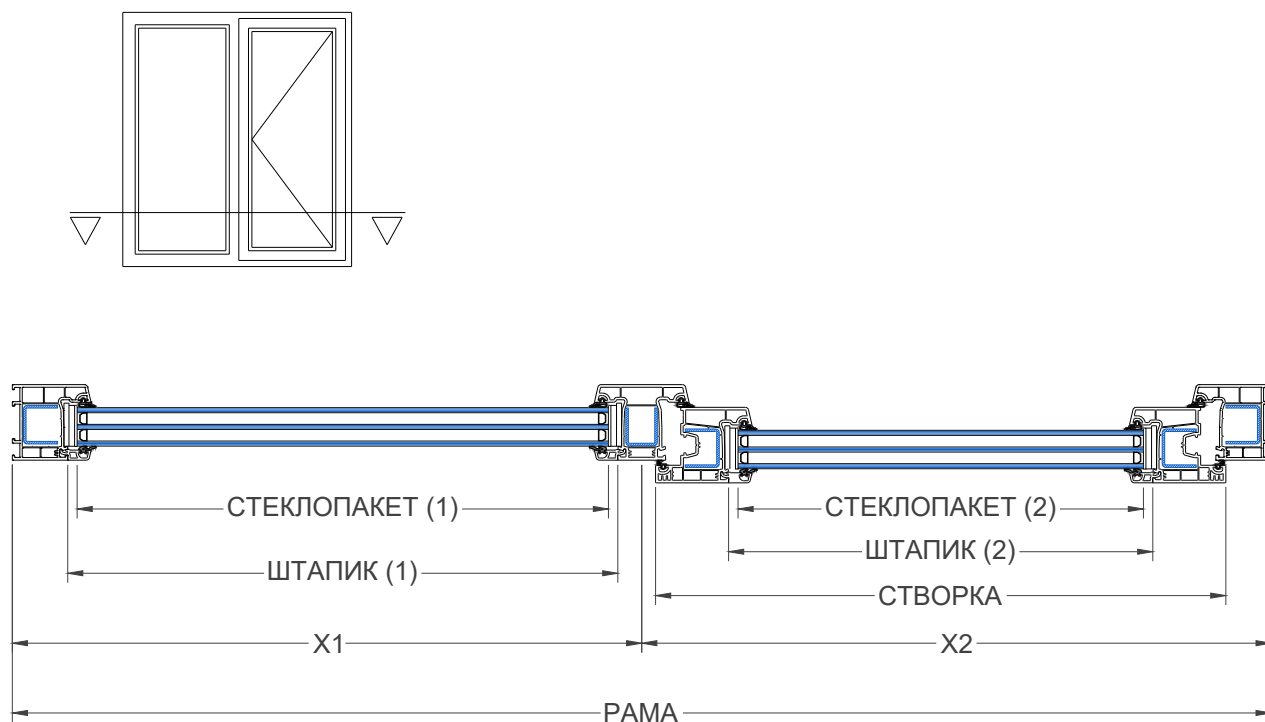

РАЗРЕЗ ПРОФИЛЯ

	НАИМЕНОВАНИЕ ПРОДУКЦИИ	РАЗМЕР РАЗРЕЗА	
		ГОРИЗОНТАЛЬНО	ВЕРТИКАЛЬНО
 РАМА	РАМА	РАМА + 6 мм	РАМА + 6 мм
 СТВОРКА	СТВОРКА	X2 - 41мм	РАМА - 66 мм
	ИМПОСТ	---	РАМА - 82 мм
	ШТАПИК (1)	X1 - 63мм	РАМА - 88 мм
	ШТАПИК (2)	X1 - 163мм	РАМА - 188 мм
	СТЕКЛОПАКЕТ (1)	X1 - 78мм	РАМА - 103 мм
	СТЕКЛОПАКЕТ (2)	X2 - 178мм	РАМА - 203 мм
	МЕТАЛЛ НА ШИРОКИЙ ИМПОСТ	---	РАМА - 110 мм
	МЕТАЛЛ НА РАМУ	РАМА - 120мм	РАМА - 120 мм
	МЕТАЛЛ НА СТВОРКУ	X2 - 190мм	РАМА - 220 мм

5.6. Армирование: KAVI

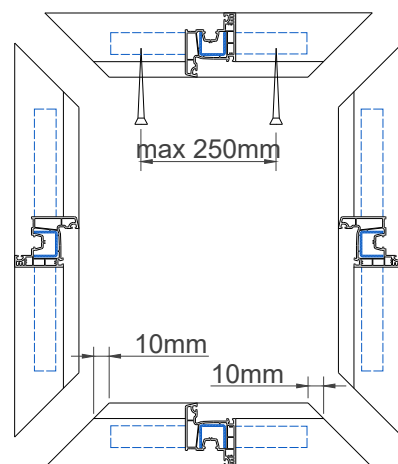
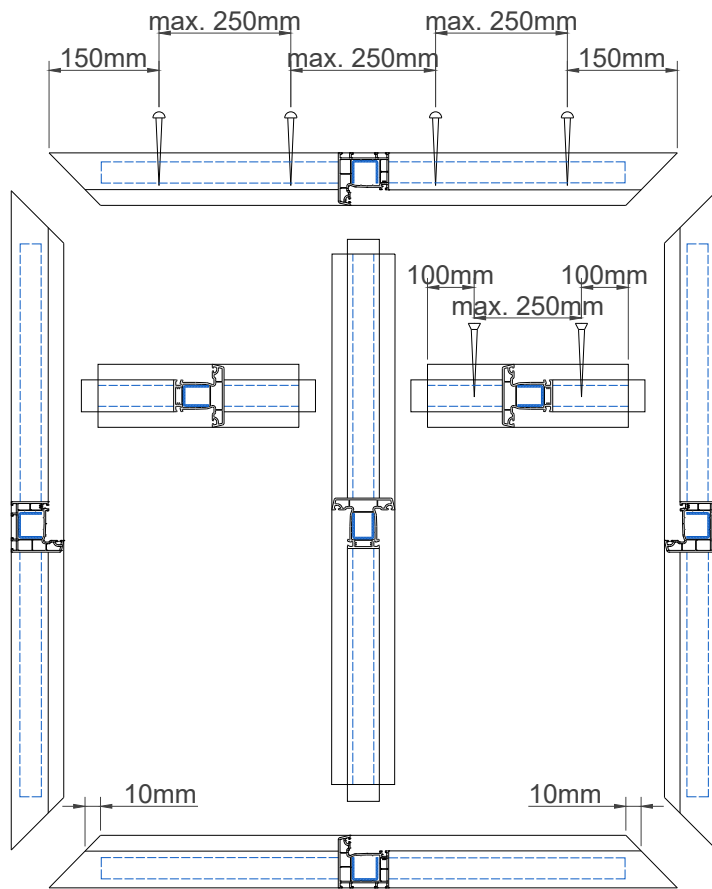
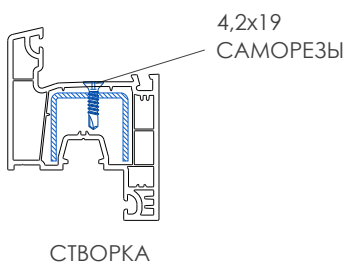
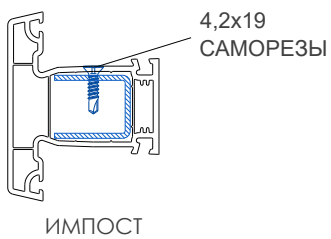
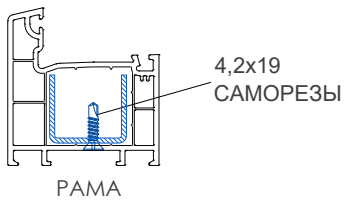
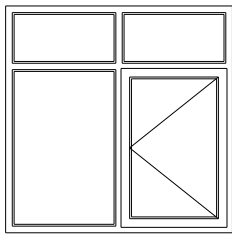

ПРИМЕЧАНИЕ

1. МЕТАЛЛ ДОЛЖЕН ПРИКРЕПЛЯТЬСЯ ПО УКАЗАНОМУ РАЗМЕРУ
2. ИМПОСТ ПРИКРЕПЛЯЕТСЯ СО СТОРОНЫ СТЕКЛА
3. СТВОРКА ПРИКРЕПЛЯЕТСЯ С ВНУТРЕННЕЙ СТОРОНЫ
4. МЕТАЛЛ ДОЛЖЕН ПРИМЕНЯТЬСЯ ЦЕЛЫМ

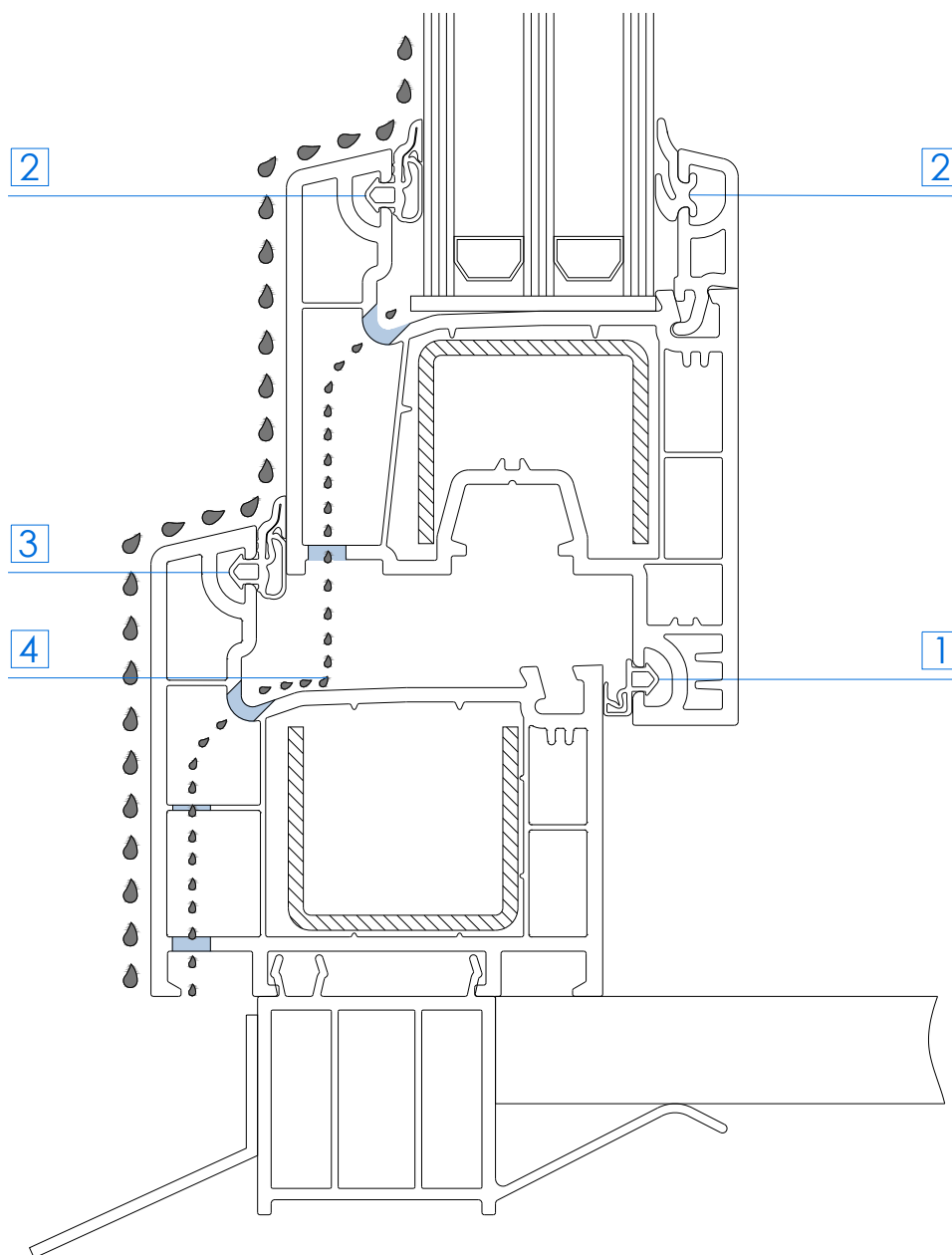

- 1 Внутреннее многофункциональное уплотнение гарантирует высокую воздухопроницаемость.
- 2 Нагрузки, действующие при зажатии стеклопакета, равномерно распределены по внутреннему и внешнему уплотнителям. За счет этого остекление идеально сбалансировано.
- 3 Внешнее многофункциональное уплотнение при сжатии образует большую площадь контакта, способную обеспечить высокую герметичность притворов даже при неточной сборке окна.
- 4 Наклонная поверхность дренажной зоны обеспечивает свободный сток воды.

Выполнение отвода воды на раме:

Вариант 1:

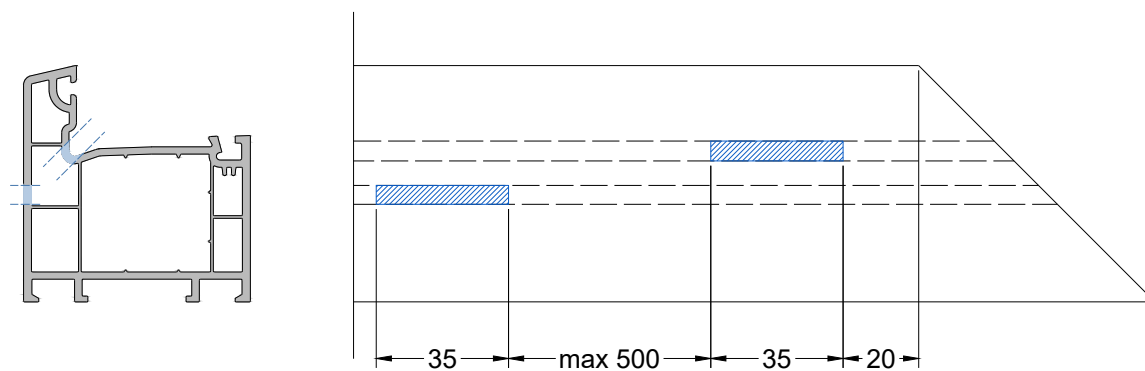
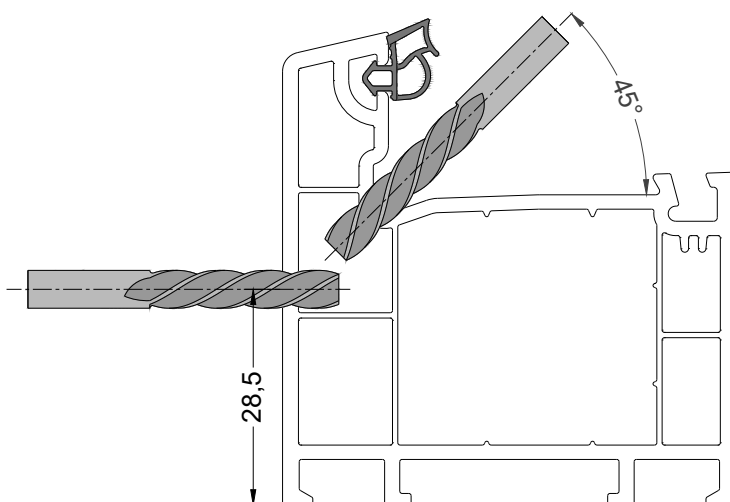

Выполнение отвода воды на раме:

Вариант 2:

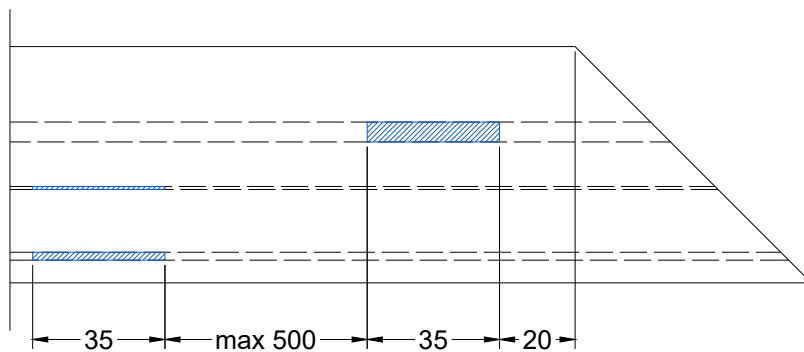
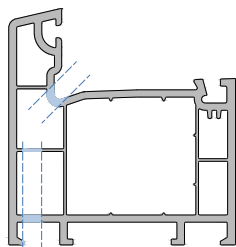
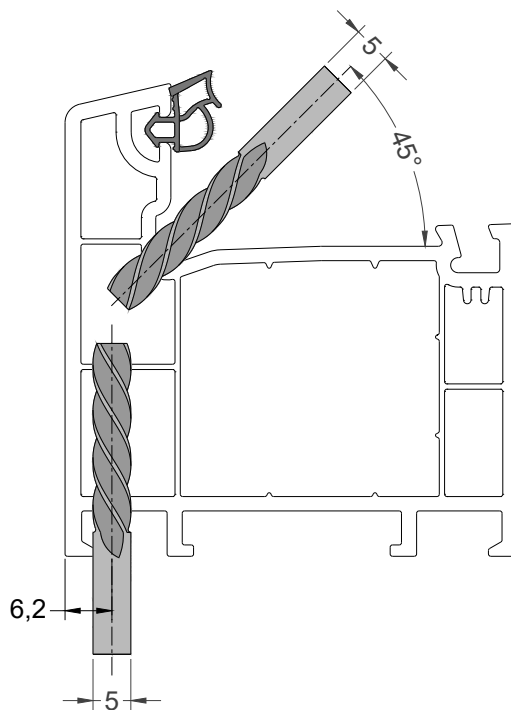

Выполнение отвода воды на Импосте:

Вариант 1:

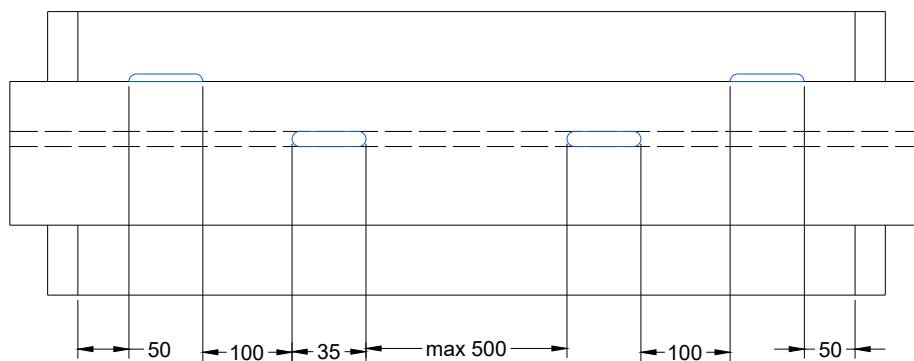
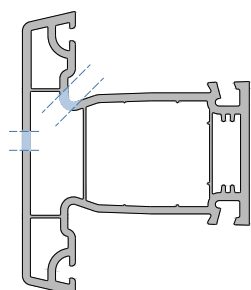
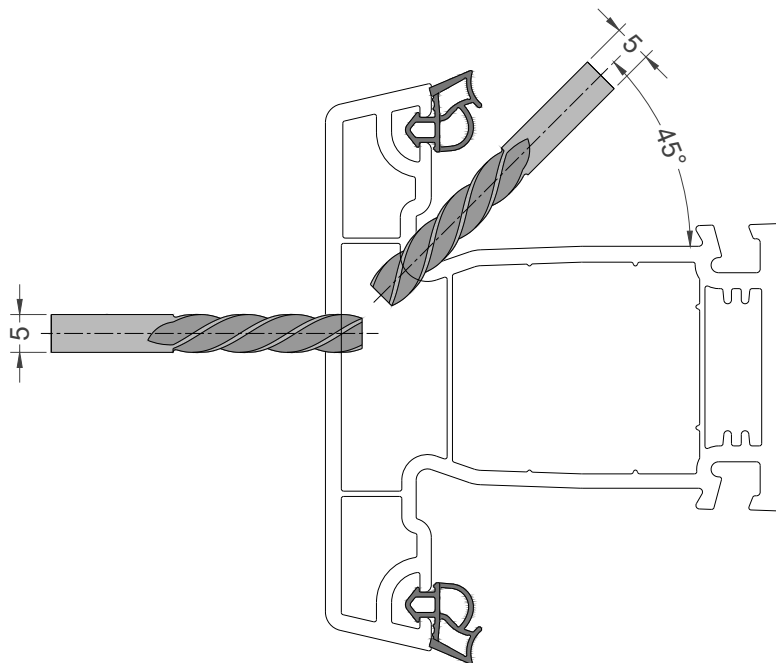

Выполнение отвода воды на Импосте:

Вариант 2:

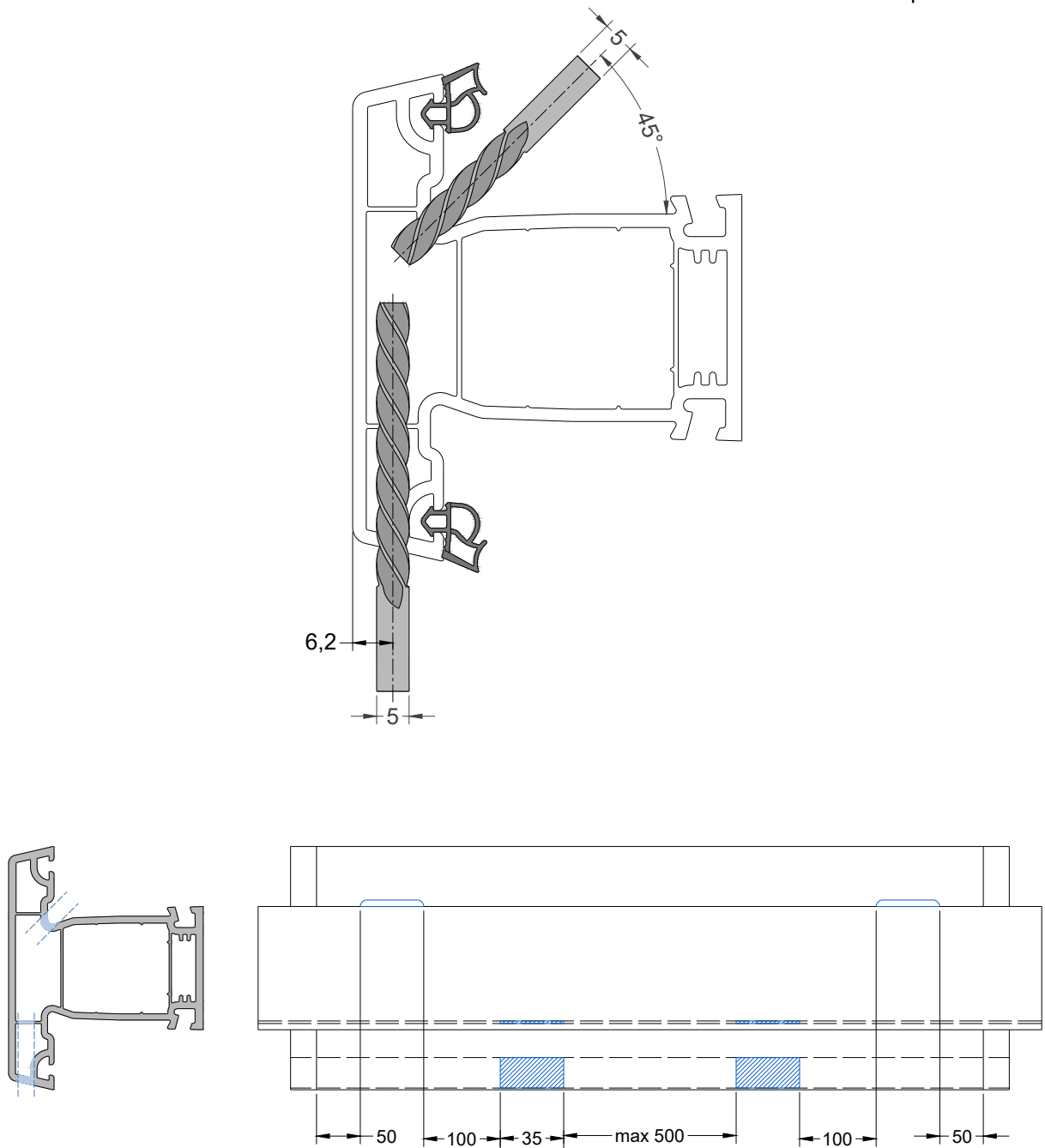

Выполнение отвода воды на створке:

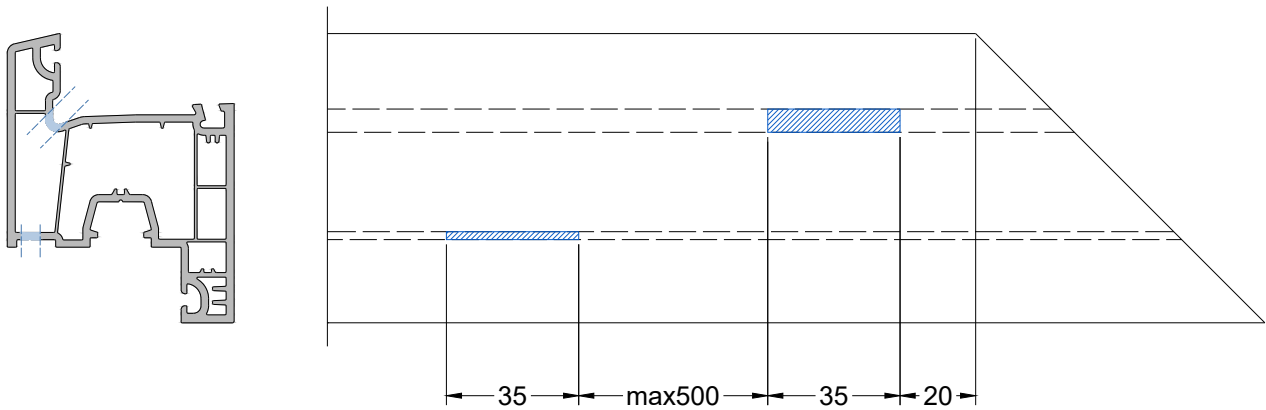
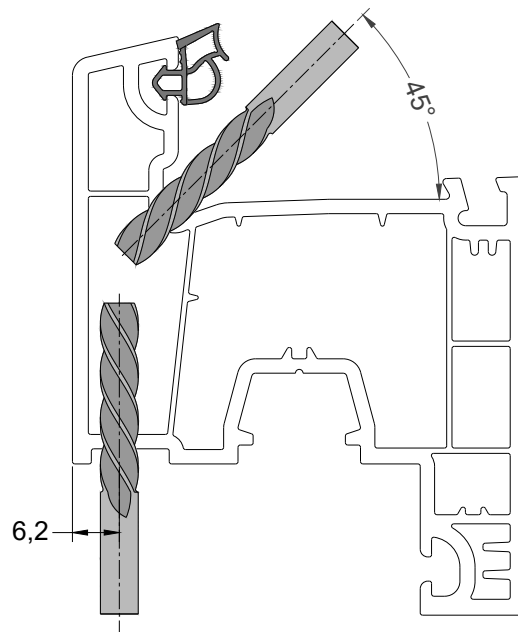

Выполнение вентиляции :

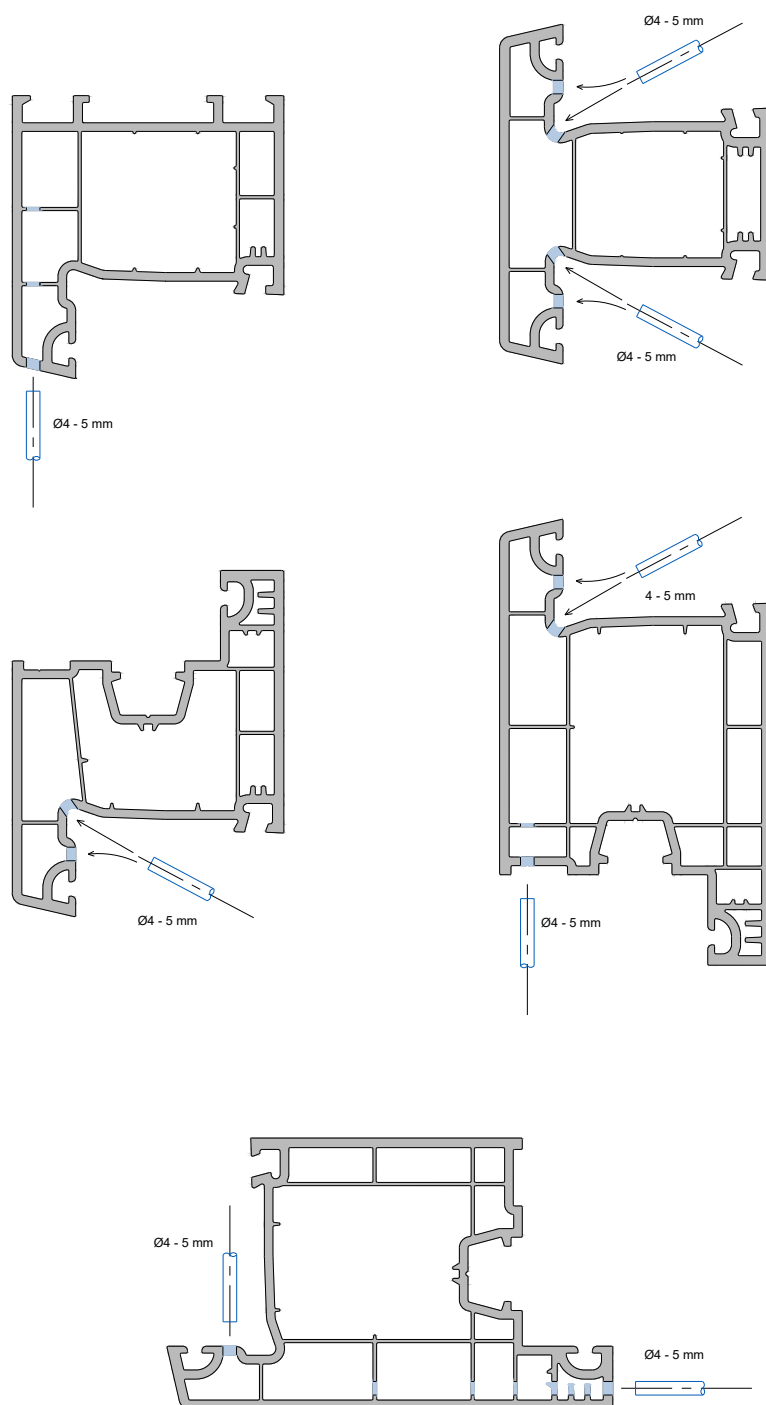

**ПОДГОТОВКА ПРОФИЛЯ
(УСТАНОВКА РУЧКИ И ШПИНГАЛЕТА НА СТВОРКУ)**

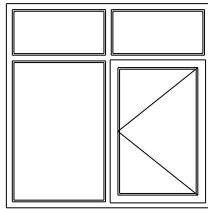

ВИД ОКНА



ОКОННАЯ СТВОРКА

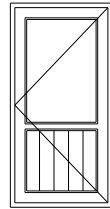

ВИД ДВЕРИ ВНУТРЕННЕГО
ОТКРЫВАНИЯ



ДВЕРНАЯ СТВОРКА

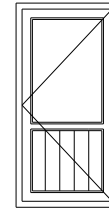

ВИД ДВЕРИ НАРУЖНОГО
ОТКРЫВАНИЯ



ДВЕРНАЯ СТВОРКА
НАРУЖНОГО ОТКРЫВАНИЯ

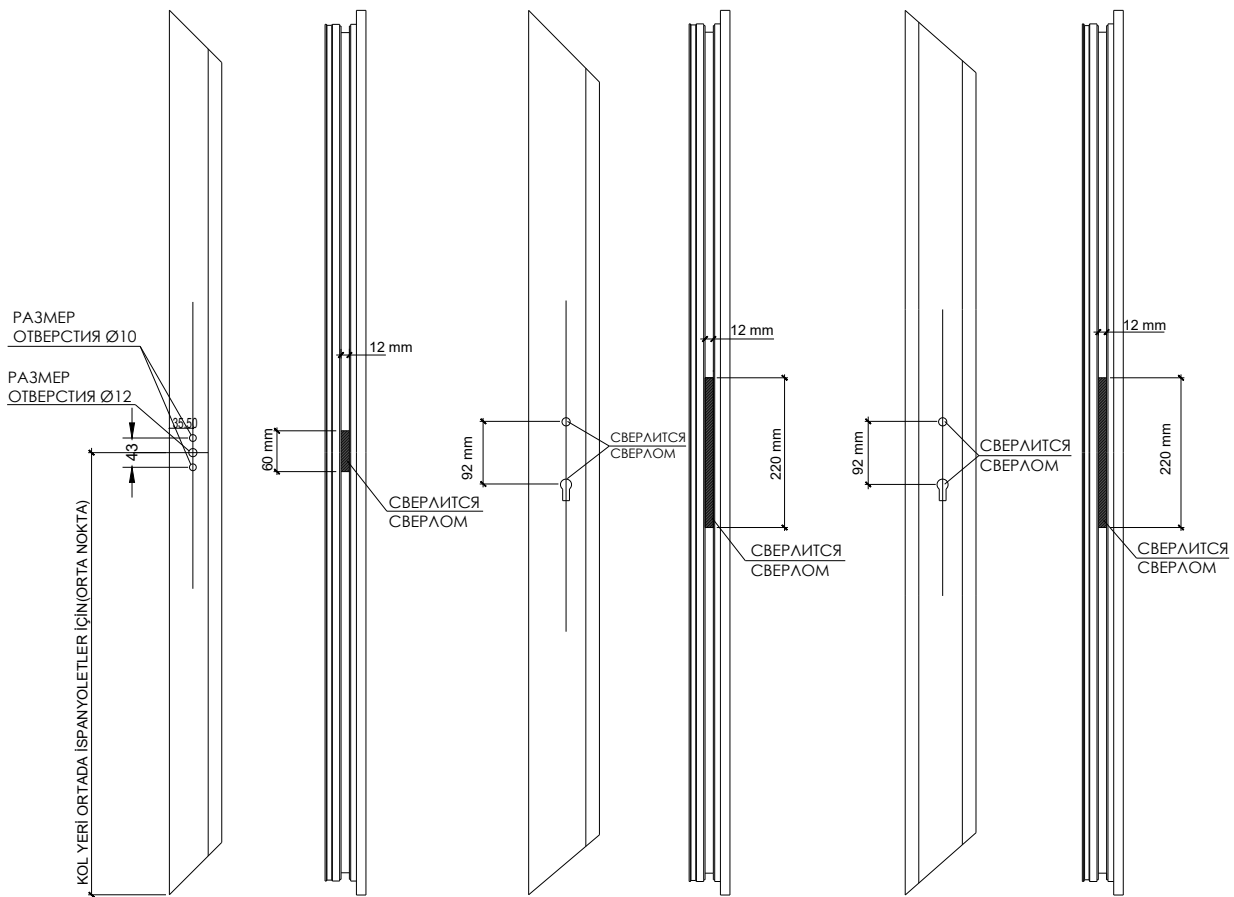

ОТВЕРСТИЕ ШПИНГАЛЕТА 12 мм

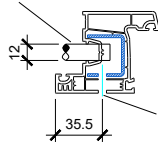

РАССТОЯНИЕ НА
ОСИ РУЧКИ

ОТВЕРСТИЕ ШПИНГАЛЕТА 12 мм

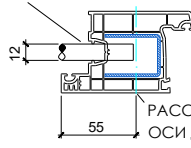

РАССТОЯНИЕ НА
ОСИ ДВЕРНОЙ РУЧКИ

ОТВЕРСТИЕ ШПИНГАЛЕТА 12 мм

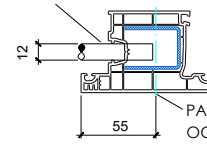

РАССТОЯНИЕ НА
ОСИ ДВЕРНОЙ РУЧКИ

*ПРОФИЛЬ ПОКАЗАН С НАРУЖНОЙ СТОРОНЫ

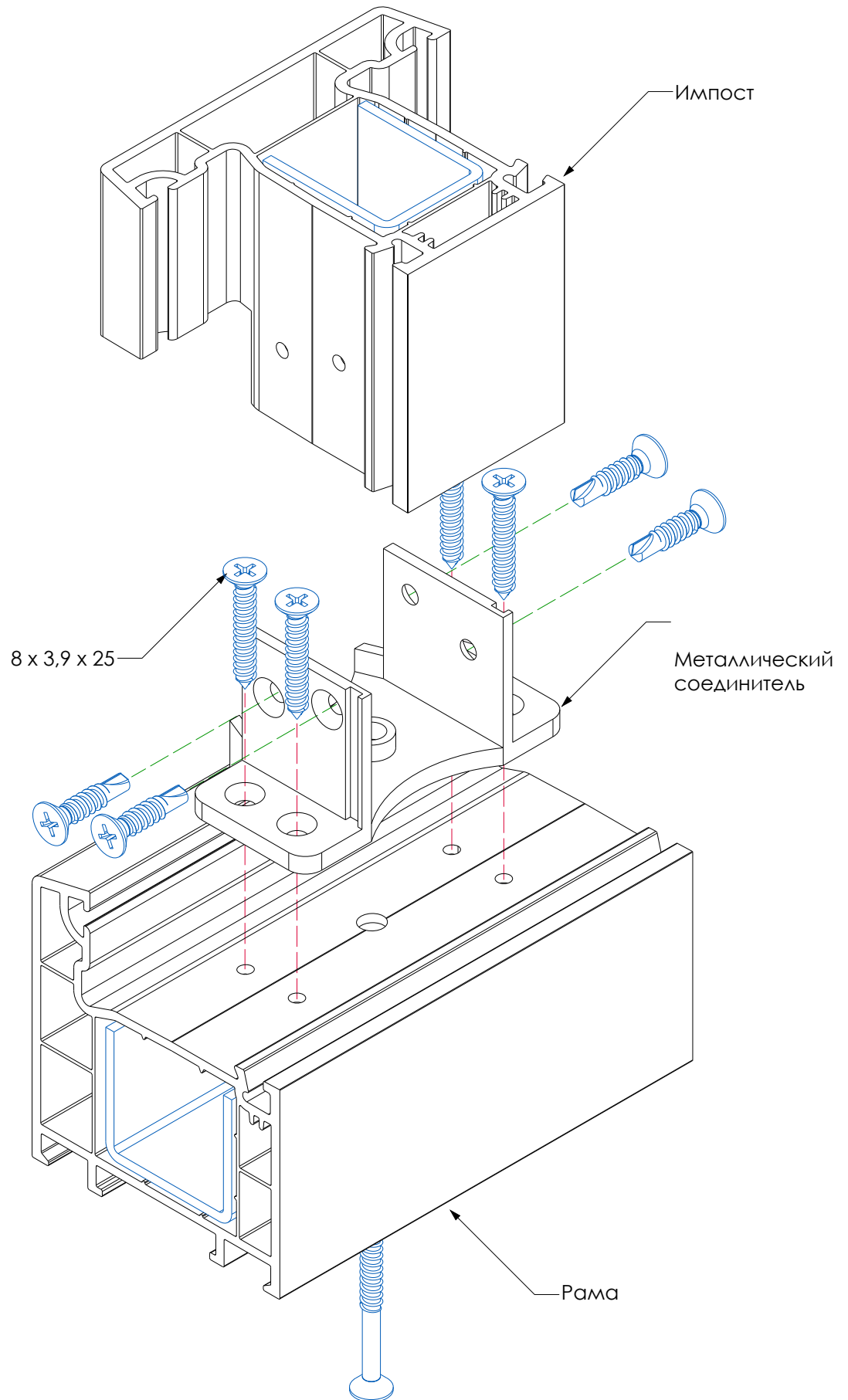

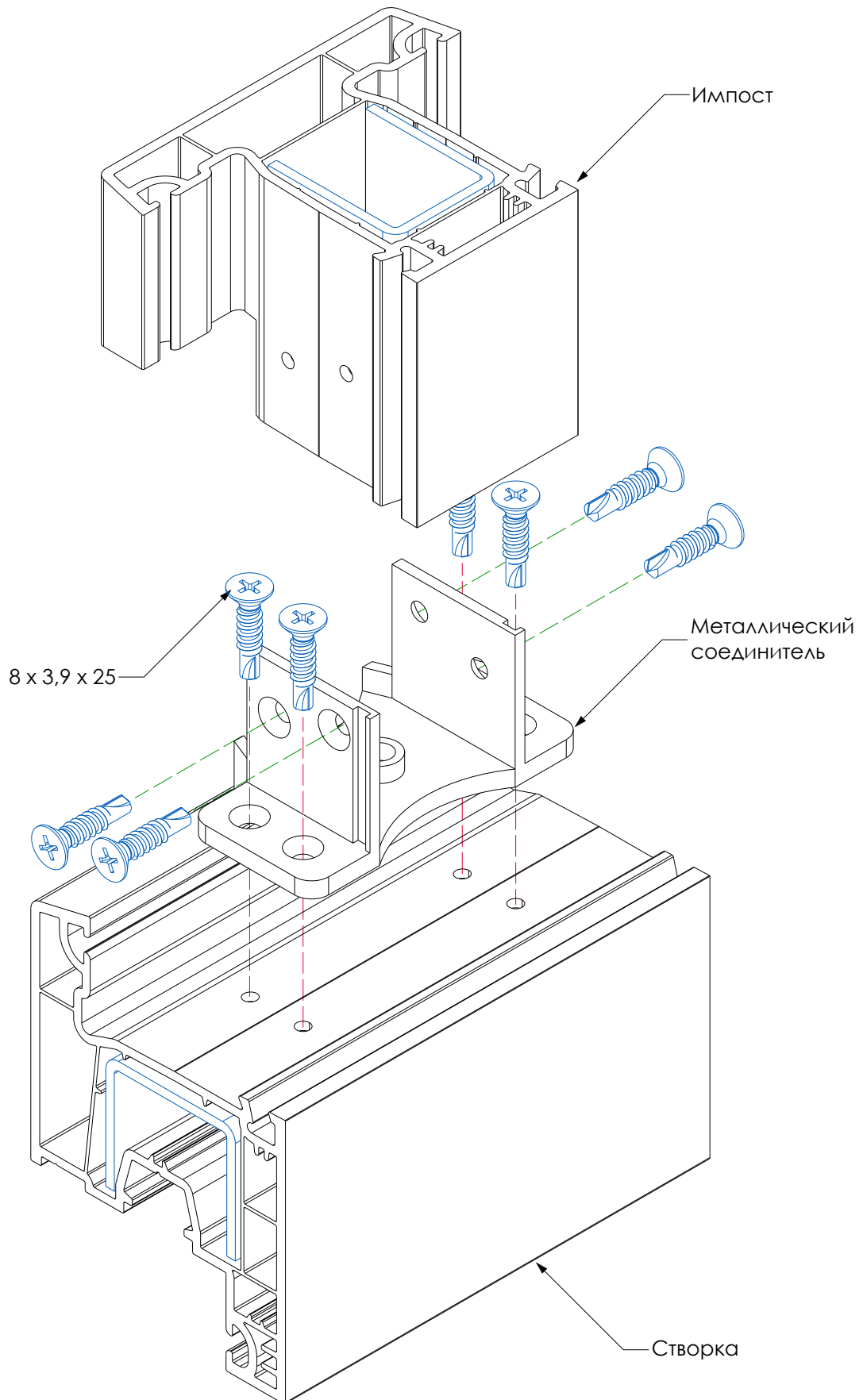

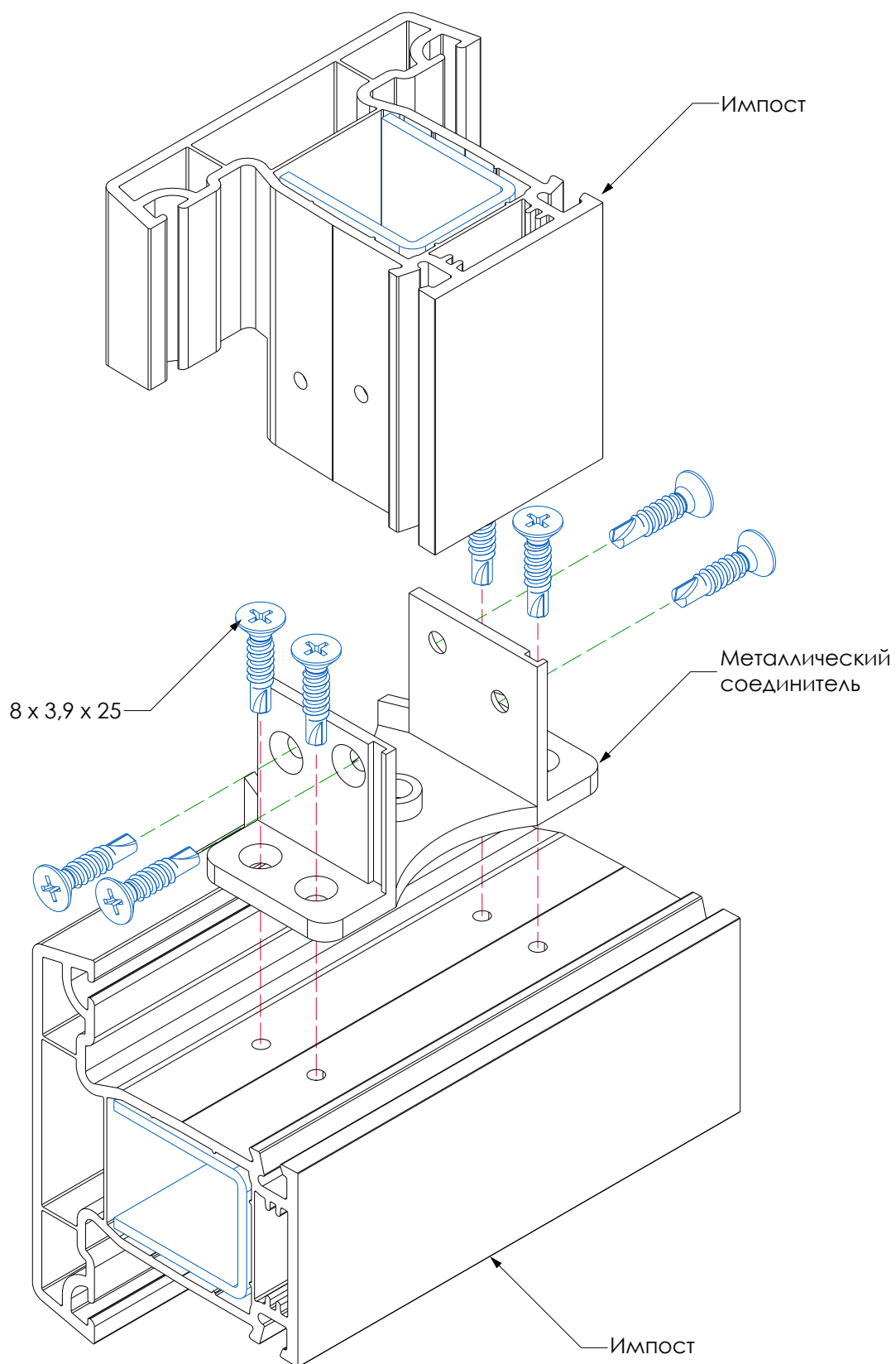

ЭЛЕМЕНТЫ КОНСТРУКЦИИ

Балконный дверной блок — светопрозрачная конструкция, предназначенная для обеспечения сообщения внутреннего помещения с балконом (лоджией), естественного освещения помещения и защиты от атмосферных и шумовых воздействий. Балконный дверной блок состоит из сборочных единиц: коробки, дверного полотна и, в отдельных случаях, фрамуги. Рамочная конструкция (элемент) оконного блока -- сборочная единица оконного блока, состоящая из брусков (профилей), соединенных между собой посредством жестких угловых связей: на шипах и клее, сварке, механических связях (винтовых, на зубчатых пластинах, путем опрессовки) и др.

Высота профиля — наибольший размер поперечного сечения профиля в направлении, перпендикулярном ширине профиля.

Главные профили — профили коробок, створок, импостов, которые выполняют прочностную функцию в качестве составной части оконных и балконных дверных конструкций.

Декоративные накладки — накладные декоративные профили, наклеиваемые на стекло или стеклопакет с внутренней и наружной стороны и образующие ложный переплет (фальш-переплет).

Доборные профили — профили, которые не выполняют прочностную функцию в качестве составной части оконных и балконных дверных конструкций.

Долговечность — характеристика (параметр) изделий, определяющая их способность сохранять эксплуатационные качества в течение заданного срока, подтвержденная результатами лабораторных испытаний и выражаемая в условных годах эксплуатации (срока службы)

Импост — средний брусок коробки, служащий для притвора створок и навески створок в трехстворчатых (и более) окнах.

Камера — замкнутая внутренняя полость (система полостей) ПВХ-профиля, расположенная перпендикулярно направлению теплового потока. Камера может состоять из ряда подкамер, разделенных перегородками. Камеры и подкамеры могут выполнять различные заданные функции, например, для установки усилительных вкладышей или в качестве каналов самовентиляции,

Комбинация профилей — узел соединения сопрягаемых профилей (например, профиль коробки — профиль створки со штапиком; профиль импоста — профиль створки со штапиком; профиль створки со штапиком и штапиком — профиль створки со штапиком).

Коробка — сборочная единица оконного или дверного блока рамочной конструкции, предназначенная для навески створок или полотен, неподвижно закрепляемая к стенкам оконного или дверного проема.

Полотно — сборочная единица балконного дверного блока рамочной конструкции, включающая светопрозрачное заполнение и, как правило, нижнюю глухую часть, выполненную в виде щитовой или филенчатой конструкции.

Притвор — место соединения створки с брусками коробки (основной притвор), с импостом (импостный притвор) или со створкой (безимпостный, штапиковый притвор).

Профильная система — набор (комплект) ПВХ профилей и комплектующих элементов, объединенных в законченную конструктивную систему, оформленную конструкторской документацией.

Профили — детали оконных блоков, изготовленные методом экструзии, с заданными формами и размерами сечения.

Разрезная узкая створка — узкая створка, состоящая из двух полустворок, соединенных через штупльовой притвор. В том случае, если верхняя полустворка имеет высоту до 400 мм, ее допускается относить к форточным элементам.

Расширительные профили (расширители) — профили, предназначенные для увеличения высоты профиля оконной коробки.

Вентилирование помещений (регулируемое проветривание) — обеспечение вентиляции помещений с разной кратностью воздухообмена путем применения различных устройств или конструктивных элементов оконного блока.

Внутрипрофильная вентиляция — способ обеспечения ограниченного проветривания помещения через отверстия и каналы камер поливинилхлоридных профилей с целью регулирования температурно-влажностного режима в помещении.

Светопрозрачное заполнение — заполнение из прозрачного листового стекла или стеклопакета.

Соединительные профили (соединители) — профили, предназначенные для блокировки оконных и балконных дверных коробок друг с другом в конструкциях, состоящих из двух и более изделий. Соединители могут соединять профили коробок под разными углами и подбираются с учетом прочностных требований.

Створка, створчатый элемент — сборочная единица оконного блока рамочной конструкции со светопрозрачным соединением с коробкой, как правило, посредством шарнирной или скользящей связи. Неоткрывающаяся створка закрепляется в коробке неподвижно.

Усилительный вкладыш — профильный стальной элемент, устанавливаемый во внутреннюю камеру главного профиля для восприятия эксплуатационных нагрузок.

Наплав — выступ в узле притвора, образованный выступающей частью коробки (створки) и перекрывающий створку (коробку) на величину размера в притворе под наплавом.

Облицовочные профили — профили для отделки оконных откосов (уголки, наличники, нащельники и т.д.). Облицовочные профили могут образовывать различные системы.

Окно — элемент стеновой или кровельной конструкции, предназначенный для сообщения внутренних помещений с окружающим пространством, естественного освещения помещений, их вентиляции, защиты от атмосферных, шумовых воздействий и состоящий из оконного проема с откосами, оконного блока, системы уплотнения монтажных швов, подоконной доски, деталей слива и облицовок.

Окно комбинированное — сочетание различных видов открывания в одном изделии.

Окно откидное — створки поворачиваются вокруг нижней горизонтальной оси.

Окно поворотно-откидное — створки (полотна) поворачиваются вокруг вертикальной и горизонтальной нижней оси.

Окно подвесное — створки поворачиваются вокруг верхней горизонтальной оси.

Окно распашное — створки (полотна) поворачиваются вокруг вертикальной оси.

Оконная рама:

1. Светопрозрачная конструкция со сложным переплетом, применяемая, как правило, для остекления веранд;

2. Многоярусная оконная конструкция, состоящая из стоек, ригелей, перекладин и др., в ячейке которой устанавливают стеклопакеты, створки, коробки, оконные блоки.

Оконный блок — светопрозрачная конструкция, предназначенная для естественного освещения помещения, его вентиляции и защиты от атмосферных и шумовых воздействий. Оконный блок состоит из сборочных единиц: коробки и створчатых элементов, встроенных систем проветривания и может включать в себя ряд дополнительных элементов: жалюзи, ставни и др.

Оконный блок правого (левого) открывания — оконный блок с расположением петель с правой (левой) стороны при виде со стороны открывания створок. В двух-, трехстворчатом оконном блоке правое или левое открывание определяют по расположению узкой створки.

Оконный проем — проем в стене (кровле) для монтажа одного или нескольких оконных блоков, конструкция которого предусматривает также установку монтажного уплотнения, откосов, сливов, подоконной доски.

Отливы — профили, предназначенные для отвода воды от оконной конструкции.

Фальц — часть поверхности профиля, образованная выступом одной из его частей.

Фальцлюфт — расстояние между створкой и коробкой, устанавливаемое исходя из условий нормального функционирования запорных оконных приборов.

Форточка — створчатый элемент с размерами, как правило, не превышающими 350x450 мм, соединенный посредством шарнирной связи с брусками створки или коробки, предназначенный для проветривания помещения.

Фрамуга — створчатый элемент, имеющий откидное открывание, ограниченный горизонтальным импостом и брусками коробки и предназначенный для проветривания помещения.

Ширина профиля (глубина) — наибольший размер между лицевыми наружной и внутренней поверхностями профиля.

Штапики (раскладки по стеклу) — доборные профили, предназначенные для крепления стеклопакета. Штапики допускается изготавливать с коэкструдированной уплотняющей прокладкой.

Щелевое проветривание — ограниченное проветривание помещения через фиксированный зазор в притворе слегка приоткрытого створчатого элемента. Щелевое проветривание при откидном способе открывания обеспечивает проникновение воздуха через верхнюю половину створки и может быть приравнено к проветриванию при помощи форточки.

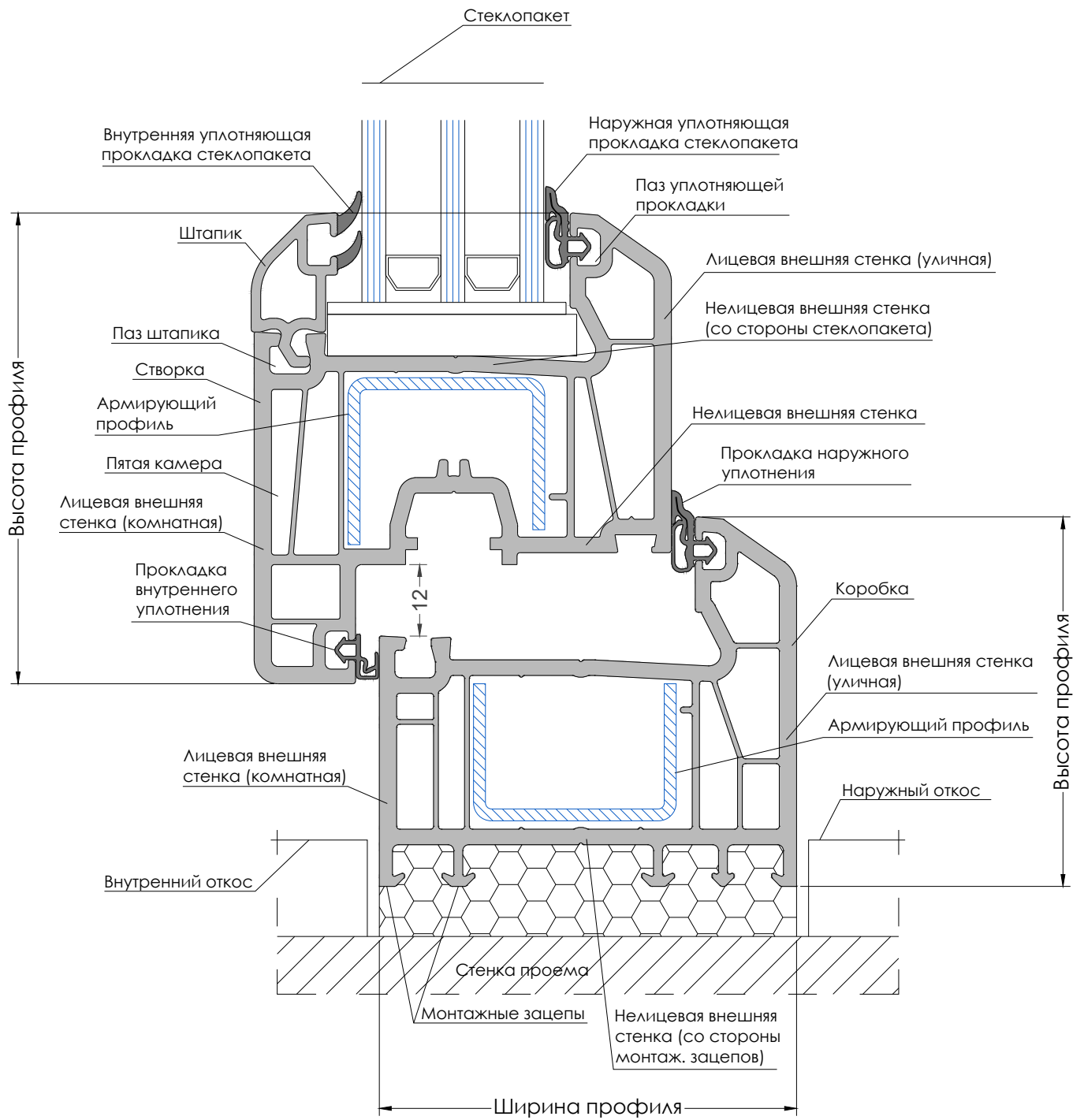

7. Гарантийные условия на продукцию

ТОО «Keruen Plus» предоставляет настоящие гарантийные обязательства на ПВХ профили под торговыми марками WUKO PRIME, WUKO EFFECT, WUKO EVO, KAVI. Гарантия распространяется на все дефекты, возникшие по вине завода - изготовителя.

Гарантийные обязательства

Гарантийный срок на изделия из ПВХ составляет:

- Гарантия от поломок и трещин при условии, что данная гарантия прямо исключает случаи, когда поломка происходит или возможно произошла вследствие ударной нагрузки – 5 лет;
- Гарантия от пожелтения профиля (допускается изменение тона) – 5 лет;
- Гарантия при браке резинового уплотнителя – 1 год;

Гарантийный срок исчисляется с момента выдачи товарной накладной.

Срок эксплуатации профилей при соблюдении всех правил использования, транспортировки, хранения, монтажа и эксплуатации составляет 25 лет.

Гарантийное обслуживание или замена не предоставляется в следующих случаях:

- Несоответствующая ГОСТ 30674-99 сборка (пункт 5.7.5. толщина стенок усилительных вкладышей должна быть не менее 1,2 мм для белых профилей, для цветных профилей не менее 1,5 мм.);
- При выпадении конденсата на стеклопакете внутри помещения (если температура и влажность воздуха внутри помещения не соответствует нормам СНиП 31-01-2003 и СНиП 31-02-2003);
- Повреждение изделия в результате воздействия горячих предметов или жидкостей, а также агрессивных химических составов.
- При обстоятельствах непредвиденной силы (стихийные бедствия, пожар, молния и т.п.);
- При наличии физических, механических или химических повреждений, а также наличии следов пожара, в том числе и не преднамеренных;
- При наличии вмешательства покупателя или третьих лиц в конструкцию изделия;
- Механическое повреждение изделия в результате удара либо применения чрезмерной силы, при умышленном или ошибочном действии потребителя;
- При повреждении смонтированных конструкций, возникших впоследствии усадки деревянных и кирпичных домов;
- В случае утери договора или гарантийного талона;
- Истечение срока гарантии.

Lead Free



NORTH & SOUTH
INSULATION TECHNOLOGY



Қазақстан және ТМД аумағына
25 жылдан астам сенімді жеткізілім

Более 25 лет надежной поставки
территории Казахстана и СНГ



Европалық құрылғы
Неміс технологиялары

Европейское оборудование
Немецкие технологии



Заманауи жекеменшік
өндірістік зертхана

Собственная современная
производственная лаборатория



Қазақстандағы алғашқы
құрамында қорғасын жоқ өнімдер

Впервые в Казахстане профили
без содержания свинца



Барлық өнімдер
сақтандырылған

Вся продукция
застрахована



Барлық өнімдер
сертификатталған

Вся продукция
сертифицирована



Қазақстанның барлық
өңірлерінде филиалдар бар

Филиалы во всех
регионах Казахстана

Цвета ламинирования



Моренный дуб



Золотой дуб



Темный орех

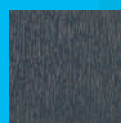

Антрацит

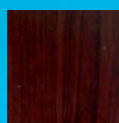

Махагон

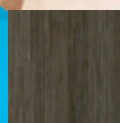

Шеффилд дуб
коричневый



Шеффилд дуб
светлый



Шеффилд дуб
бетон



Сильвер