



Қазақстан және ТМД аумағына
25 жылдан астам сенімді жеткізілім
Более 25 лет надежной поставки на
территорию Казахстана и СНГ



Заманауи жекеменшік
ендірістік зертхана
Собственная современная
производственная лаборатория



Барлық өнімдер
сақтандырылған
Вся продукция
застрахована



Европалық құрылғы
Неміс технологиялары
Европейское оборудование
Немецкие технологии



Қазақстандағы алғашқы
құрамында қорғасын жоқ өнімдер
Впервые в Казахстане профили
без содержания свинца



Барлық өнімдер
сертификатталған
Вся продукция
сертифицирована



Қазақстанның барлық
өңірлерінде филиалдар бар
Филиалы во всех
регионах Казахстана



WUKO

www.wuko.kz

КАТАЛОГ ПРОДУКЦИИ ОКОННЫХ И ДВЕРНЫХ СИСТЕМ ИЗ ПВХ



Цвета ламинирования



Мореный дуб Золотой дуб Темный орех Антрацит Махагон Шеффилд дуб коричневый Шеффилд дуб светлый Шеффилд дуб бетон Сильвер



КАТАЛОГ ПРОДУКЦИИ
ОКОННЫХ И ДВЕРНЫХ
СИСТЕМ ИЗ ПВХ





- ✓ Впервые в Казахстане профили без содержания свинца
- ✓ Собственная современная производственная лаборатория
- ✓ Филиалы в регионах Казахстана
- ✓ Более 25 лет надежной поставки изделий из ПВХ на территорию Казахстана и СНГ



КАЗАХСТАНДА ЖАСАЛҒАН
ДЕЛАНО В КАЗАХСТАНЕ



Содержание

Материал

Состав профиля 3
Термостабилизаторы / Красители

Ламинация

..... 4
Состав пластикового окна
Дверной профиль 5

WUKO PRIME 70 **A class**

5-камерный 9
Вспомогательные профили 10

WUKO EFFECT 70 **B class**

5-камерный 13

WUKO EFFECT 58 **B class**

3-камерный 14
Вспомогательные профили 15

WUKO EVO 60 **B class**

4-камерный 17
Вспомогательные профили 18

KAVI 60

3-камерный 20

KALE 60

3-камерный 21

Сертификаты 25

Награды 26

Партнеры 27-28

5 камерные

Материал

Поливинилхлорид

Это бесцветная, прозрачная пластмасса, термопластичный полимер винилхлорида. Отличается химической стойкостью к щелочам, минеральным маслам, многим кислотам и растворителям. В чистом виде не поддерживает горение на воздухе, но огнестойкость пластмасс на его основе зависит от использованных добавок.

ПВХ на **57% состоит из связанного хлора**, который выделяется из поваренной соли; на **43%-из этилена**, полученного от переработки нефти.



горение не поддерживает;



в случае сильного нагрева деградирует;



самовоспламенение происходит при резком нагреве до 110°C;



температура стеклования — 70-80°C.



Состав профиля пластиковых окон

- ПВХ;
- Термостабилизаторы (на основе соединений кальция и цинка);
- Красящие пигменты (оксид титана);
- Наполнители (соединения кальция);
- Impact modifier



Термостабилизаторы

- на основе соединений свинца;
- на основе цинка и кальция (относительно недавно стали использоваться в производстве ПВХ-профилей).



Красители

Активно применяются в производстве. Не представляют опасности. ПВХ сам по себе не имеет цвета и без красителей представлял бы на вид толстый полиэтиленовый пакет.

В производстве ПВХ-профиля используют следующие красящие компоненты:

- оксид титана-для придания профилю белого цвета.

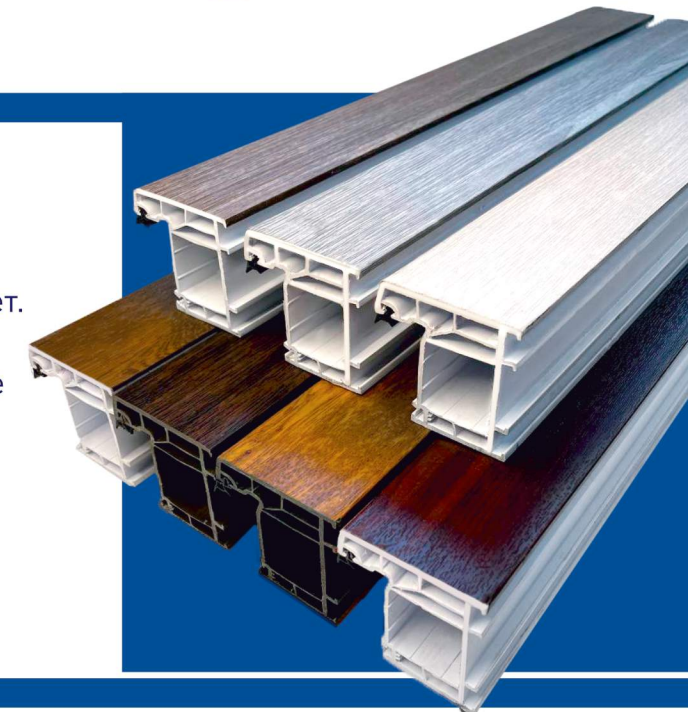

Ламинация

1

экструзионные метод - многослойные пленки создают некий барьер, позволяющий изделию выдерживать динамические нагрузки без повреждений;

2

нанесение клея

3

сушка

4

ламинирование - с имитацией текстуры, например, под мрамор или дерево;

5

защитные плёнка и уплотнение

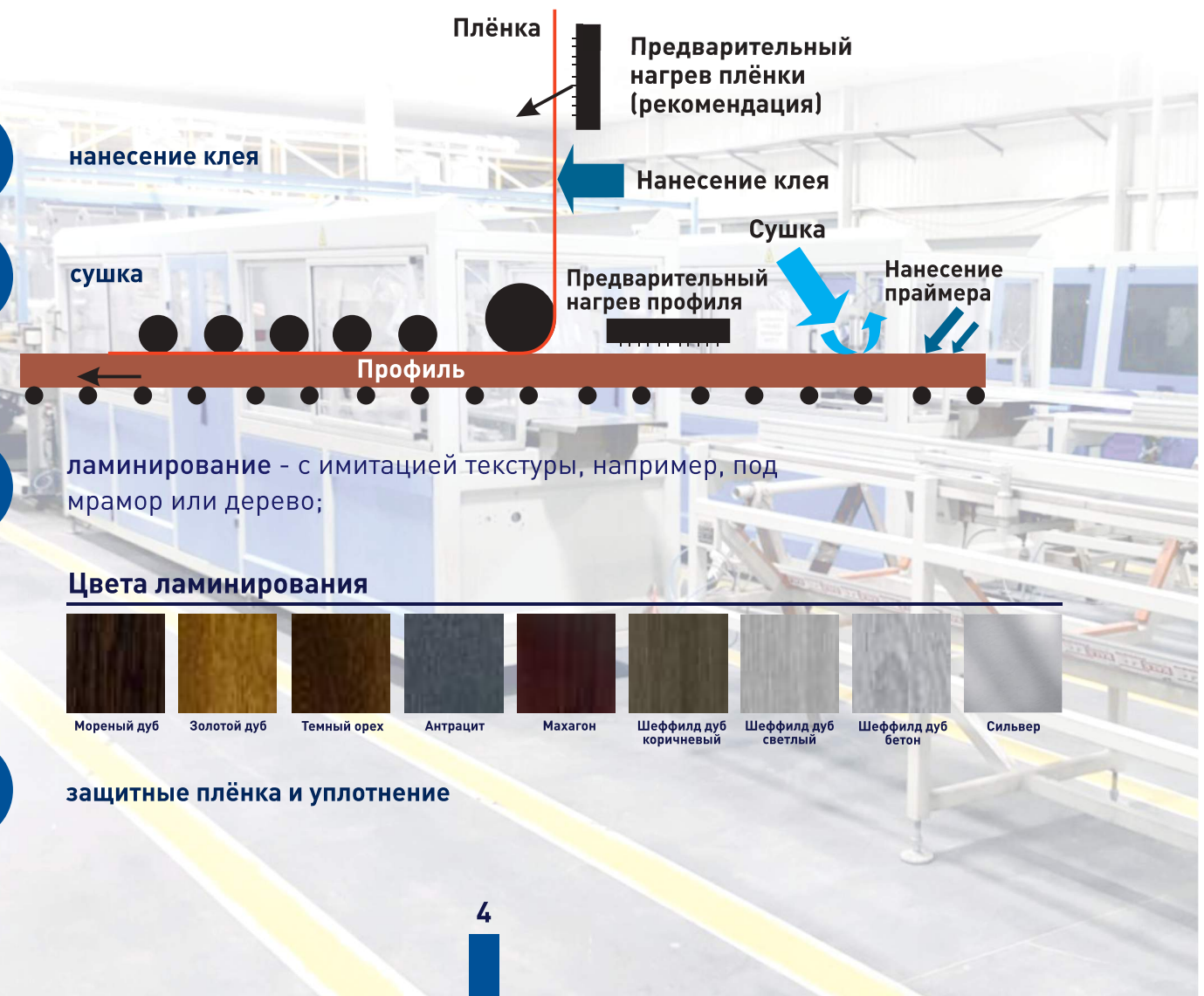

Состав пластикового окна

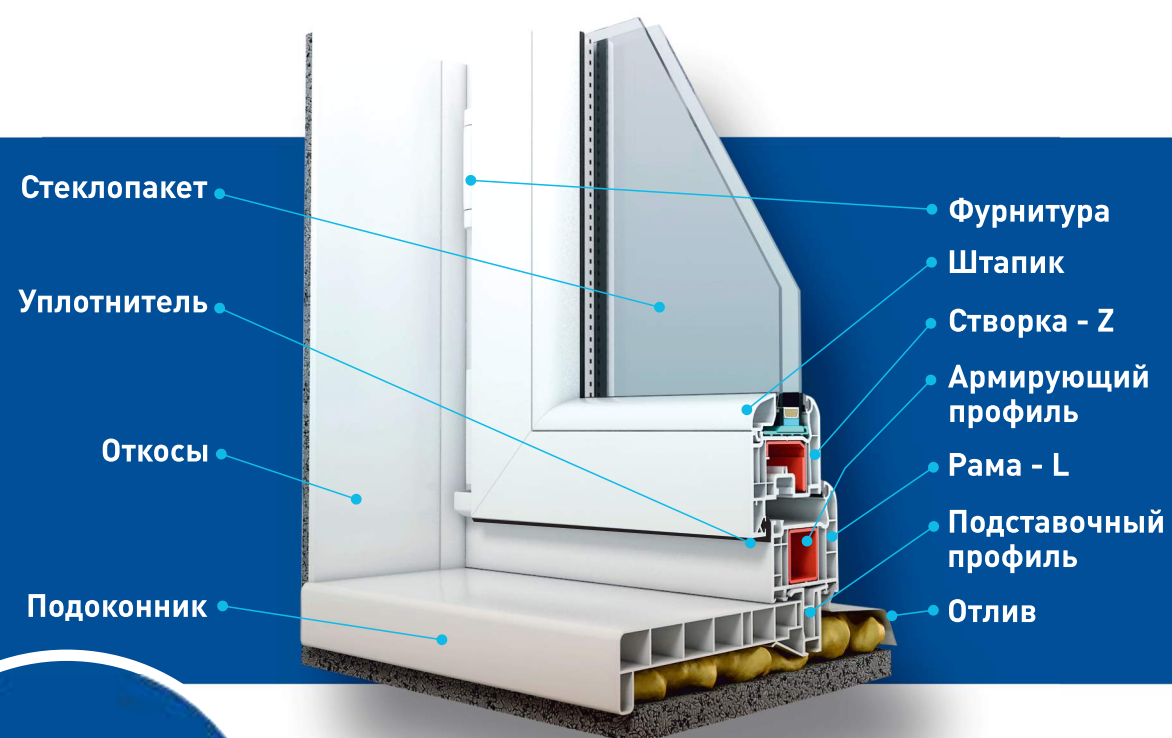

Дверной профиль

Применяется для изготовления входных дверей. Он имеет схожую с оконным профилем конструкцию, так как предъявляемые требования к тепло- и шумоизоляции обоих профилей одинаковы. Входные двери подвержены более сильным нагрузкам, в связи с чем дверной профиль имеет усиленное сечение, а в качестве армирования используются мощные замкнутые стальные трубы прямоугольной формы.

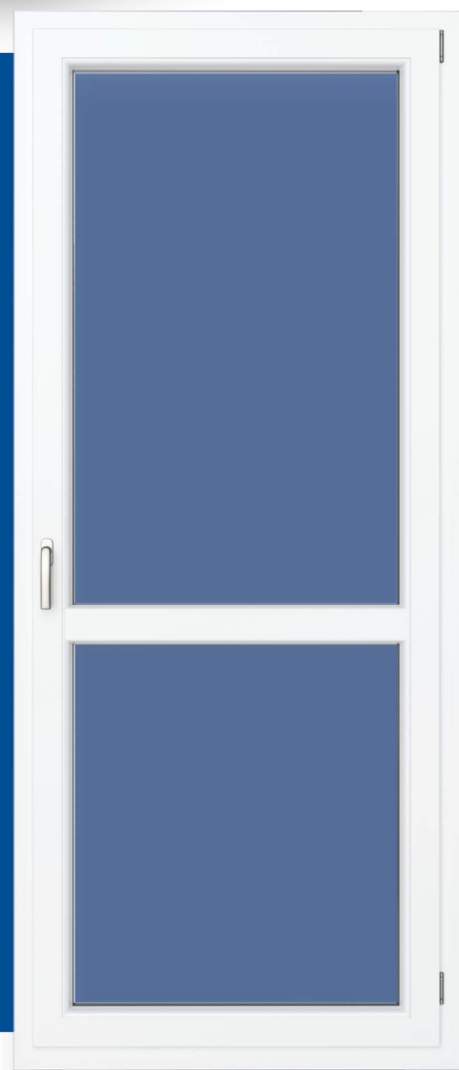

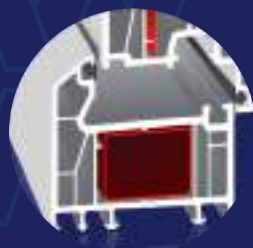

Монтажная ширина 70 мм является оптимальной для окон с хорошим показателем сопротивления теплопередачи



Толщина внешней стенки класса А обеспечивает высокие теплосберегающие характеристики

Lead Free

5 **NEW**
- камерный профиль



WUKO 70
PRIME

- * Ширина профиля - 70 мм;
- * Система ПВХ-профилей относится к RAL GZ716/1 и (DIN 4108) Class A Germany;
- * Сопротивление теплопередаче: $U_f \leq 1.8 \text{ w/m}^2\text{K}$
- * 3 варианта остекления: 24 мм, 32 мм, 40 мм;
- * Осевой размер фурнитурного паза 13 мм.

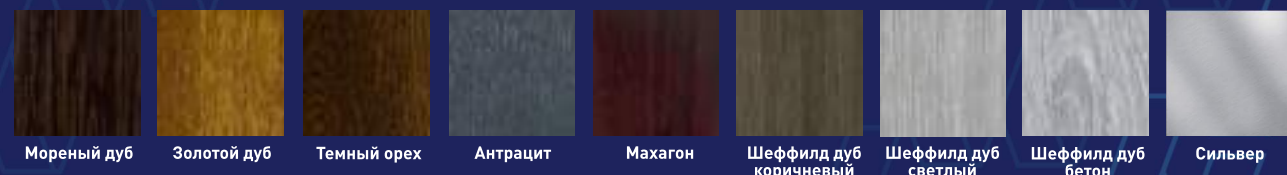

A class



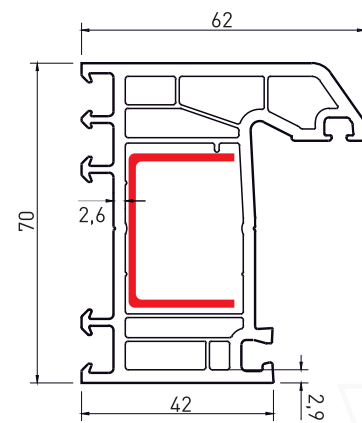

Артикул: 7101
Рама

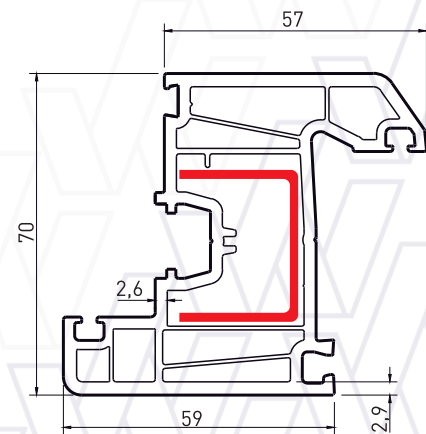

Артикул: 7102
Створка

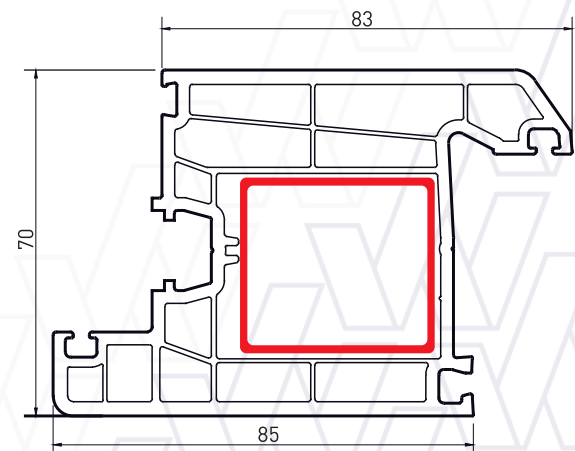

Артикул: 7004
Дверной профиль с внутренним открыванием

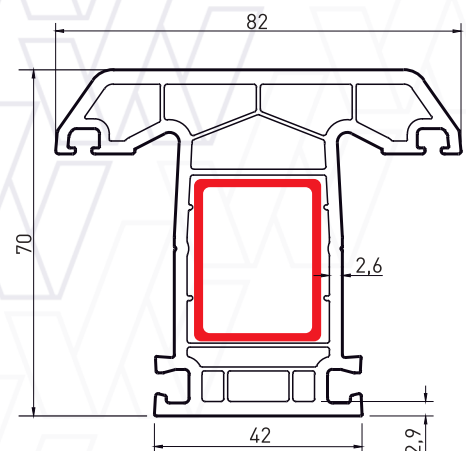

Артикул: 7103
Импост

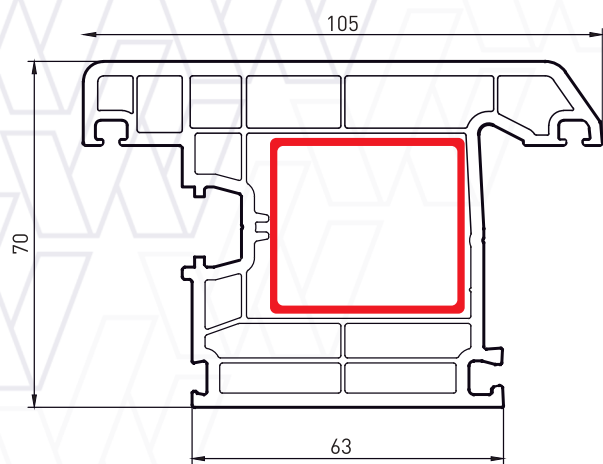

Артикул: 7005
Дверной профиль с наружным открыванием

5-камерный профиль
70 мм



PRIME

Вспомогательные профили

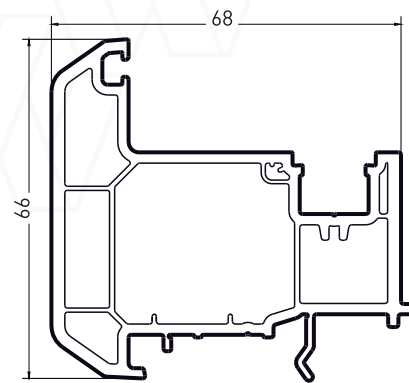

Артикул: 7009
Адаптер створки

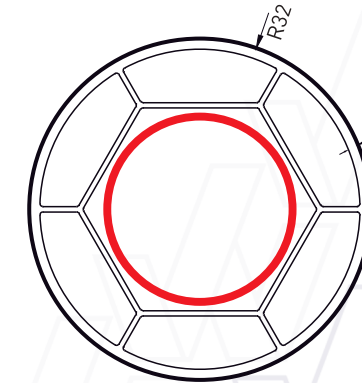

Артикул: 7006
Профиль трубы 70 мм

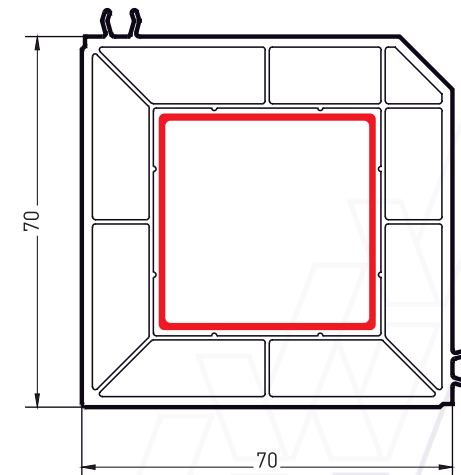

Артикул: 7008
Соединительный профиль угловой, 90°С

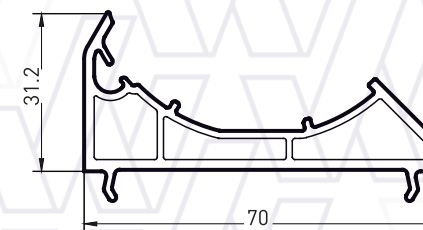

Артикул: 7007
Профиль адаптера к трубе

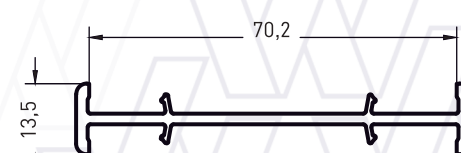

Артикул: 7011
Соединительная планка

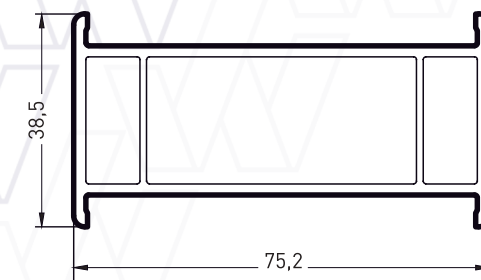

Артикул: 7010
Соединительный профиль

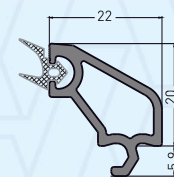

Артикул: 7014
Штапик 24 мм стекла

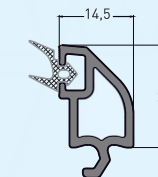

Артикул: 7013
Штапик 32 мм стекла

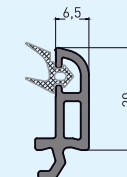

Артикул: 7012
Штапик 40 мм стекла

Технические характеристики системы Wuko PRIME:

- Wuko PRIME - система пятикамерных профилей;
- Система ПВХ-профилей относится к RAL GZ716/1 и (DIN 4108) Class A Germany.

Wuko PRIME полностью соответствует остеклению:

- 24 мм, 32 мм, 40 мм;
- Ширина профиля-70 мм;
- Осовой размер фурнитурного паза-13 мм.

Lead Free



WUKO EFFECT



Қазақстан және ТМД аумағына
25 жылдан астам сенімді жеткізілім
Более 25 лет надежной поставки на
территорию Казахстана и СНГ



Европалық құрылғы
Неміс технологиялары
Европейское оборудование
Немецкие технологии



Заманауи жекеменшік
ендірістік зертхана
Собственная современная
производственная лаборатория



Қазақстандағы алғашқы
құрамында қорғасын жоқ өнімдер
Впервые в Казахстане
профили без содержания свинца



Барлық өнімдер
сақтандырылған
Вся продукция
застрахована



Барлық өнімдер
сертификатталған
Вся продукция
сертифицирована



Қазақстанның барлық
өңірлерінде филиалдар бар
Филиалы во всех
регионах Казахстана

ОКОННЫЙ И ДВЕРНОЙ ПРОФИЛЬ ИЗ ПВХ

3- и 5-камерный
профиль

58 и 70 мм



Цвета ламинирования

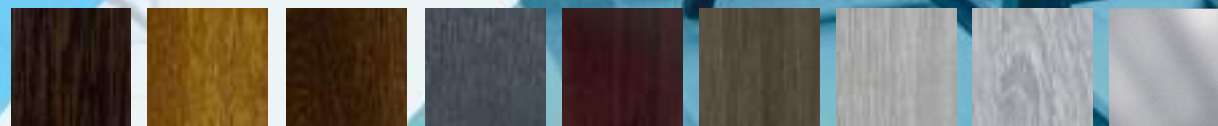

Мореный дуб Золотой дуб Темный орех Антрацит Махагон Шеффилд дуб коричневый Шеффилд дуб светлый Шеффилд дуб бетон Сильвер

www.wuko.kz

WUKO | 70

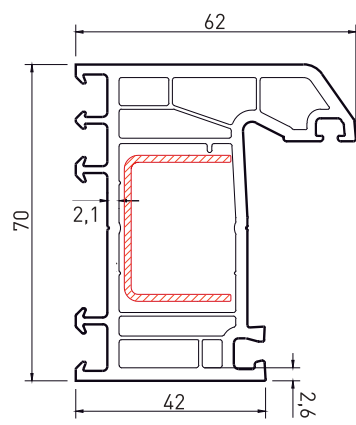

Артикул: 7001
Рама

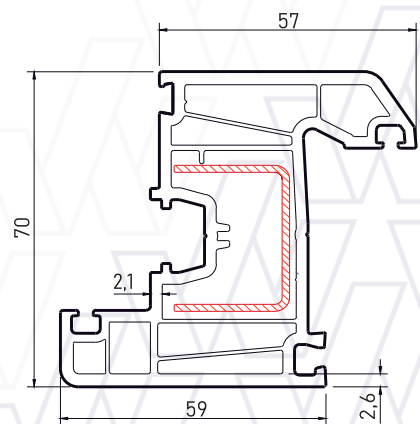

Артикул: 7002
Створка

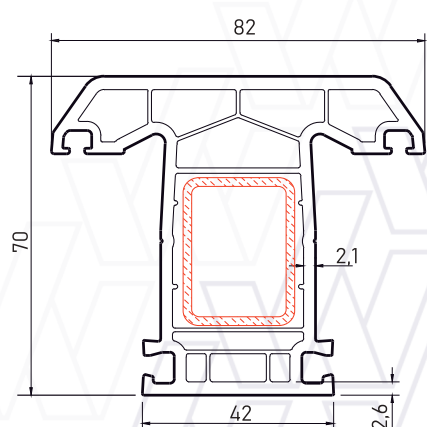

Артикул: 7003
Импост

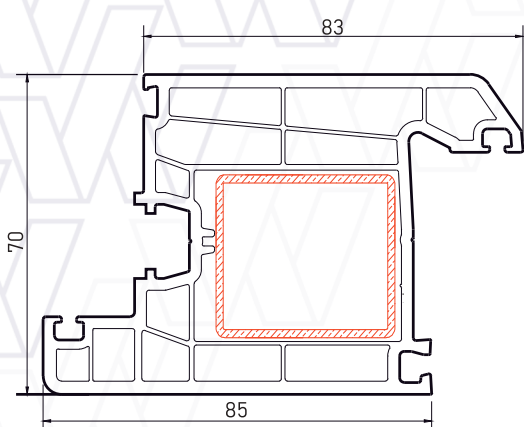

Артикул: 7004
Дверной профиль с внутренним открыванием

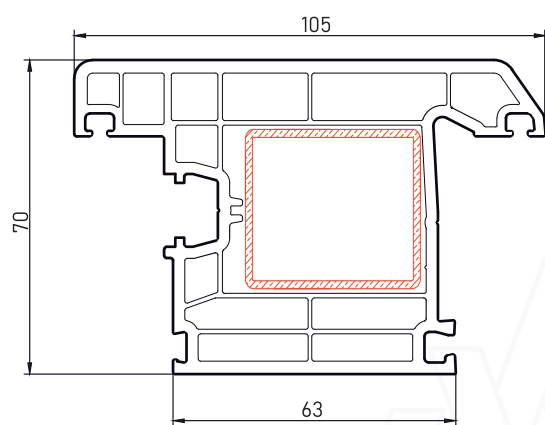

Артикул: 7005
Дверной профиль с наружным открыванием

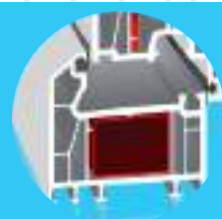

Монтажная ширина 70 мм является оптимальной для окон с хорошим показателем сопротивления теплопередаче



Толщина внешней стенки класса В обеспечивает высокие теплосберегающие характеристики

Технические характеристики системы Wuko Effect:

- Wuko Effect система пятикамерных профилей;
- Система ПВХ-профилей относится к RAL GZ716/1 и (DIN 4108) Class B Germany.

Wuko Effect полностью соответствует остеклению:

- 24 мм, 32 мм, 40 мм;
- Ширина профиля 70 мм.

* Ширина профиля-70 мм
* Система ПВХ-профилей относится к RAL GZ716/1 и (DIN 4108) Class B Germany
* 3 варианта остекления-24 мм, 32 мм, 40 мм
* Осевой размер фурнитурного паза-13 мм

WUKO | 58

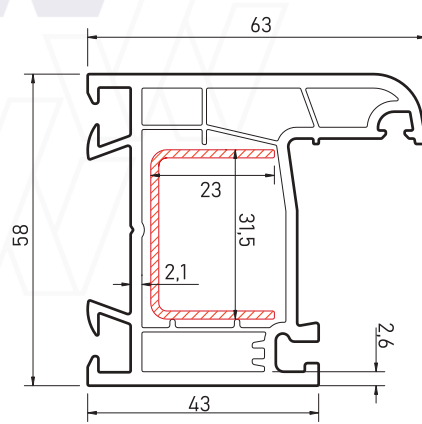

Артикул: 5801
Рама

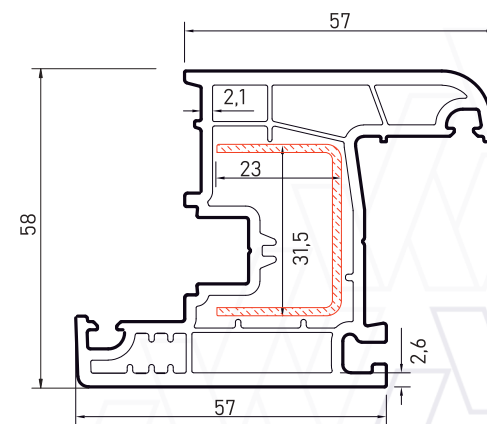

Артикул: 5802
Створка

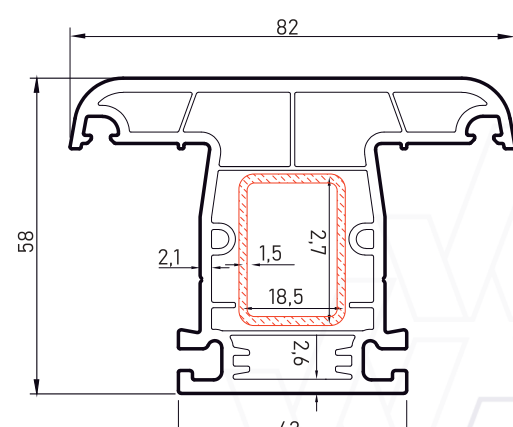

Артикул: 5803
Импост

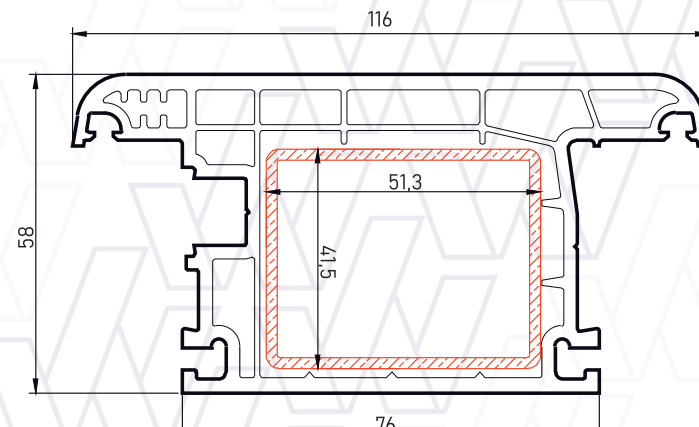

Артикул: 5805
Дверной профиль с внутренним открыванием

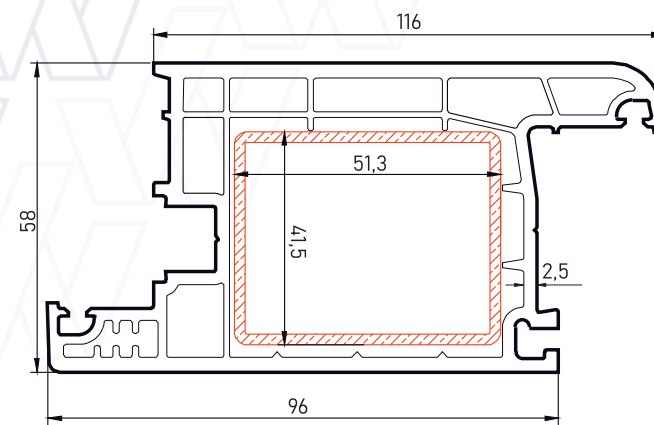

Артикул: 5804
Дверной профиль с наружным открыванием



3-камерный профиль

58 мм

* Ширина профиля 58 мм
* Система ПВХ-профилей относится к RAL GZ716/1 и (DIN 4108) Class B Germany
* 3 варианта остекления - 4 мм, 24 мм, 32 мм
* Осевой размер фурнитурного паза-9 мм

С СЕРЫМ УПЛОТНИТЕЛЕМ

Вспомогательные профили

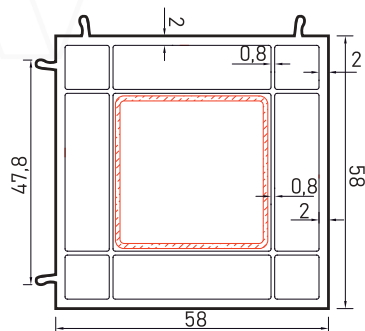

Артикул: 5806
Соед. профиль угловой 90°

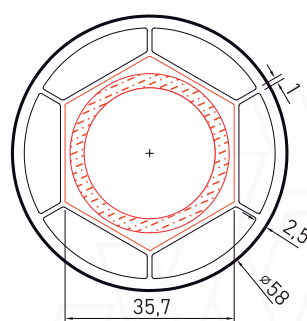

Артикул: 5809
Профиль трубы 58 мм

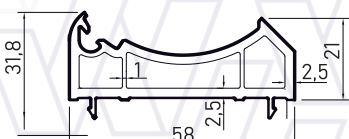

Артикул: 5810
Профиль адаптера трубы

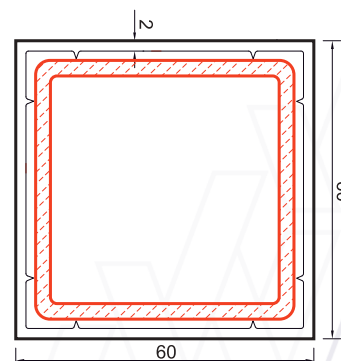

Артикул: 5807
Соединительный профиль прямой

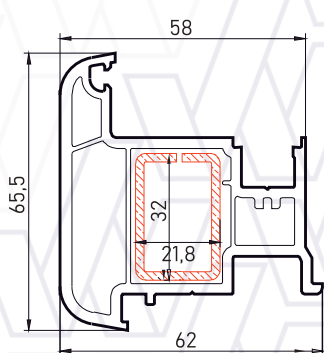

Артикул: 5811
Адаптер створки (штульп)



Артикул: 5808
Соединительная планка

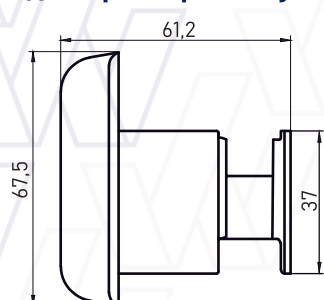

Артикул: 5812
Заглушка адаптера

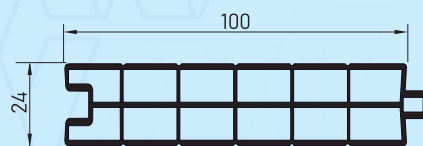

Артикул: 2401
Ламбри 24 мм

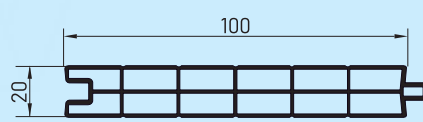

Артикул: 2001
Ламбри 20 мм

Штапики

Штапик 4 мм стеклопакета

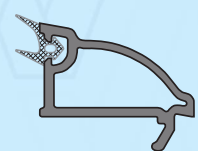

Артикул: 5813

Штапик 24 мм стекла



Артикул: 5815

Штапик 32 мм стеклопакета



Артикул: 5816

- Технические характеристики системы Wuko effect:
- Wuko effect-система трехкамерных профилей;
 - Система ПВХ-профилей относится к RAL GZ716/1 и (DIN 4108) Class B Germany

- Wuko effect полностью соответствует остеклению:
- 4 мм, 24 мм, 32 мм;
 - Ширина профиля-58 мм;
 - Сопротивление теплопередаче $U_f \leq 1,8 \text{ w/m}^2\text{K}$;
 - Осевой размер фурнитурного паза-9 мм.

WUKO EVO

ОКОННЫЙ И ДВЕРНОЙ ПРОФИЛЬ ИЗ ПВХ



WUKO | 60

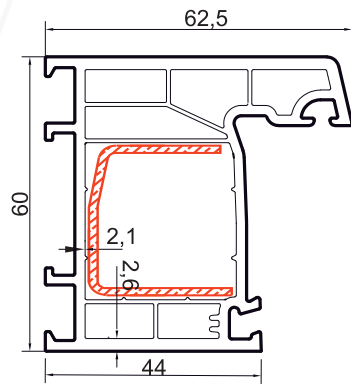

Артикул: 610102

Рама

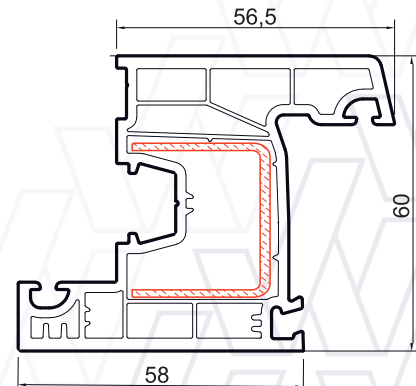

Артикул: 610202

Створка

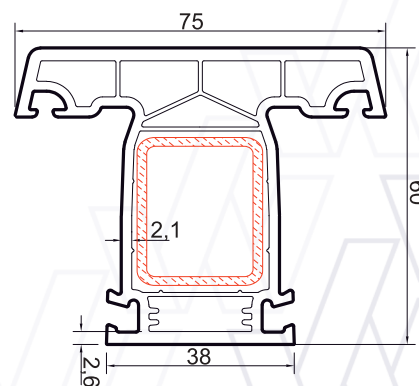

Артикул: 610302

Импост

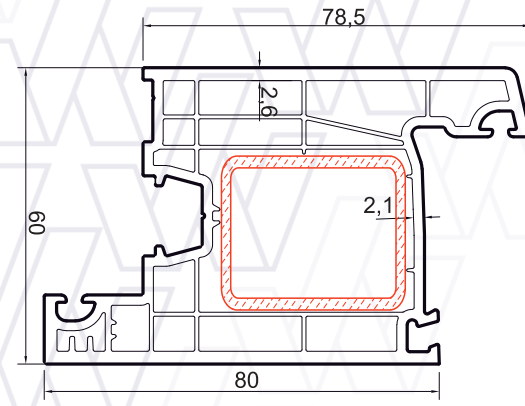

Артикул: 610402

Дверной профиль с внутренним открыванием

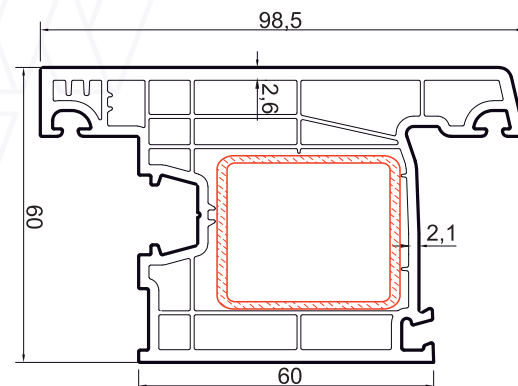

Артикул: 610502

Дверной профиль с наружным открыванием

✓ **Технические характеристики системы Wuko EVO:**
Wuko EVO – система четырехкамерных профилей;
• Система ПВХ-профилей относится к RAL GZ716/1 и (DIN 4108) Class B Germany;

✓ **Wuko EVO полностью соответствует остеклению:**
4 мм, 20 мм, 24 мм, 32 мм;
• Ширина профиля – 60 мм;
• Сопротивление теплопередаче $U_f \leq 1,8 \text{ w/m}^2\text{K}$
• Осевой размер фурнитурного паза – 13 мм;

Технические характеристики системы WUKO EVO:

- **WUKO EVO** система пятикамерных профилей;
- Система ПВХ-профилей относится к классу B по ГОСТ 30673-2013 и DIN EN 12608:2003;
- **WUKO EVO** полностью соответствует двойному и тройному остеклению от 4 мм до 32 мм;
- Монтажная ширина – 60 мм;
- Максимальная толщина заполнения 32 мм;
- Сопротивление теплопередаче $U_f \leq 1,8 \text{ w/m}^2\text{K}$;

- Толщина усилительных вкладышей – 1,5 мм;
- Ширина внутреннего притвора – 8 мм;
- Осевой размер фурнитурного паза – 13 мм;
- Глубина защемления стеклопакета – 20 мм.

Особенность системы WUKO EVO:
• Морозостойкое исполнение (M);

Вспомогательные профили

WUKO EVO

KAVI

KALE

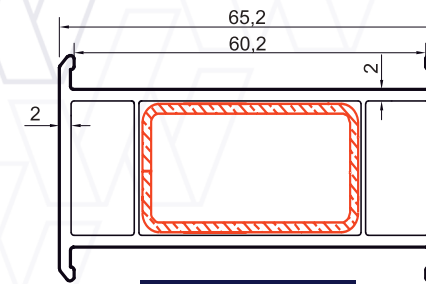

Артикул: 611002

Соединительный профиль

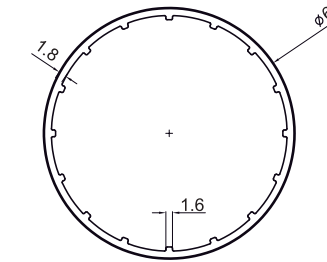

Артикул: 610602

Профиль трубы

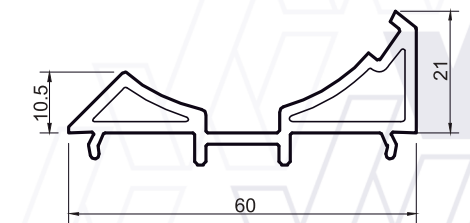

Артикул: 610702

Профиль адаптера к трубе

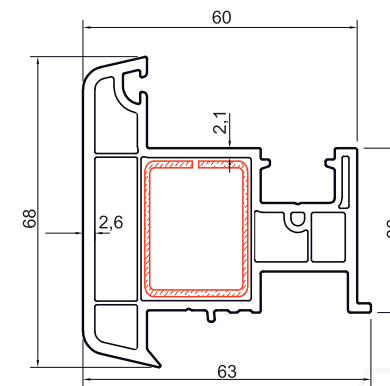

Артикул: 610902

Адаптер для створки (штульп)

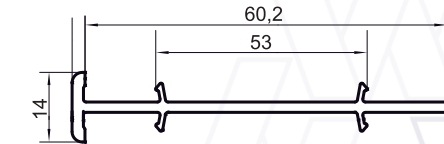

Артикул: 611102

Соединительная планка широкая, 13 мм

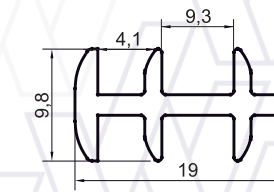

Артикул: 611202

Соединительная планка тонкая

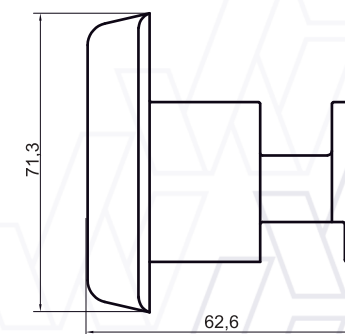

Артикул: 611302

Заглушка адаптера

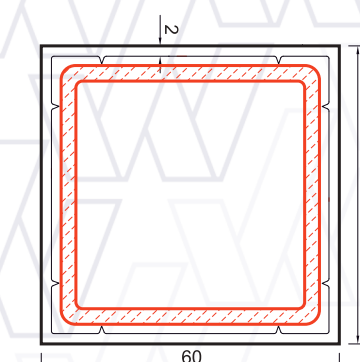

Артикул: 5807

Соед. профиль прямой

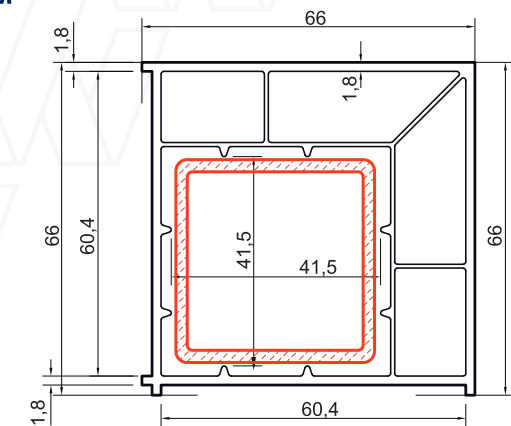

Артикул: 610802

Соединительный профиль угловой, 90°

Штапик 5 мм
стеклопакета

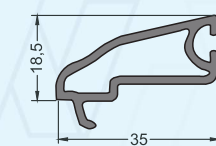

Артикул: 611402

Штапик 20 мм
стеклопакета

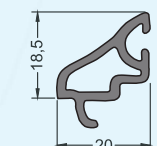

Артикул: 611502

Штапик 24 мм
стеклопакета

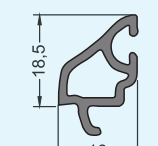

Артикул: 611602

Штапик 32 мм
стеклопакета

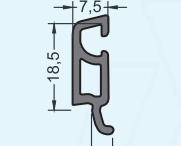

Артикул: 610802

Штапики

KAVI

ПВХ-дан ЕСІК ЖӘНЕ ТЕРЕЗЕ ЖҮЙЕЛЕРІ
ОКОННЫЕ И ДВЕРНЫЕ СИСТЕМЫ ИЗ ПВХ

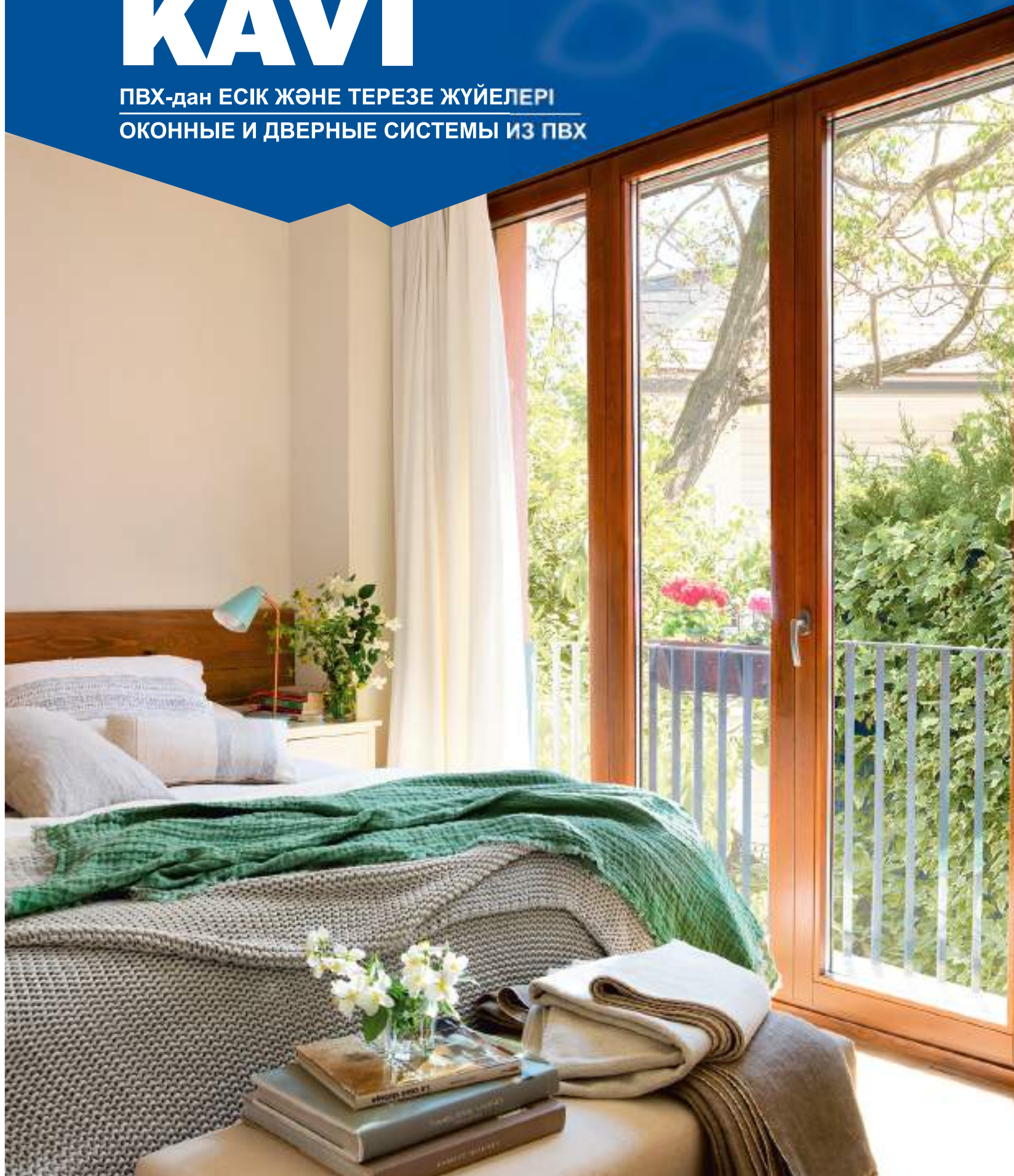

KAVI | 3-камерные

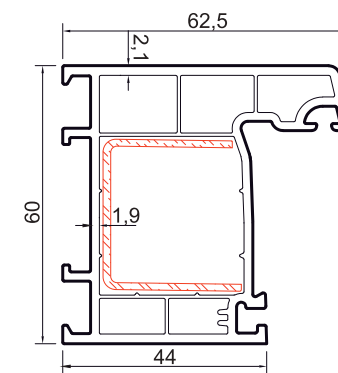

Рама

6 м	Артикул	6001
6,5 м	Артикул	600165

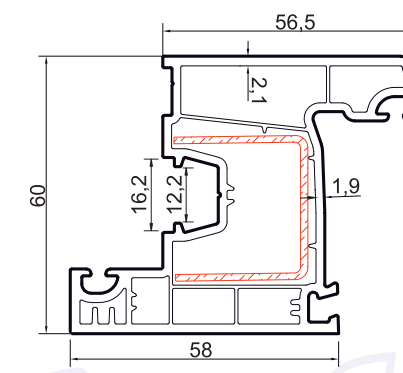

Створка

6 м	Артикул	6002
6,5 м	Артикул	600265

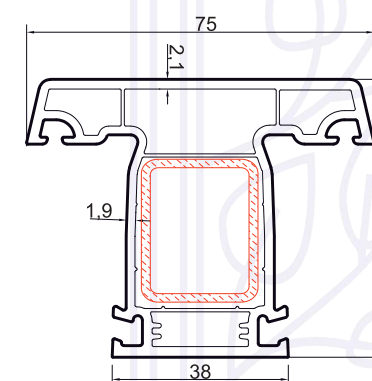

Импост

6 м	Артикул	6003
6,5 м	Артикул	600365

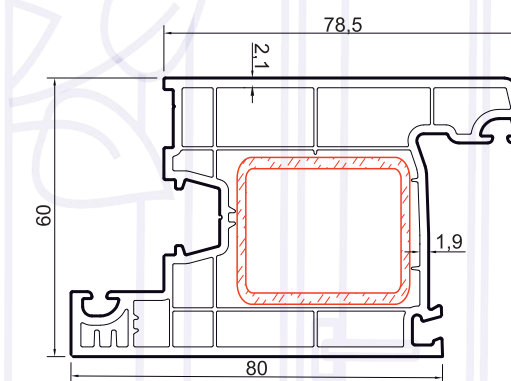

Дверной профиль с внутренним открыванием

6 м	Артикул	6004
6,5 м	Артикул	600465

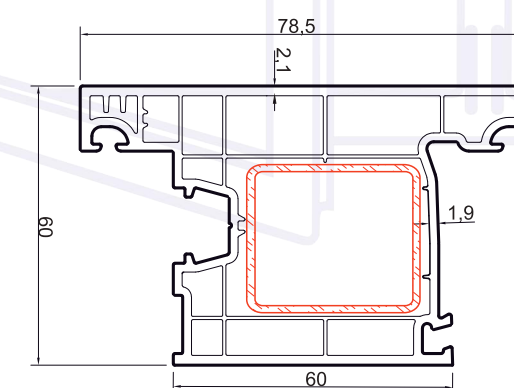

Дверной профиль с наружным открыванием

6 м	Артикул	6005
6,5 м	Артикул	600565

KAVI

60
MM

3-камерный

KALE | 3-камерные

С ЧЁРНЫМ УПЛОТНИТЕЛЕМ ■

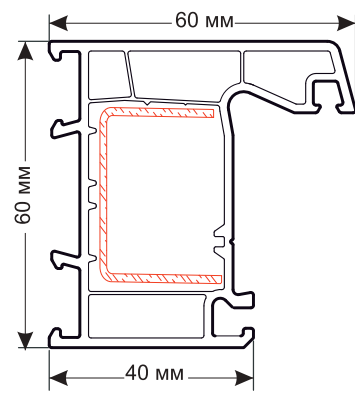

Артикул: 6201

Рама

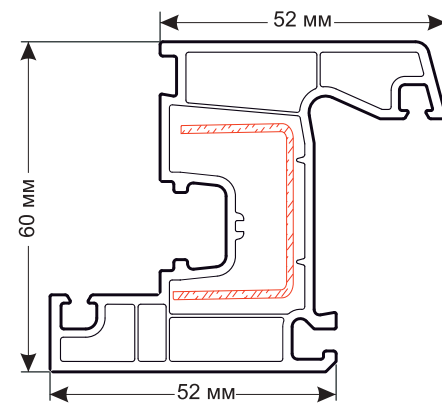

Артикул: 6202

Створка

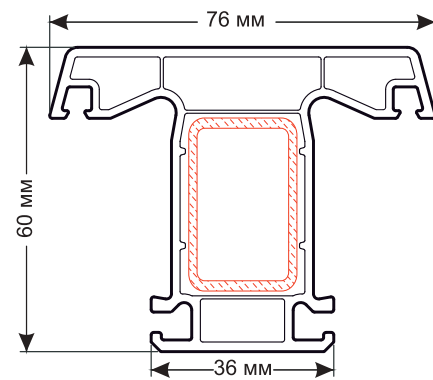

Артикул: 6203

Импост

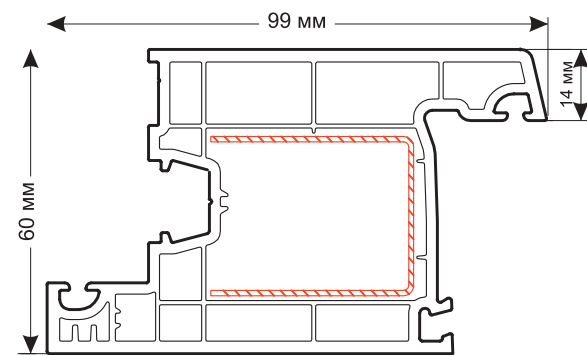

Артикул: 6204

Дверной профиль с
внутренним открыванием

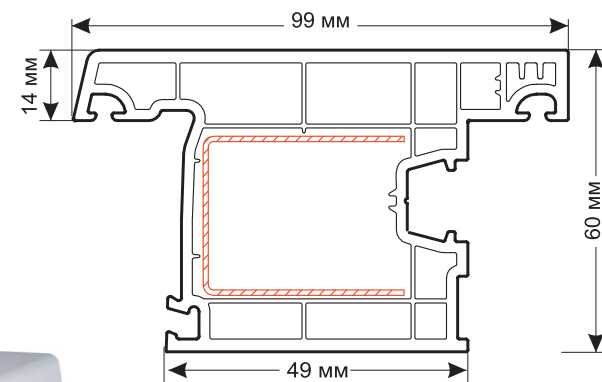

Артикул: 6205

Дверная створка
наружного открывания

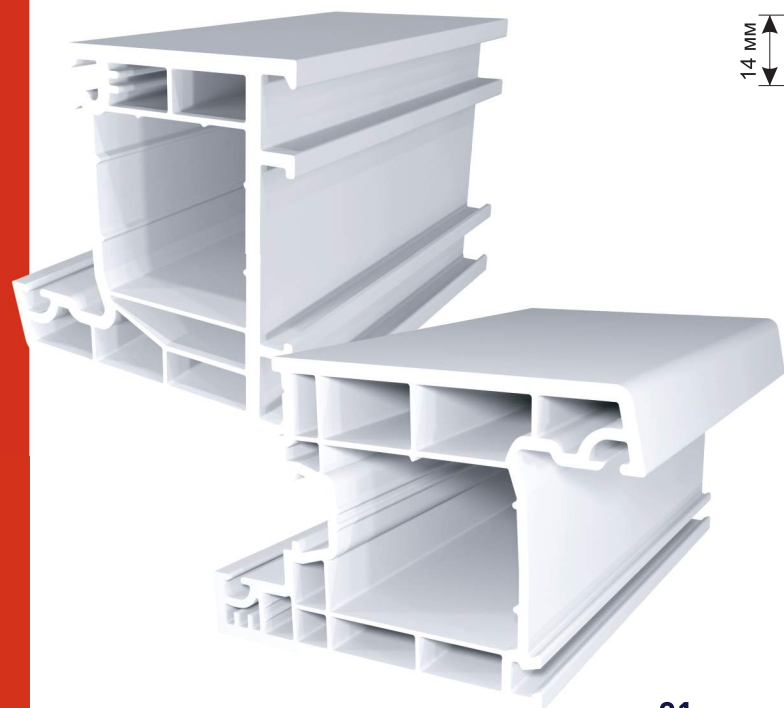

Европалық құрылғы
Неміс технологиялары



Европейское оборудование
Немецкие технологии

**Сделайте
правильный выбор!**





Барлық өнімдер сақтандырылған
Вся продукция застрахована



Европалық құрылғы
Неміс технологиялары
Европейское оборудование
Немецкие технологии



Қазақстандағы алғашқы
құрамында қорғасын жоқ өнімдер
Впервые в Казахстане
профили без содержания свинца



Барлық өнімдер
сертификатталған
Вся продукция
сертифицирована



Қазақстанның барлық
өңірлерінде филиалдар бар
Филиалы во всех
регионах Казахстана



Қазақстан және ТМД аумағына
25 жылдан астам сенімді жеткізілім
Более 25 лет надежной поставки на
территорию Казахстана и СНГ



Заманауи жекеменшік
өндірістік зертхана
Собственная современная
производственная лаборатория

НАШИ СЕРТИФИКАТЫ



НАШИ НАГРАДЫ

2-место
в номинации
«ЛУЧШАЯ
ИНОСТРАННАЯ КОМПАНИЯ»

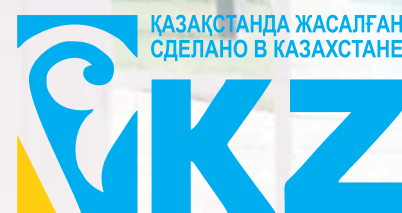

WUKO KAVI KALE

Ведущие застройщики работают с продукцией нашего завода



BI GROUP

QAZAQ STROY

БАЗИС

DS ДИАЛ СТРОЙ

RAMS KAZAKHSTAN

TAU DEVELOPMENT



Time Group

Exclusive QURYLYS

DAS Construction

ДМК

SDN GROUP
Строительная компания

G-PARK

ЕР-АЙ
КОНСТРАКШН

7 СТРОЙ

ТДК МОНОЛИТ



W WUKO



W WUKO